

ACO KerbDrain®

Schemat systemu			244
Szerokość w świetle			244
Główne elementy systemu			244
Zalety systemu			244
TYPOWE ZASTOSOWANIA			245
Przykładowe instrukcje zabudowy i realizacje			247
Karty katalogowe			248
	Szerokość w świetle	Maksymalna klasa obciążenia	
KD 305	100	D 400	248
KD 480	100	D 400	250
KD 305 i 480	100	D 400	252



ACO KerbDrain®

**RONDA I ZATOKI
AUTOBUSOWE
MIEJSCA RUCHU
PIESZEGO**



ACO KerbDrain®

Szerokość w świetle [mm]: 100



Główne elementy systemu

Kanały

Klasa obciążeń: D 400

Materiał: Polimerbeton barwiony w masie

Rodzaj kanału: Bezspadkowe, kanały o wysokości 305 i 480 mm o obniżonej wysokości w miejscach przejść dla pieszych i przejazdów dla wózków. Kanały do układania w tuku (na zapytanie): wewnętrznie i zewnętrznie.

Rusztzy

Materiał: Monolityczna konstrukcja kanałów; elementy rewizyjne (długość 0,5 m) z klapą rewizyjną z żeliwa.

Skrzynki odpływowe

Klasa obciążeń: D 400

Wersja: Skrzynka odpływowa: dwu lub trzyczęściowa; część górna z klapą rewizyjną wykonana z żeliwa; części dolne wykonane z polimerbetonu.

Zalety systemu

- ACO KerbDrain® jest jednoczęściowym krawężnikiem z polimerbetonu spełniającym także rolę kanału odwodnieniowego.
- Monolityczna budowa uniemożliwia klawiszowanie i kradzież rusztu.
- Struktura boczna kanału (kieszenie kotwiące) oraz w pełni lita konstrukcja pozwala na łatwy i szybki montaż.
- System można doszczelnić specjalnymi masami w celu zachowania pełnej szczelności jeśli jest ona wymagana.

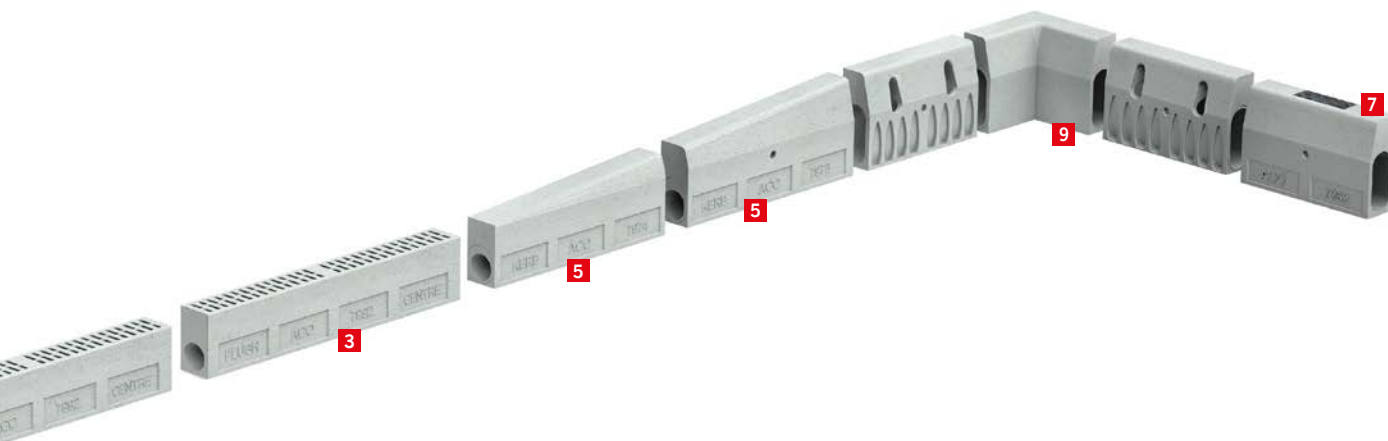

Elementy systemu - legenda

- 1** Kanał 0,5 m
- 2** Lewy element ze spadkiem krawężnika (na zapytanie)
- 3** Element obniżony (na zapytanie)
- 5** Prawy element ze spadkiem krawężnika (na zapytanie)
- 6** Skrzynka odpływowa
- 7** Element rewizyjny
- 8** Element narożny zewnętrzny (na zapytanie)
- 9** Element narożny wewnętrzny (na zapytanie)
- 10** Ścianka końcowa

ZOBACZ FILM



Typowe zastosowania



- rejony ścieków przykrawężnikowych,
- odwodnienia – wzdłuż krawędzi jezdni, skrzyżowań, rond i zatok autobusowych, ulic,
- miejsca ruchu pieszego,
- dziedzińce szkolne,
- parkingi dla samochodów osobowych i ciężarowych.





ACO KerbDrain®

Przykładowa zabudowa w kostce (klasa obciążeń A 15 – D 400)

Ważne!

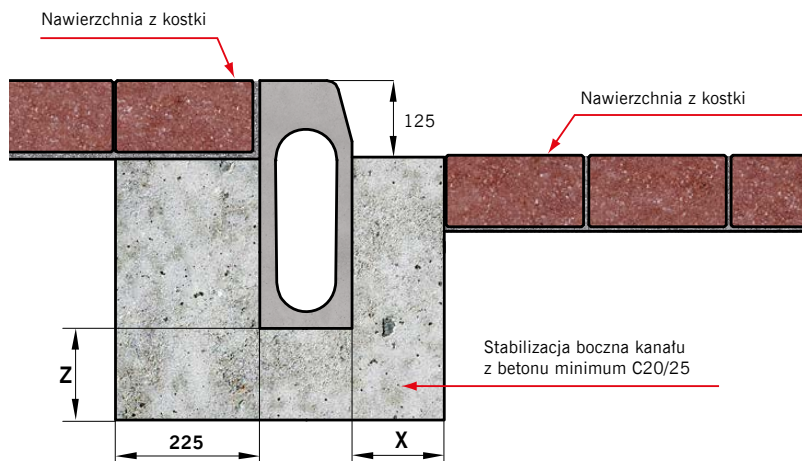

Klasa obciążenia	zgodnie z PN-EN 1433:2005+A1	A 15 – C 250	D 400
Wymiary [cm]	x	Min. 150 mm	Min. 150 mm
	z	Min. 150 mm	Min. 150 mm
	y2	Max 35 mm*	Max 35 mm*

Przykładowa zabudowa w asfalcie (klasa obciążeń A 15 – D 400)

Ważne!

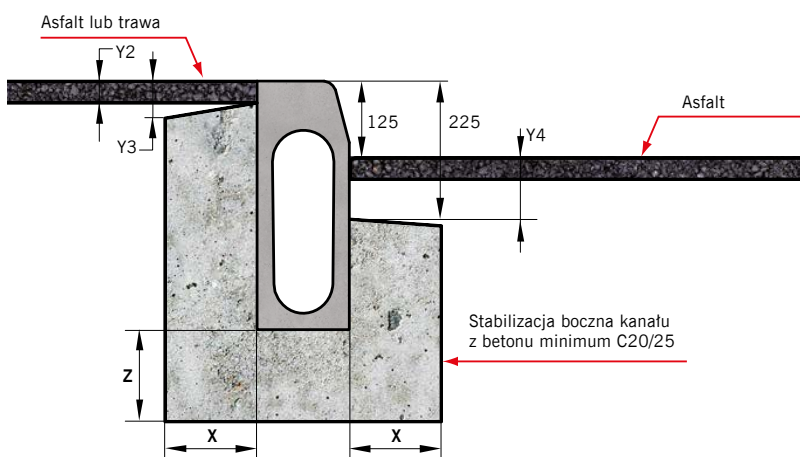

Klasa obciążenia	zgodnie z PN-EN 1433:2005+A1	A 15 – C 250	D 400
Wymiary [cm]	x	Min. 150 mm	Min. 150 mm
	z	Min. 150 mm	Min. 150 mm
	y2	Max 35 mm*	Max 35 mm*
	y3	Max 60 mm*	Max 60 mm*

ACO KerbDrain®

Przykładowa zabudowa w betonie (klasa obciążeń A 15 – D 400)

Ważne!

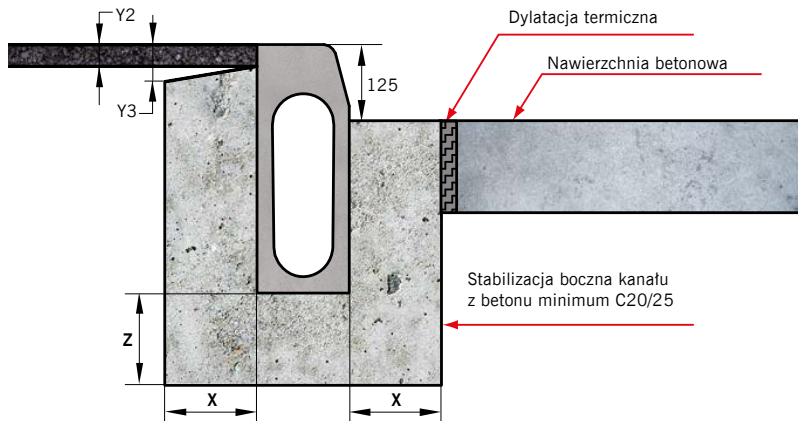

Klasa obciążenia	zgodnie z PN-EN 1433:2005+A1	A 15 – C 250	D 400
Wymiary [cm]	x	Min. 150 mm	Min. 150 mm
	z	Min. 150 mm	Min. 150 mm
	y2	Max 35 mm*	Max 35 mm*
	y3	Max 60 mm*	Max 60 mm*

Niniejszy dokument zawiera ogólne wytyczne dotyczące montażu produktu przy jednoczesnej konieczności przestrzegania wszelkich przepisów prawa i zasad sztuki budowlanej, jak również ze szczególnym uwzględnieniem dokumentacji technicznej obejmującej całość inwestycji. Producent nie oponosi odpowiedzialności za nieprawidłowości w działaniach i zaniechaniach stron i wszelkich innych uczestników procesu budowlanego oraz innych podmiotów mogących prowadzić lub prowadzących do uszkodzenia produktu.

Przykładowe realizacje





System odwodnienia liniowego **ACO KerbDrain®** **KD 305**

Kanał monolityczny z polimerbetonu w kolorze szarym

Szerokość w świetle 10 cm

Maksymalna klasa obciążenia D 400, zgodnie z normą PN-EN 1433:2005+A1

Typ	Długość bud.	Szerokość bud.	Wysokość bud.	Masa	Numer kat.
	cm	cm	cm	kg	

Kanał

z polimerbetonu system KD 305

KD 305	50,0	15,0	30,5	26,2	07961
--------	------	------	------	------	-------

Element rewizyjny

z polimerbetonu system KD 305, element rewizyjny

KD 305 A	50,0	15,0	30,5	14,0	07962
----------	------	------	------	------	-------

Kanał

z polimerbetonu system KD 305

z elementami obniżającymi krawężnik

Lewy element ze spadkiem krawężnika	91,5	15,0	30,5-20,5	48,5	07966
Element obniżony	91,5	15,0	20,5	21,0	07965
Prawy element ze spadkiem krawężnika	91,5	15,0	30,5-20,5	48,5	07967

Ścianka czołowa wielofunkcyjna

do zamknięcia początku i końca kanału / podłączenia króćca Ø110, tworzywo sztuczne

Ścianka czołowa				0,2	04941
-----------------	--	--	--	-----	-------

Ścianka czołowa pełna

do zamknięcia początku i końca kanału, polimerbeton

Ścianka czołowa				2,6	07973
-----------------	--	--	--	-----	-------



Kanał ACO KerbDrain® KD 305, 0,5 m



Element rewizyjny ACO KerbDrain® KD 305



Ścianka czołowa wielofunkcyjna



Ścianka czołowa pełna

Kanały do układania w łuku – na zapytanie.

System odwodnienia liniowego ACO KerbDrain® KD 305

Kanał monolityczny z polimerbetonu w kolorze szarym

Szerokość w świetle 10 cm

Maksymalna klasa obciążenia D 400, zgodnie z normą PN-EN 1433:2005+A1

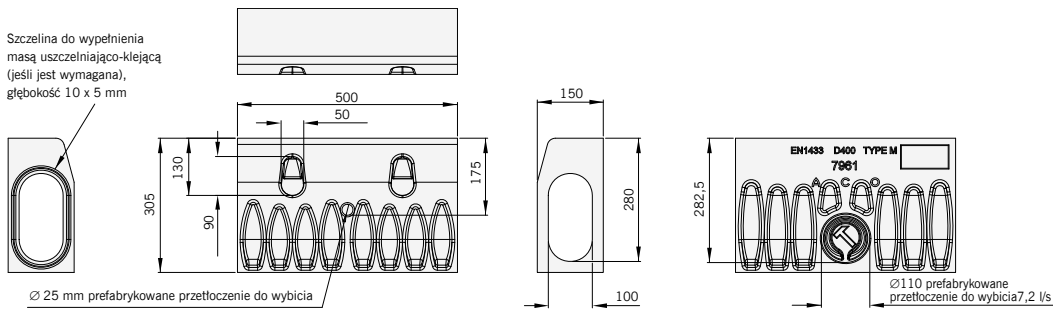

Kanał ACO KerbDrain® KD 305

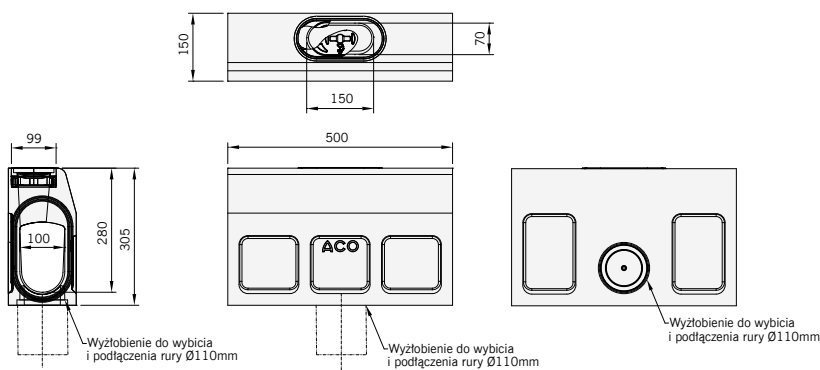

Element rewizyjny
ACO KerbDrain® KD 305

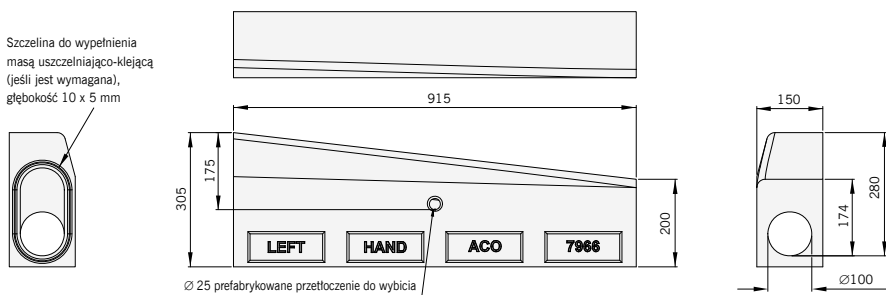

Elementy obniżające krawężnik
ACO KerbDrain® KD 305

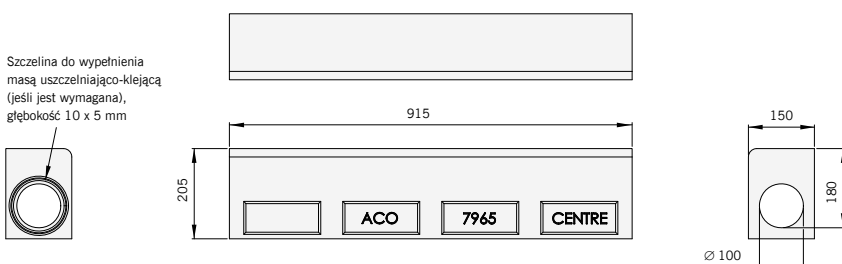

Element obniżony
ACO KerbDrain® KD 305



System odwodnienia liniowego **ACO KerbDrain®** **KD 480**

Kanał monolityczny z polimerbetonu w kolorze szarym

Szerokość w świetle 10 cm

Maksymalna klasa obciążenia D 400, zgodnie z normą PN-EN 1433:2005+A1

Typ	Długość bud.	Szerokość bud.	Wysokość bud.	Masa	Numer kat.
	cm	cm	cm	kg	

Kanał

z polimerbetonu system KD 480

KD 480	50,0	15,0	48,0	20,0	04926
--------	------	------	------	------	-------

Element rewizyjny

z polimerbetonu system KD 480, element rewizyjny

KD 480 A	50,0	15,0	48,0	14,0	04927
----------	------	------	------	------	-------

Kanał

z polimerbetonu system KD 480

z elementami obniżającymi krawężnik

Lewy element ze spadkiem krawężnika	91,5	15,0	48,0-37,5	66,5	04931
Element obniżony	91,5	15,0	37,0	14,0	04933
Prawy element ze spadkiem krawężnika	91,5	15,0	48,5-37,5	66,5	04932



Kanał ACO KerbDrain® KD 480, 0,5 m

Ścianka czołowa wielofunkcyjna

do zamknięcia początku i końca kanału / podłączenia króćca Ø160

Ścianka czołowa				0,4	04249
-----------------	--	--	--	-----	-------

Kanały do układania w łuku – na zapytanie.

System odwodnienia liniowego ACO KerbDrain® KD 480

Kanał monolityczny z polimerbetonu w kolorze szarym

Szerokość w świetle 10 cm

Maksymalna klasa obciążenia D 400, zgodnie z normą PN-EN 1433:2005+A1

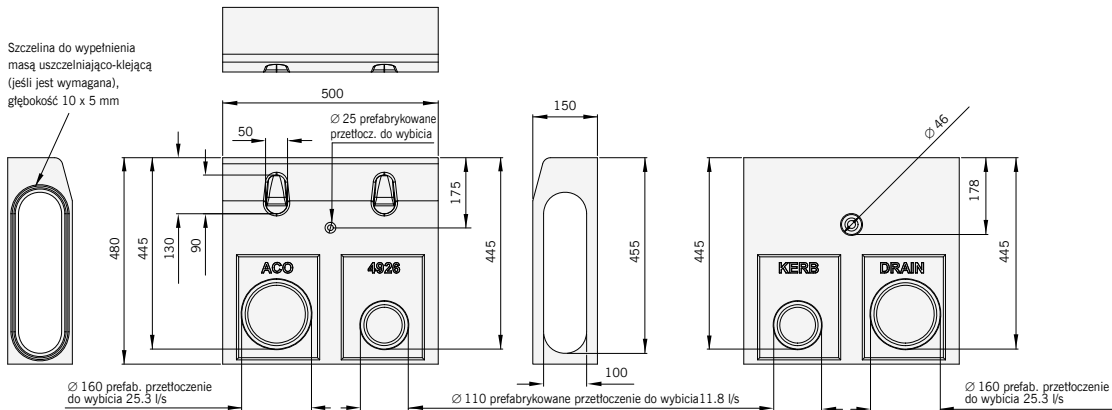

Wymiary kanału
ACO KerbDrain® KD 480

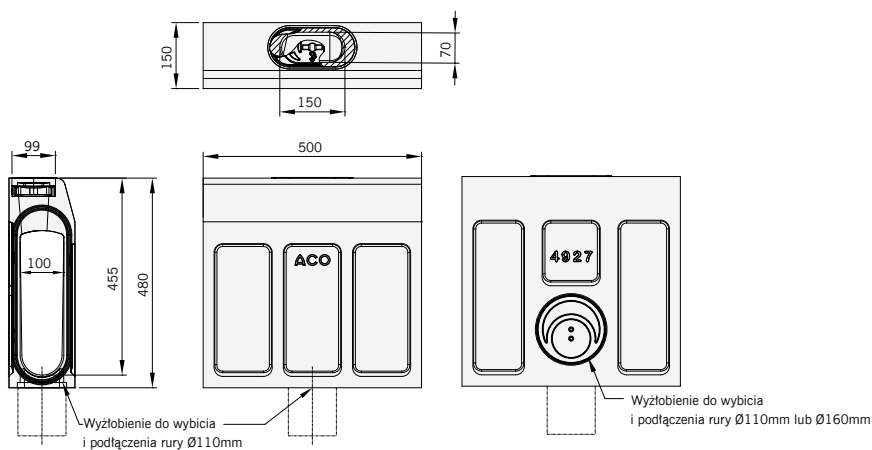

Wymiary elementu rewizyjnego
ACO KerbDrain® KD 480

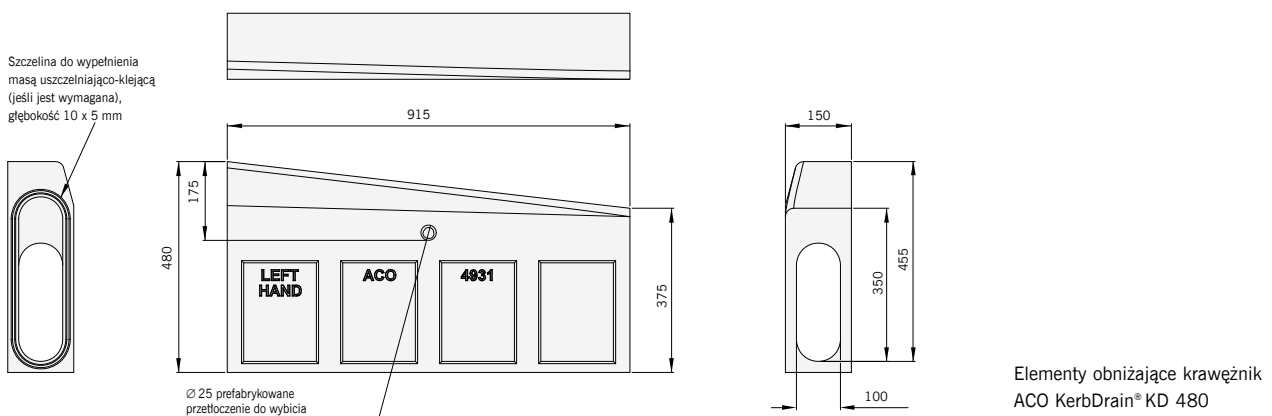



System odwodnienia liniowego **ACO KerbDrain®** **KD 305 i KD 480**

Kanał monolityczny z polimerbetonu w kolorze naturalnym

Szerokość w świetle 10 cm

Maksymalna klasa obciążenia D 400, zgodnie z normą PN-EN 1433:2005+A1

Typ	Długość bud.	Szerokość bud.	Wysokość bud.	Masa	Numer kat.
	cm	cm	cm	kg	

Skrzynka odpływowa

do systemu KD 305 i KD 480 z pokrywą z żeliwa, klasa obciążenia D 400

ze zintegrowaną uszczelką wargowo-labiryntową

Część górna studzienki z klapą żeliwną do elementów KD 305 i KD 480					
	50,0	39,0	50	82,0	04928
Część dolna niska skrzynki z przyłączem					
Ø 160	50,0	32,2	36,5	28,5	01614
Ø 200	50,0	32,2	36,5	27,0	06190
Część dolna wysoka z przyłączem					
Ø 160	50,0	32,2	71,5	49,9	03217
Ø 200	50,0	32,2	71,5	49,9	08565
Kosz osadczy do skrzynki odpływowej niskiej				4,7	01616
Kosz osadczy do skrzynki odpływowej wysokiej				3,0	01617



Skrzynka odpływowa ACO KerbDrain®

System odwodnienia liniowego ACO KerbDrain® KD 305 i KD 480

Kanał monolityczny z polimerbetonu w kolorze naturalnym

Szerokość w świetle 10 cm

Maksymalna klasa obciążenia D 400, zgodnie z normą PN-EN 1433:2005+A1

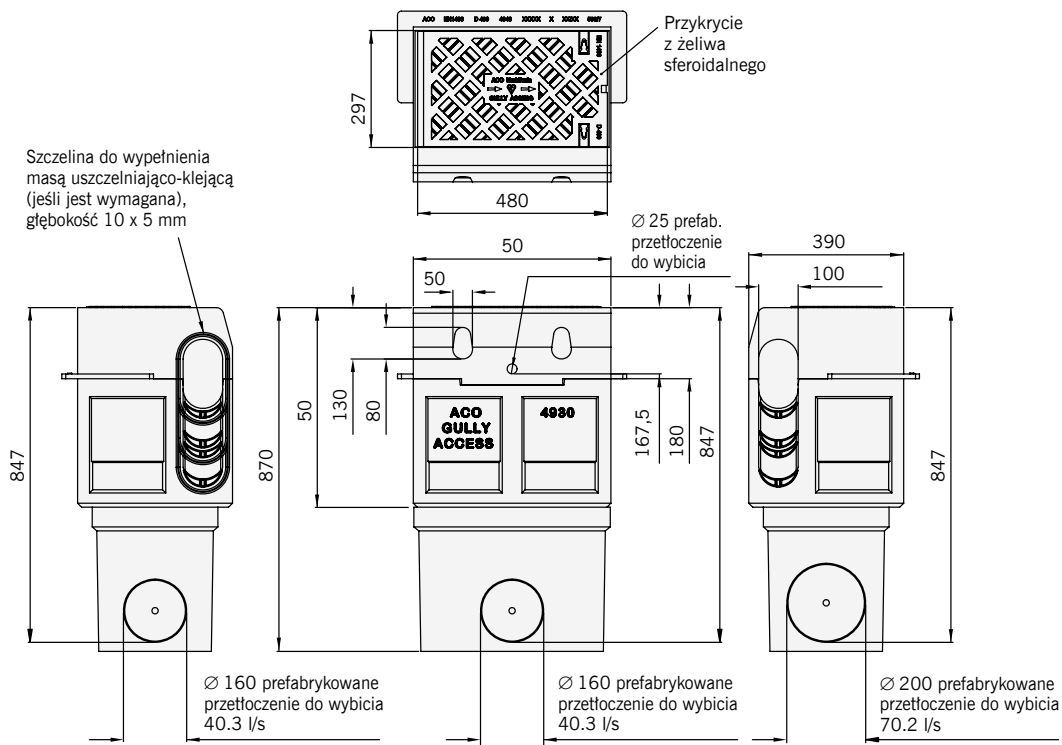

Skrzynka odpiwowa ACO KerbDrain® KD 305 i KD 480