



Odwodnienia liniowe

Katalog produktów

Katalog ważny od 01.2024



≡ Dlaczego kluczowe jest obecnie zrównoważone zarządzanie wodami powierzchniowymi?

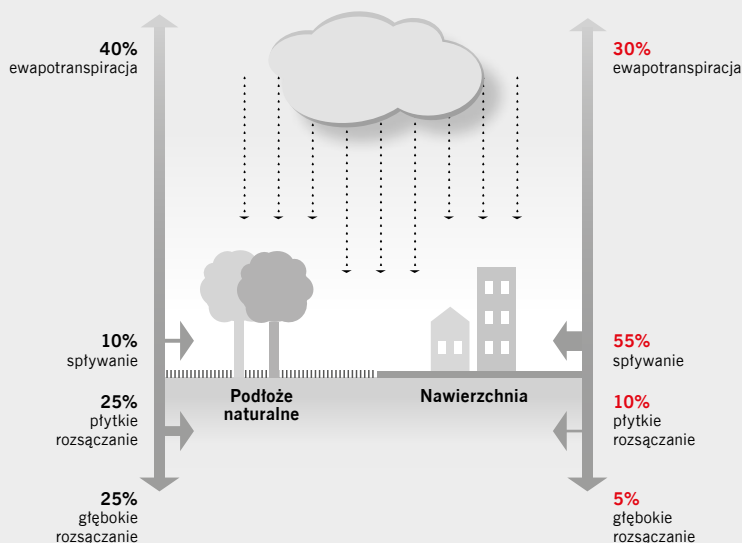

W wyniku gwałtownej urbanizacji naturalna cyrkulacja wodna została drastycznie zaburzona.

- W środowisku nieurbanizowanym 50% opadów wsiąka w grunt, a około 10% pozostaje na powierzchni.
- W wysoko zurbanizowanych obszarach 55% wody deszczowej pozostaje na powierzchni, a jedynie 15% wsiąka w grunt, jako że nawierzchnie utwardzone uniemożliwiają wsiąkanie wody.
- Zasoby wodne zmniejszają się, a jednocześnie ich jakość spada, co oddziałuje zarówno na ludzi, jak i środowisko naturalne.

≡ Doskonałość rozwiązań produktowych ACO jest dodatkowo wspierana przez obsługę systemową



szkolenie
Informowanie i edukowanie



projektowanie
Planowanie i optymalizacja



pomoc techniczna
Pomoc techniczna i wsparcie na miejscu



opieka
Obsługa posprzedażowa

ACO. creating the future of drainage



zbieranie

Czym powinien charakteryzować się dobrze zaprojektowany system zbierania wody deszczowej?

- Obliczeniami hydraulicznymi dla danej zlewni
- Prawidłowo zdefiniowaną klasą obciążenia zgodną z obszarem zastosowania
- Gwarancją bezpieczeństwa
- Zgodnością z PN-EN 1433 (jeśli stosujemy odwodnienie liniowe)

≡ Kiedy należy stosować systemy odwodnień?

Zawsze, gdy mamy do czynienia z powierzchniami utwardzonymi, uniemożliwiającymi naturalne wchłanianie wody, tj.

- powierzchniami asfaltowymi
- kostką brukową
- powierzchniami betonowymi.

Woda opadowa gromadzi się na powierzchni pod wpływem ulewnych deszczów oraz topniejących śniegów. Aby nie powodować zniszczeń, konieczne jest jej szybkie przetransportowanie z terenów narażonych na niepożądane działanie wody. Systemy odwadniające gwarantują bezpieczeństwo, wygodę ludzi oraz ochronę budynków i dróg przed zniszczeniem wynikającym z zalegania wody. ACO oferuje szeroki zakres systemów odwadniających zaprojektowanych zgodnie ze szczególnymi wymaganiami projektu w celu uzyskania optymalnego działania.



ACO Qmax
kanały odwadniające o dużej pojemności magazynowej



ACO Monoblock
kanały odwadniające o konstrukcji monolitycznej



podczyszczanie

Czym powinien charakteryzować się dobrze zaprojektowany system podczyszczania wody deszczowej?

- Obliczeniami hydraulicznymi dotyczącymi podczyszczania wody
- Zgodnością z EN 858 lub innymi specyfikacjami technicznymi
- Prostą i bezpieczną konserwacją

≡ Kiedy należy podczyszczać wodę?

Zawsze na obszarach zagrożonych wyciekami substancji ropopochodnych do wód powierzchniowych lub skażeniem cząsteczkami metali ciężkich, m.in. są to:

- parkingi i obszary oddane do ruchu drogowego
- stacje benzynowe i myjnie samochodowe.

Wody powierzchniowe z parkingów, stacji benzynowych i innych obszarów ruchu drogowego zawierają w różnym stężeniu substancje ropopochodne, które mogą stanowić potencjalne zagrożenie w przypadku zgromadzenia ich w systemie kanalizacyjnym. Z drugiej strony, jeżeli substancje te zostaną uwolnione do środowiska naturalnego stanowią zagrożenie dla gleby oraz wód podziemnych. Zebrana woda powierzchniowa podczyszczana jest w celu zapobiegania przedostawaniu się tych niebezpiecznych cieczy do systemu kanalizacyjnego lub uwalnianiu ich do środowiska naturalnego. ACO oferuje szereg separatorów substancji ropopochodnych wykonanych na zbiornikach żelbetowych, tworzywowych lub żeliwnych zaprojektowanych w taki sposób, by spełniały wymagania danego projektu.



Oleopator-C-FST
separator substancji ropopochodnych zintegrowany z osadnikiem



Lamella-C-NST
separator substancji ropopochodnych



retencja i rozsądzanie wody deszczowej

Czym powinien charakteryzować się dobrze zaprojektowany system magazynowania i uwalniania wody deszczowej?

- Obliczeniami hydraulicznymi dla obszaru
- Stabilnością statyczną systemu
- Prostą konserwacją i nadzorem

≡ Kiedy należy zatrzymywać i/lub uwalniać wodę?

Zawsze w przypadku ograniczonego odpływu i/lub chęci ponownego wykorzystania wody. Wytyczne dotyczące konieczności zastosowania systemów regulujących i rozsączających wodę powierzchniową:

- brak lub ograniczenie możliwości podłączenia odpływu do systemu kanalizacji deszczowej
- konieczność regulacji i kontroli przepływu
- chęć ponownego użycia zmagazynowanej wody.

Zagrożenie powodzią wzrasta w ostatnich latach ze względu na coraz częstsze i coraz bardziej dynamiczne opady nawałne. Z przyczyn ekonomicznych i technicznych istniejąca kanalizacja deszczowa zaprojektowana jest tak, by była w stanie odprowadzać często niewielkie ilości ścieków opadowych. Stąd szybkie wypełnianie się kanalizacji deszczowej w czasie trwającego dłuższy czas deszczu nawałnego, powodujące szkody i zagrożenie na drogach i w budynkach. Innowacyjne systemy ACO gwarantują, że woda pozostaje wewnątrz systemu, skąd może być odpowiednio uwalniana. Zarządzanie wodami powierzchniowymi w tym obszarze zwiększa ochronę i bezpieczeństwo w sytuacjach ekstremalnych, umożliwiając jednocześnie ponowne użycie zasobów wody.



ACO Stormbrixx
system retencyjno-rozsączający



ACO Q-Brake
regulator przepływu

Spis treści

Informacje ogólne	6
Elementy systemu odwodnienia liniowego	6
Definicja rodzajów spadku	6
Definicja klas obciążenia	7
Zastosowania	8
ACO DRAIN® Multiline	10
Schemat systemu	12
Przykładowe instrukcje zabudowy i realizacji	17
Karty katalogowe	20
ACO XtraDrain	62
Schemat systemu	64
Przykładowe instrukcje zabudowy i realizacji	66
Karty katalogowe	68
ACO DRAIN® - kanały niskie	74
Schemat systemu	76
Przykładowe instrukcje zabudowy i realizacji	78
Karty katalogowe	84
ACO SlotDrain - kanały szczelinowe	100
Schemat systemu	102
Przykładowe instrukcje zabudowy i realizacji	104
Karty katalogowe	106
ACO Drain® Monoblock PD	124
Schemat systemu	126
Przykładowe instrukcje zabudowy i realizacji	128
Karty katalogowe	130
ACO Drain® Monoblock RD	136
Schemat systemu	138
Przykładowe instrukcje zabudowy i realizacji	140
Karty katalogowe	142
ACO Drain® Monoblock RD+	156
Schemat systemu	158
Przykładowe instrukcje zabudowy	160
Karty katalogowe	162

ACO Drain® SK	170
Schemat systemu	172
Przykładowe instrukcje zabudowy i realizacje	174
Karty katalogowe	176
ACO Qmax	192
Schemat systemu	194
Przykładowe instrukcje zabudowy i realizacje	200
Karty katalogowe	204
ACO Sport	224
Schemat systemu	226
Przykładowe instrukcje zabudowy i realizacje	228
Karty katalogowe	230
ACO Gala® G 100	234
Schemat systemu	236
Karty katalogowe	238
ACO KerbDrain	242
Schemat systemu	244
Przykładowe instrukcje zabudowy i realizacje	246
Karty katalogowe	248
ACO Tram	254
Schemat systemu	256
Karty katalogowe	258
Elementy dodatkowe	262



Zapraszamy do korzystania
z pomocy naszych specjalistów
www.aco.pl/kontakt



Informacje na temat krajowych
deklaracji zgodności oraz deklaracji
właściwości użytkowych dla produktów
ACO są dostępne na stronach
www.aco.pl
i w Centrum Obsługi Klienta.



Informacje ogólne

Elementy systemu odwodnienia liniowego

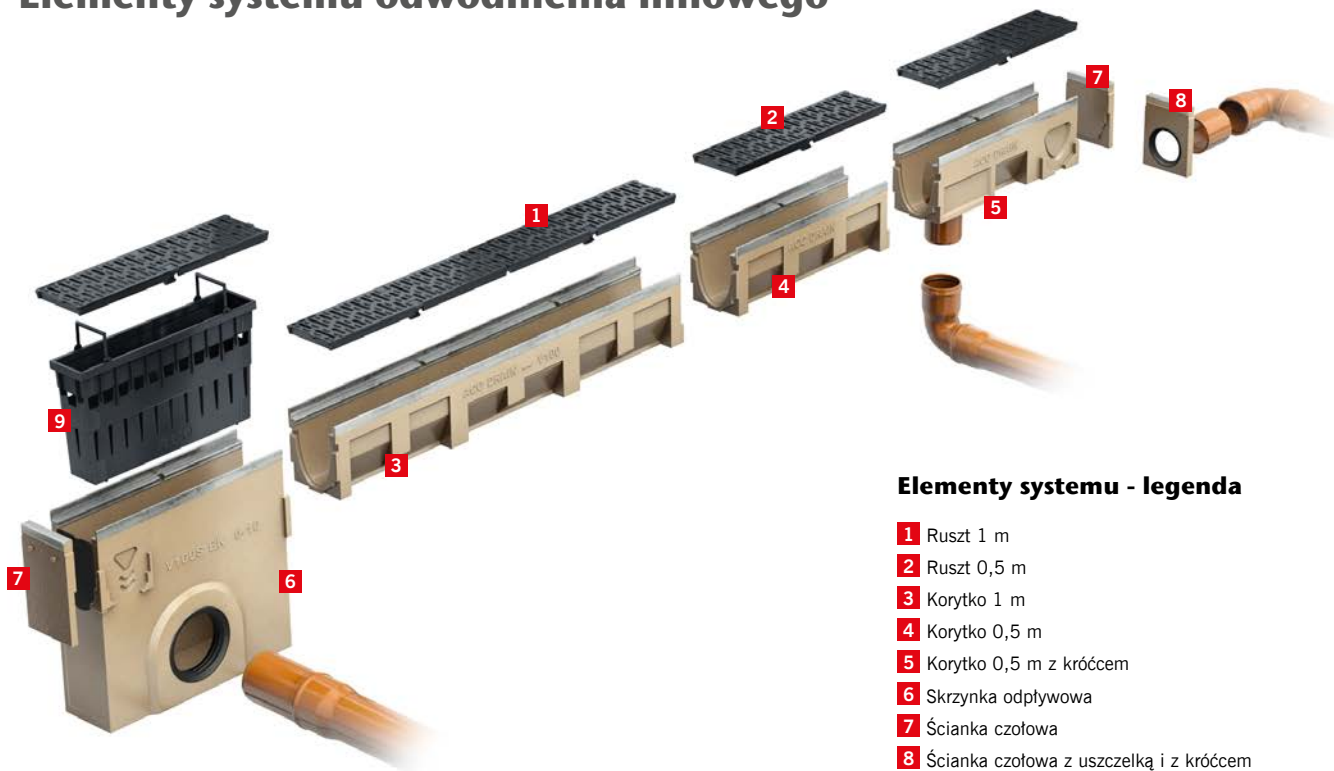

Elementy systemu - legenda

- 1** Ruszt 1 m
- 2** Ruszt 0,5 m
- 3** Korytko 1 m
- 4** Korytko 0,5 m
- 5** Korytko 0,5 m z króćcem
- 6** Skrzynka odpływowa
- 7** Ścianka czołowa
- 8** Ścianka czołowa z uszczelką i z króćcem
- 9** Kosz osadczy

Definicja rodzajów spadku



Kanał ze spadkiem lustra wody

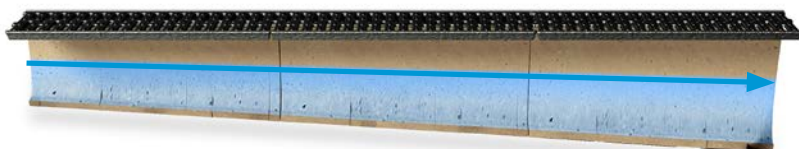

Kanał ze spadkiem dna korytek 0,5%

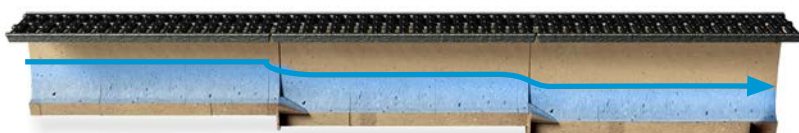

Kanał schodkowy z kaskadami

SF = systemy odwodnienia liniowego z możliwością doszczelnienia masą uszczelniająco-klejącą do wykonywania wodoszczelnych ciągów rynien. Trwale elastyczne uszczelnienie fugi bezpiecznej oraz elastomer ACO z primerem są zgodne z zaleceniami KIWA BRL 2825.

Drainlock® = bezrurbowe mocowanie dla klas obciążenia A 15 do E 600

Powerlock® = bezrurbowe mocowanie na rygiel przesuwany wzdłużny dla zakresu dużych obciążeń D 400, E 600, F 900

Definicja klas obciążenia wg PN-EN 1433:2005



Powierzchnie komunikacyjne dla pieszych i rowerzystów lub z tymi porównywalne.



Chodniki, miejsca ruchu pieszych i im równoważne, powierzchnie parkingowe lub zatoki dla samochodów osobowych.



Obszary w rejonie ścieków przykrawężnikowych ulic, chodników i poboczy dróg.



Jezdnie ulic, także ciągi piesze, obszary parkingów i równoważne im utwardzone powierzchnie komunikacyjne (np. parkingi przy autostradach).
Pobocza autostrad i DSR.



Powierzchnie komunikacyjne niepubliczne, które narażone są na szczególnie duże obciążenia kołowe, np. drogi komunikacyjne i powierzchnie przeładunkowe w zakładach przemysłowych.



Powierzchnie specjalne, np. drogi kołowania, płaszczyzny postojowe samolotów w portach lotniczych. Terminale kontenerowe.



¹⁾ Obciążenie próbne w kN według PN-EN 1433:2005+A1



Zastosowania

Kategoria obiektu

Rekomendowany produkt ACO



DROGI

**ACO DRAIN®
Monoblock RD**
str. 136



**OBSZARY
PRZEMYSŁOWE**

**ACO DRAIN®
Monoblock RD**
str. 136

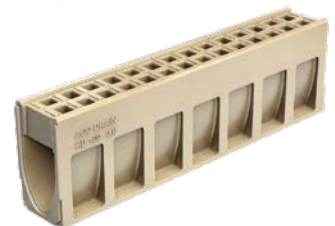

**GARAŻE
WIELOSTANOWISKOWE**

**ACO DRAIN®
- kanały niskie**
str. 74



**CENTRA
LOGISTYCZNE**

**ACO DRAIN®
Monoblock RD**
str. 136



LOTNISKA

**ACO DRAIN®
Monoblock RD**
str. 136

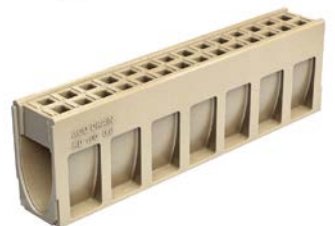

**PARKINGI
ZEWNĘTRZNE**

**ACO DRAIN®
Monoblock PD**
str. 124



**OBIEKTY
SPORTOWE**

ACO Sport
str. 224



Zastosowania

Kategoria obiektu

Rekomendowany produkt ACO



HOTELE

**ACO DRAIN®
Multiline**

str. 10

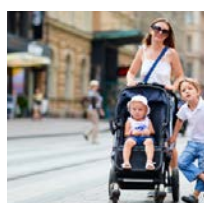

CHODNIKI

ACO XtraDrain

str. 62



CENTRA
HANDLOWE

**ACO DRAIN®
Multiline**

str. 10

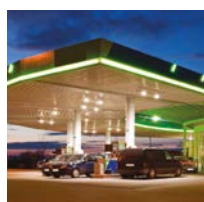

STACJE
BENZYNOWE

ACO DRAIN® SK

str. 170



ZATOKI
AUTOBUSOWE

ACO KerbDrain®

str. 242



REPREZENTACYJNE
PLACE I CIĄGI
KOMUNIKACYJNE

**ACO SlotDrain
- kanały
szczelinowe**

str. 100

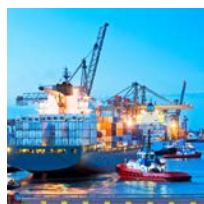

PORTY

**ACO DRAIN®
Monoblock RD**

str. 136

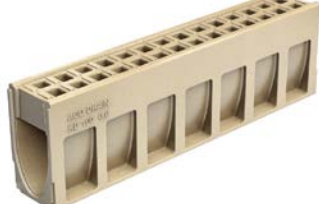

ACO Drain® Multiline

Schemat systemu	12																												
Szerokość w świetle	12																												
Główne elementy systemu	12																												
Zalety systemu	12																												
TYPOWE ZASTOSOWANIA	13																												
Przegląd rusztów	14																												
Przykładowe instrukcje zabudowy i realizacje	17																												
Karty katalogowe	20																												
	<table><thead><tr><th></th><th>Szerokość w świetle</th><th>Maksymalna klasa obciążenia</th><th></th></tr></thead><tbody><tr><td>V 100</td><td>100</td><td>E 600</td><td>20</td></tr><tr><td>V 150</td><td>150</td><td>E 600</td><td>34</td></tr><tr><td>V 200</td><td>200</td><td>E 600</td><td>42</td></tr><tr><td>V 300</td><td>300</td><td>E 600</td><td>50</td></tr><tr><td>V 400</td><td>400</td><td>E 600</td><td>58</td></tr><tr><td>V 500</td><td>500</td><td>E 600</td><td>60</td></tr></tbody></table>		Szerokość w świetle	Maksymalna klasa obciążenia		V 100	100	E 600	20	V 150	150	E 600	34	V 200	200	E 600	42	V 300	300	E 600	50	V 400	400	E 600	58	V 500	500	E 600	60
	Szerokość w świetle	Maksymalna klasa obciążenia																											
V 100	100	E 600	20																										
V 150	150	E 600	34																										
V 200	200	E 600	42																										
V 300	300	E 600	50																										
V 400	400	E 600	58																										
V 500	500	E 600	60																										

W sprawach systemu ACO Drain® E 100 – 300 K oraz N 100 K prosimy o kontakt z Centrum Obsługi Klienta ACO

**PARKINGI
CHODNIKI I DROGI ROWEROWE
CENTRA HANDLOWE**

**ACO Drain®
Multiline**



Odwodnienia liniowe



ACO Drain® Multiline V 100/V 150/V 200/V 300/V 400/V 500

Szerokość w świetle [mm]: 100, 150, 200, 300, 400, 500

Elementy systemu - legenda

- 1 Ścianka pełna
- 2 Kanał 1m
- 3 Ruszt
- 4 Kanał 0,5 m
- 5 Skrzynka odpływowa
- 6 Kanał 0,5 m do połączeń T i krzyżowych i możliwością podłączenia pionowego do kanalizacji (z otworem z uszczelką lub przetłoczeniem do wybicia)
- 7 Ścianka czołowa z uszczelką
- 8 Kosz osadczy

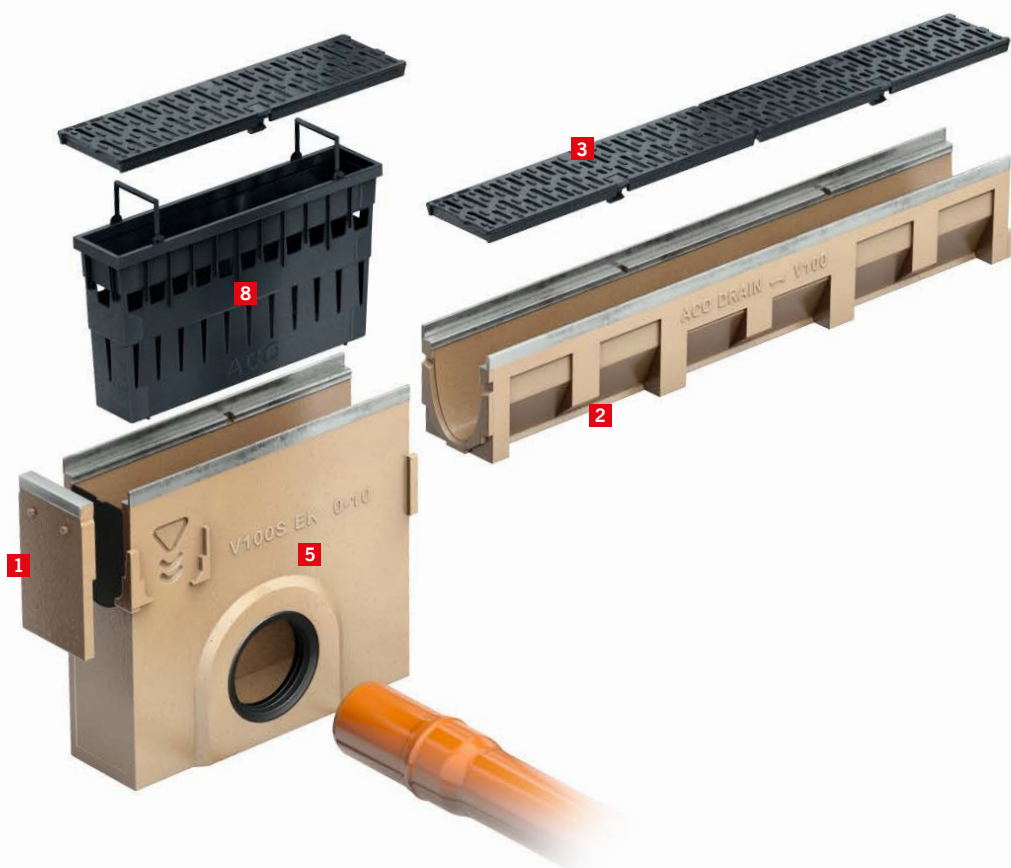

Główne elementy systemu

Kanały

Klasa obciążeń: E 600
Materiał: Polimerbeton
Rodzaj kanału:

- spadkowe
- bezspadkowe

Typ: M

Rusztzy

Klasa obciążeń: A 15 - E 600
Materiał: Stal ocynkowana, stal nierdzewna, żeliwo, tworzywo sztuczne
Mocowanie rusztu: Drainlock® – opatentowany system bezrurbowego mocowania rusztów (zatrzaski)

Skrzynki odpływowe

Klasa obciążeń: E 600
Materiał: Polimerbeton
Wersja:

- wysoka (V100-300) i niska (V100),
- jedna skrzynka odpływowa dla wszystkich wysokości korytek,
- konstrukcja umożliwia wykonanie połączeń kątowych z kanałem.

Zalety systemu

- Najbardziej **wszechstronny** system odwodnień liniowych, dający wiele możliwości jego zastosowania dzięki:
 - **sześciu szerokościom w świetle** kanału - 100, 150, 200, 300, 400 i 500 mm
 - **pięciu klasom obciążenia** rusztów - A 15, B 125, C 250, D 400, E 600
 - **róznicowanym kształtom rusztów** - mostkowe, kratowe oraz czterem materiałom, z których są one wykonywane - żeliwo, tworzywo sztuczne, stal ocynkowana oraz stal nierdzewna
- odpowiednim materiałom używanym do **wzmocnienia krawędzi** - stal ocynkowana, żeliwo lub stal nierdzewna.
- **Bezrurbowe mocowanie** rusztów Drainlock®, umożliwia inspekcje i czyszczenie kanału w dowolnym momencie po jego zamontowaniu. W szczególnych warunkach (np. ryzyko wandalizmu lub kradzieży) rusztzy mocowanie można doposażyć w specjalne akcesoria.
- Profil V kanału pozwala na osiągnięcie efektu **samoczyszczenia** już w niewielkich zlewniach (wąskie zlewnie i krótkie odcinki odwodnienia liniowego).
- Możliwość zastosowania kanałów z wyprofilowanym **spadkiem dna 0,5%** (np. gdy wymagane jest, aby niebezpieczne substancje odpłynęły do odbiornika).
- System można doszczelniać specjalnymi masami w celu zachowania pełnej szczelności jeśli jest ona wymagana



Wzmocnienia krawędzi
ze stali ocynkowanej, nierdzewnej lub żeliwa.

ZOBACZ FILM



Zróżnicowane kształty rusztów - mostkowe, kratowe oraz **cztery materiały** (żeliwo, tworzywo sztuczne, stal ocynkowana oraz stal nierdzewna).

Porównanie wielkości kanałów



Typowe zastosowania

- parkingi zewnętrzne,
- drogi dla rowerów i chodniki,
- hotele,
- centra handlowe,
- centra logistyczne,
- odwodnienia wzdłuż krawędzi jezdni i skrzyżowań,
- obszary przydomowe,
- obiekty sportowe,
- miejsca ruchu pieszego,
- dziedzińce szkolne,
- perony,
- rejonny ścieków przykrawężnikowych ulic,
- magazyny i pakownie,
- myjnie.

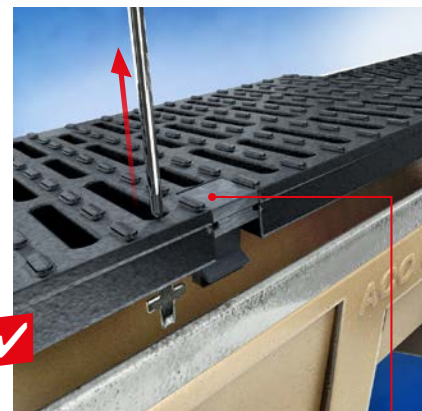

Bezrubowe mocowanie rusztów Drainlock®, umożliwia inspekcję i czyszczenie kanału w dowolnym momencie po jego zamontowaniu dzięki możliwości szybkiego otwarcia i zamknięcia kanału.



Ruszty Drainlock®

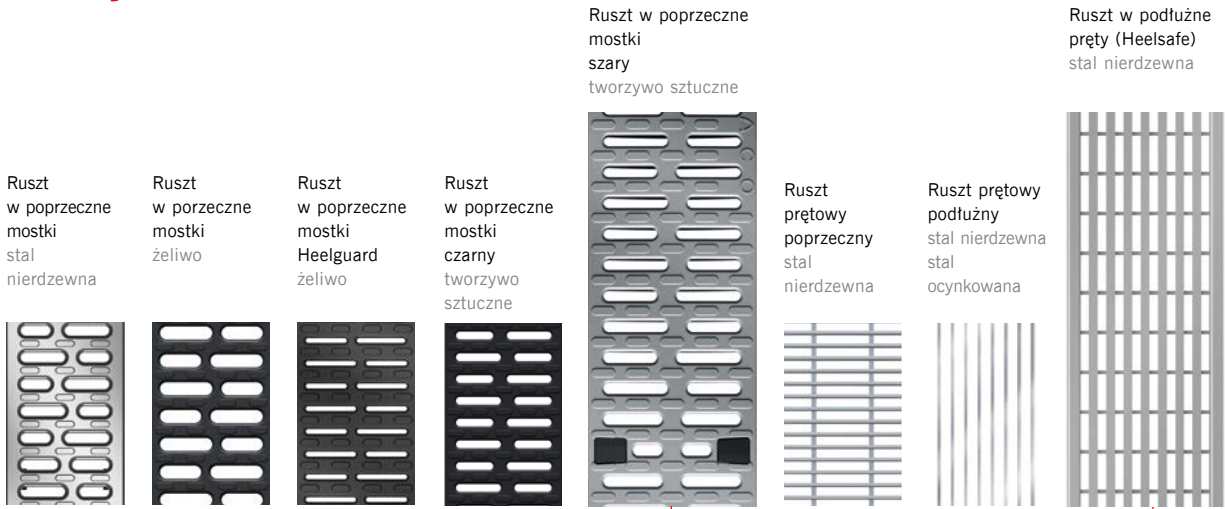

Ruszt w poprzeczne mostki szary tworzywo sztuczne

Ruszt w podłużne pręty (Heelsafe) stal nierdzewna

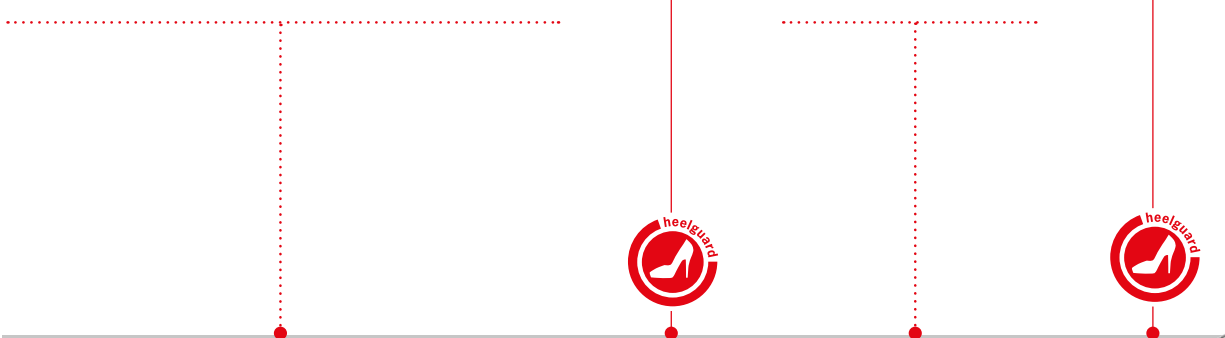

Szeroki wybór

ACO DRAIN® Multiline - korytka

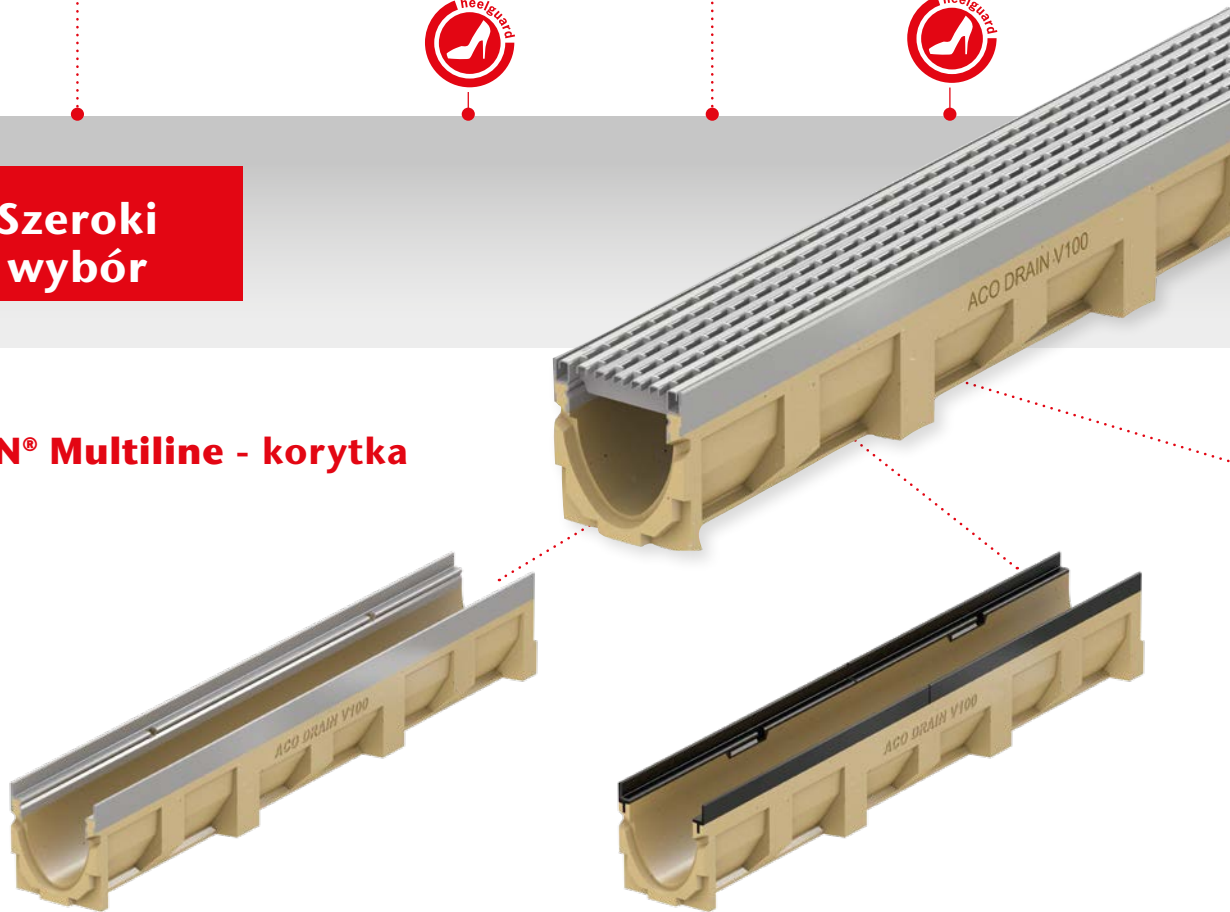

Krawędzie - stal ocynkowana

Krawędzie - żeliwo



■ bezpieczny dla obcasów szczelina wlotowa maks. 10mm



■ przeciwpślizgowy DIN 511150 min. R11



■ wyjątkowo wysoka powierzchnia wlotowa rusztu

Ruszt w podłużne mostki
stal ocynkowana
stal nierdzewna

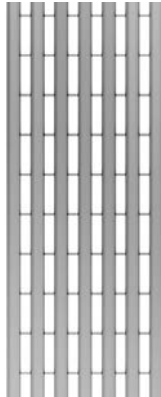

Ruszt w podłużne mostki
żeliwo

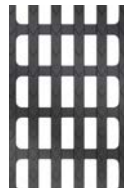

Ruszt kratowy
stal ocynkowana
stal nierdzewna

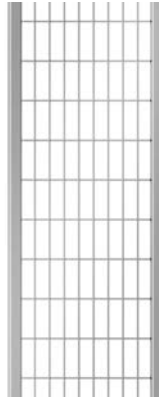

Ruszt oczkowy
stal ocynkowana
stal nierdzewna

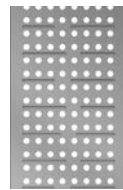

Pokrywa płytowa
żeliwo



Ramy szczelinowe
stal ocynkowana
stal nierdzewna



Krawędzie - stal nierdzewna

Przełomowy wzór

Ruszt w podłużne mostki, z profili U-kształtnych ACO zdobył nagrodę IF Design Award 2015 w kategorii „Product/Building Technology”, jak również Iconic Award 2014.

W 2015 r. został jednocześnie wyróżniony jedną z najbardziej prestiżowych nagród przyznawanych w świecie wzornictwa reddot design award 2015 (ponad 5000 zgłoszeń z 56 krajów).

ZOBACZ FILM



reddot design award
winner 2015



ACO Drain® Multiline V 100 - 500

Właściwości hydrauliczne

Ekstremalne zjawiska atmosferyczne zachodzące w ostatnich latach świadczą o stopniowych zmianach klimatu. W przypadku opadów atmosferycznych nie stwierdzono w zasadzie ich zwiększonej ilości w ciągu roku kalendarzowego. Często jednak obserwujemy krótkie i intensywne opady deszczu, które stanowią poważne obciążenie dla systemów odprowadzających wodę.

System ACO Drain® Multiline to odwodnienie liniowe w pełni dostosowane do zmiennych warunków atmosferycznych. Przekrój w kształcie litery V oraz gładka powierzchnia ścianek z polimerbetonu, zapewniają wysoką prędkość przepływu i odpływu zanieczyszczeń. Dolna, węższa część przekroju, ma istotny wpływ na podwyższenie prędkości przepływu już w chwili pojawienia się niewielkiej ilości wody. Dzięki temu zwiększa się skuteczność efektu samooczyszczania. W przypadku intensywniejszych opadów mamy do dyspozycji pełny przekrój kanału, ponieważ nie ma w nim poprzeczki mocującej ruszt.

Przekrój V sprawdza się od kilku dziesięcioleci w technice kanalizacyjnej. Jest stosowany w profilach o kształcie jajka. Profile te mają, nawet przy niewielkim przepływie wody, większą wysokość napętnienia w porównaniu do przekrojów okrągłych, a przez to – wyższą prędkość przepływu płynów przy takim samym przekroju czynnym korytka.

Oprócz zmiany przekroju, zmodyfikowano także mocowanie rusztu. Zastosowane w tym systemie bezśrubowe mocowanie Drainlock® nie posiada wewnątrz kanału poprzeczek, które mogłyby zakłócić odpływ wód opadowych. Tym samym odwodnienie Multiline jest efektywne nawet przy całkowitym napętnieniu korytka.

$$Q = \frac{F \times q \times \varphi}{10.000}$$

- F = Zlewnia [m²]
- q = Natężenie opadów [l/s/ha]
- φ = Współczynnik spływu [-]

Centrum Obsługi Klienta ACO służy pomocą w obliczeniach hydraulicznych i doborze odpowiedniego systemu do konkretnej specyfiki projektu.



Ulepszona hydraulika kanałów

Przykład wykresu hydraulicznego

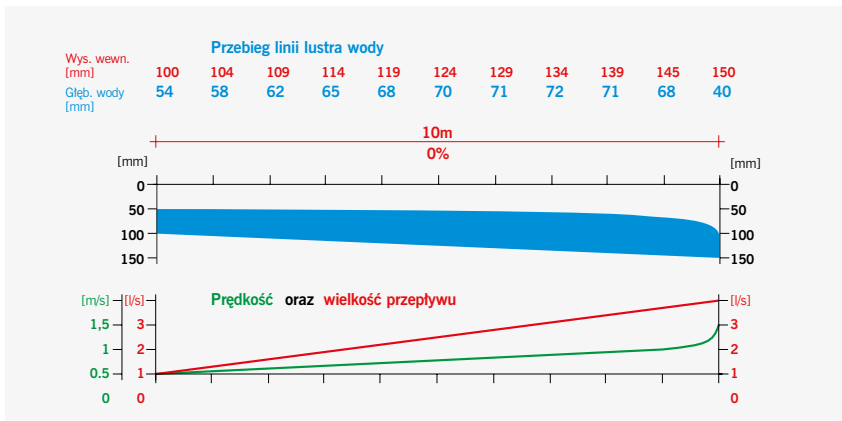

Długość hydrauliczna kanału	Typ spadku wewnętrznego kanału	V 100	V 150	V 200	V 300	V 400	V 500
		[l/s]	[l/s]	[l/s]	[l/s]	[l/s]	[l/s]
10 m	Spadek dna 1-10	6,0	13,0	26,0	70,0	–	–
	Spadek kaskadowy	8,5	19,0	32,5	84,0	–	–
	Spadek lustra wody Typ 20.0	10,0	21,0	36,0	92,0	100,0	165,0
20 m	Spadek kaskadowy	7,7	17,5	31,0	82,0	–	–
	Spadek lustra wody Typ 20.0	9,0	19,5	34,0	86,0	96,0	160,0
30 m	Spadek kaskadowy	7,2	16,5	30,0	79,0	–	–
	Spadek lustra wody Typ 20.0	8,5	18,5	32,5	84,0	93,0	155,0
40 m	Spadek kaskadowy	6,6	16,0	28,0	77,0	–	–
	Spadek lustra wody Typ 20.0	8,0	18,0	31,0	80,0	92,0	150,0
50 m	Spadek kaskadowy	6,5	15,0	27,5	75,0	–	–
	Spadek lustra wody Typ 20.0	7,5	17,0	30,0	80,0	90,0	149,0

- Obliczenia przeprowadzono przy założeniach:
1. Zlewnia prostokątna o długości takiej jak kanał
 2. Nachylenie nawierzchni wzdłuż kanału i=0%
 3. W spadku kaskadowym przyjęto jednakową długość wszystkich odcinków o danej głębokości
 4. Nachylenie zlewni (i>0%) zwiększa wydajność hydrauliczną kanału

ACO Drain® Multiline V 100 - 500

Przykładowa zabudowa w asfalcie (klasa obciążeń A 15 - C 250)

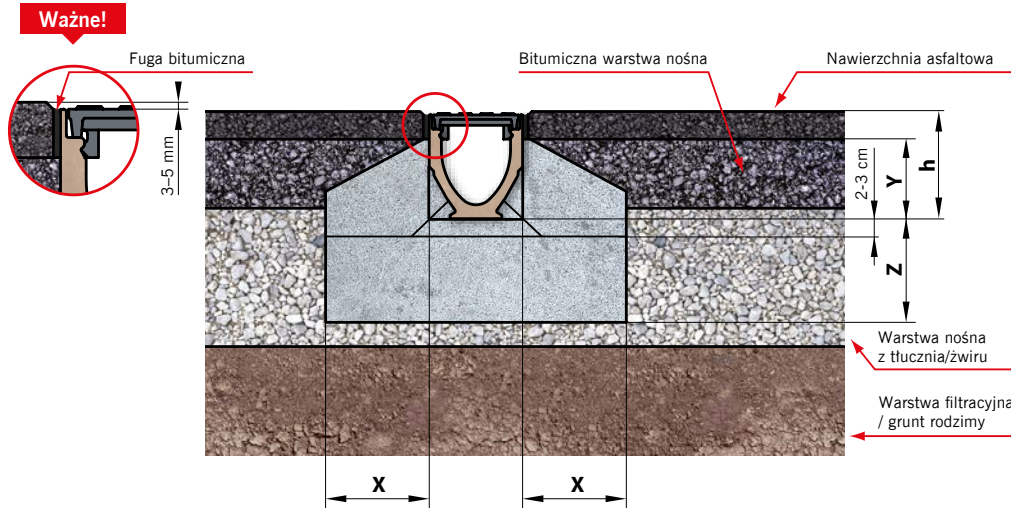

Uwaga:

- Prosimy o kontakt z Działem Technicznym ACO w celu modyfikacji detali zabudowy, jeżeli:
1. Podbudowa pod nawierzchnię jest wykonana z betonu cementowego.
 2. Kanał jest zabudowany na pochylni lub u jej podnóża.
 3. Kanał zabudowany ma szerokość 400 lub 500 mm.

Klasa obciążenia	zgodnie z PN-EN 1433:2005+A1	A 15	B 125	C 250
Fundament i obudowa z betonu (minimum klasy)	zgodne z PN EN 206-1	C 12/15	C 12/15	C 20/25
Wymiary [cm]	x	≥ 10	≥ 10	≥ 15
	y		h - 4 cm	
	z	≥ 10	≥ 10	≥ 15

Przykładowa zabudowa w bruku (klasa obciążeń A 15 - C 250)

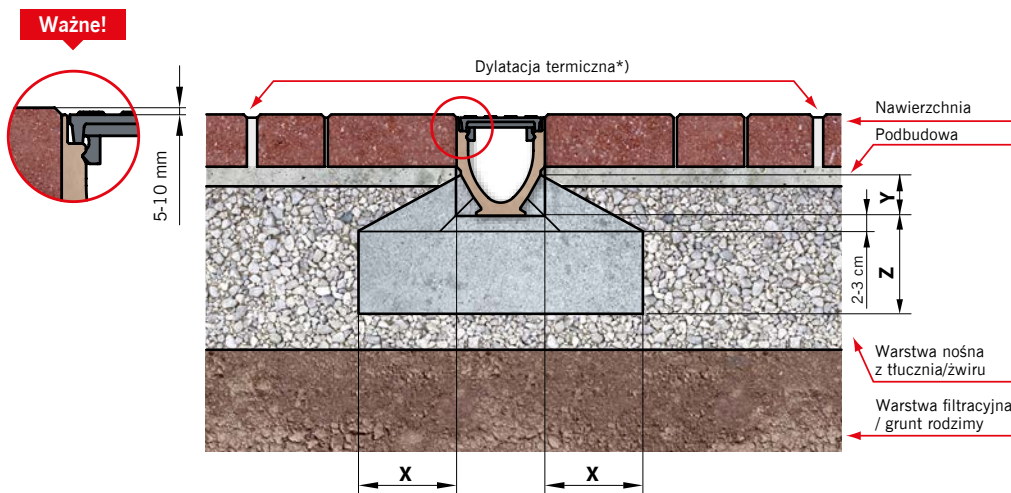

Uwaga:

- Prosimy o kontakt z Działem Technicznym ACO w celu modyfikacji detali zabudowy, jeżeli:
1. Podbudowa pod nawierzchnię jest wykonana z betonu cementowego.
 2. Kanał jest zabudowany na pochylni lub u jej podnóża.
 3. Kanał zabudowany ma szerokość 400 lub 500 mm.

*) Szerokość dylatacji 10 mm / 10 m szer. nawierzchni z tej strony kanału

Klasa obciążenia	zgodnie z PN-EN 1433:2005+A1	A 15	B 125	C 250
Fundament i obudowa z betonu (minimum klasy)	zgodne z PN EN 206-1	C 12/15	C 12/15	C 20/25
Wymiary [cm]	x	≥ 10	≥ 10	≥ 15
	y		górną krawędź kieszeni kotwiącej	
	z	≥ 10	≥ 10	≥ 15

Niniejszy dokument zawiera ogólne wytyczne dotyczące montażu produktu przy jednoczesnej konieczności przestrzegania wszelkich przepisów prawa i zasad sztuki budowlanej, jak również ze szczególnym uwzględnieniem dokumentacji technicznej obejmującej całość inwestycji. Producent nie ponosi odpowiedzialności za nieprawidłowości w działaniach i zaniechaniach stron i wszelkich innych uczestników procesu budowlanego oraz innych podmiotów mogących prowadzić lub prowadzących do uszkodzenia produktu.



ACO Drain® Multiline V 100 - 500

Przykładowa zabudowa w betonie (klasa obciążeń A 15 - E 600)

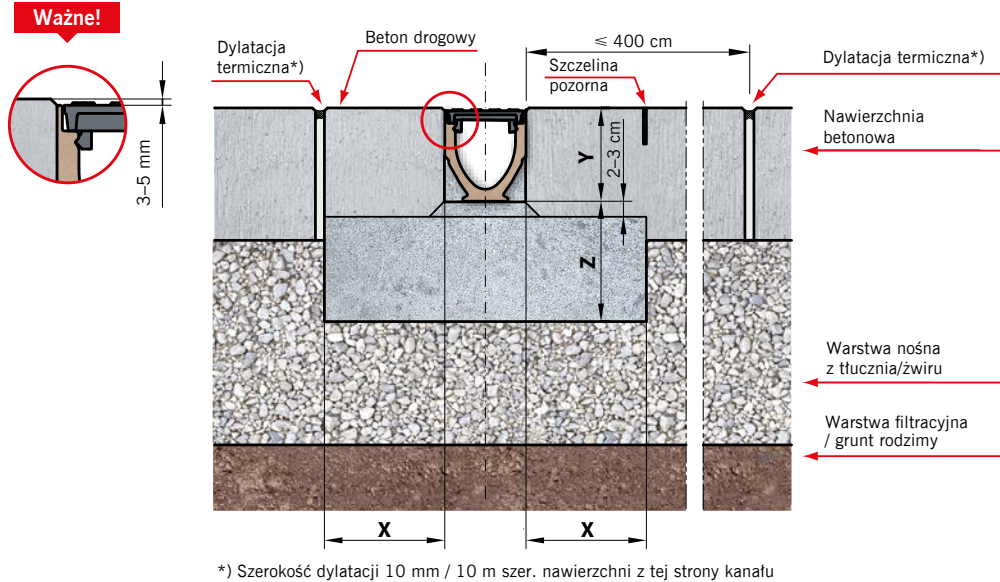

Uwaga:

Prosimy o kontakt z Centrum Projektowo-Technicznym ACO w celu modyfikacji detali zabudowy, jeżeli:

1. Podbudowa pod nawierzchnię jest wykonana z betonu cementowego.
2. Kanał jest zabudowany na pochylni lub u jej podnóża.
3. Kanał zabudowany ma szerokość 400 lub 500 mm.

Klasa obciążenia	zgodnie z PN-EN 1433:2005+A1	A 15	B 125	C 250	D 400	E 600
Fundament i obudowa z betonu (minimum klasy)	zgodne z PN EN 206-1	C 12/15	C 12/15	C 20/25	C 30/37	C 30/37
Wymiary [cm]	x	≥ 10	≥ 10	≥ 15	≥ 20	≥ 20
	y	wysokość budowlana kanału				
	z	≥ 10	≥ 10	≥ 15	≥ 20	≥ 20

Przykładowa zabudowa w asfalcie (klasa obciążeń D 400 - E 600)

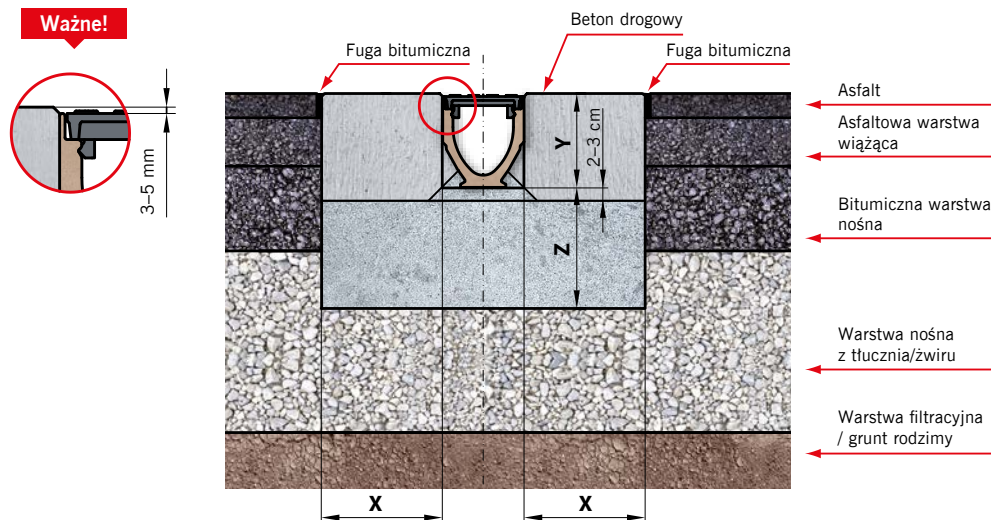

Uwaga:

Prosimy o kontakt z Centrum Projektowo-Technicznym ACO w celu modyfikacji detali zabudowy, jeżeli:

1. Podbudowa pod nawierzchnię jest wykonana z betonu cementowego.
2. Kanał jest zabudowany na pochylni lub u jej podnóża.
3. Kanał zabudowany ma szerokość 400 lub 500 mm.

Klasa obciążenia	zgodnie z PN-EN 1433:2005+A1	D 400	E 600
Fundament i obudowa z betonu (minimum klasy)	zgodne z PN EN 206-1	C 30/37	C 30/37
Wymiary [cm]	x	≥ 20	≥ 20
	y	wysokość budowlana kanału	
	z	≥ 20	≥ 20

Niniejszy dokument zawiera ogólne wytyczne dotyczące montażu produktu przy jednoczesnej konieczności przestrzegania wszelkich przepisów prawa i zasad sztuki budowlanej, jak również ze szczególnym uwzględnieniem dokumentacji technicznej obejmującej całość inwestycji. Producent nie ponosi odpowiedzialności za nieprawidłowości w działaniach i zaniechaniach stron i wszelkich innych uczestników procesu budowlanego oraz innych podmiotów mogących prowadzić lub prowadzących do uszkodzenia produktu.

ACO Drain® Multiline V 100 - 500

Przykładowa zabudowa w bruku (klasa obciążeń D 400 - E 600)

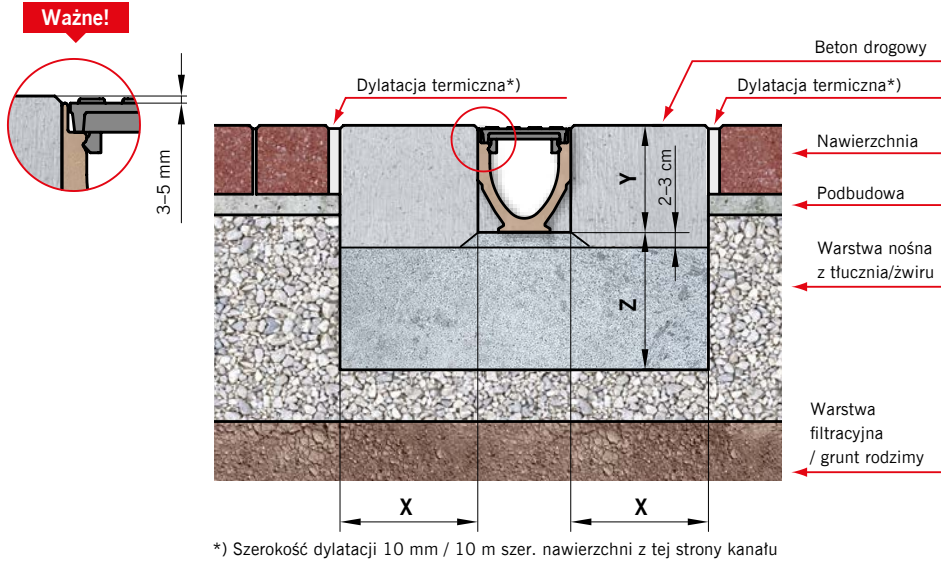

Uwaga:

Prosimy o kontakt z Centrum Projektowo-Technicznym ACO w celu modyfikacji detali zabudowy, jeżeli:

1. Podbudowa pod nawierzchnię jest wykonana z betonu cementowego.
2. Kanał jest zabudowany na pochylni lub u jej podnóża.
3. Kanał zabudowany ma szerokość 400 lub 500 mm.

Klasa obciążenia	zgodnie z PN-EN 1433:2005+A1	D 400	E 600
Fundament i obudowa z betonu (minimum klasy)	zgodne z PN EN 206-1	C 30/37	C 30/37
Wymiary [cm]	x	≥ 20	≥ 20
	y	wysokość budowlana kanału	
	z	≥ 20	≥ 20

Niniejszy dokument zawiera ogólne wytyczne dotyczące montażu produktu przy jednoczesnej konieczności przestrzegania wszelkich przepisów prawa i zasad sztuki budowlanej, jak również ze szczególnym uwzględnieniem dokumentacji technicznej obejmującej całość inwestycji. Producent nie ponosi odpowiedzialności za nieprawidłowości w działaniach i zaniechaniach stron i wszelkich innych uczestników procesu budowlanego oraz innych podmiotów moceachch prowadzących lub prowadzących do uszkodzenia produktu.

Przykładowe realizacje

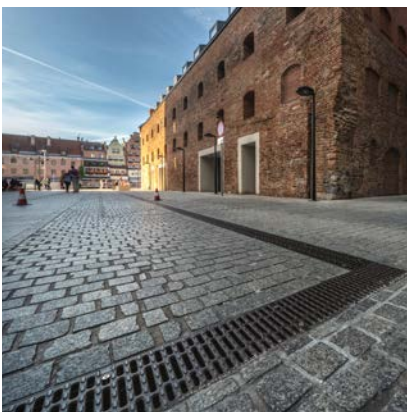



System odwodnienia liniowego Multiline V 100¹⁾ z zamknięciem zatraskowym Drainlock®

z ochroną krawędzi ze stali ocynkowanej, nierdzewnej i żeliwa

Przekrój V

Szerokość w świetle 10,0 cm

Maksymalna klasa obciążenia korytka E 600, ruszty w klasie obciążenia A 15 – E 600, zgodnie z normą PN-EN 1433:2005+A1

Typ	Długość bud. cm	Szer. bud. cm	Wysokość bud. [H]		Opak. szt./paleta	Krawędzie ze stali ocynkowanej 4 mm		Krawędzie z żeliwa 5 mm		Krawędzie ze stali nierdzewnej 4 mm	
			pocz. cm	koniec cm		Masa kg/szt.	Numer kat.	Masa kg/zt	Numer kat.	Masa kg/szt.	Numer kat.

Korytko

z polimerbetonu z zamknięciem zatraskowym Drainlock®, ze zintegrowaną ochroną krawędzi, z możliwością doszczelnienia masą uszczelniającą (SF)

0.0	100,0	13,5	15,0	15,0	24	16,8	12330	17,4	12530	16,9	12430
0.0.2 ²⁾	100,0	13,5	16,0	16,0	12	18,8	12334	19,6	12531	19,0	12432
0.1 ^{3) 4)}	50,0	13,5	15,0	15,0	20	9,5	12332	9,8	12532	9,6	12432
0.2 ^{2) 3)}	50,0	13,5	16,0	16,0	40	10,5	12333	10,9	12533	10,2	12433
1	100,0	13,5	15,0	15,5	24	16,9	12301	17,4	12501	16,9	12401
2	100,0	13,5	15,5	16,0	24	17,5	12302	18,0	12502	17,5	12402
3	100,0	13,5	16,0	16,5	24	17,9	12303	18,5	12503	18,0	12403
4	100,0	13,5	16,5	17,0	24	18,1	12304	18,7	12504	18,2	12404
5	100,0	13,5	17,0	17,5	24	18,7	12305	19,2	12505	18,7	12405
5.0	100,0	13,5	17,5	17,5	24	18,9	12340	19,5	12540	19,0	12440
5.0.2 ²⁾	100,0	13,5	18,5	18,5	24	21,5	12344	22,0	12541	21,5	12444
5.1 ^{3) 4)}	50,0	13,5	17,5	17,5	40	10,7	12342	11,0	12542	10,8	12442
5.2 ^{2) 3)}	50,0	13,5	18,5	18,5	40	11,9	12343	12,2	12543	12,0	12443
6	100,0	13,5	17,5	18,0	24	19,1	12306	19,7	12506	19,2	12406
7	100,0	13,5	18,0	18,5	24	19,5	12307	20,0	12507	19,5	12407
8	100,0	13,5	18,5	19,0	24	19,9	12308	20,5	12508	20,0	12408
9	100,0	13,5	19,0	19,5	24	20,5	12309	21,0	12509	20,5	12409
10	100,0	13,5	19,5	20,0	24	20,8	12310	21,4	12510	20,9	12410
10.0	100,0	13,5	20,0	20,0	24	21,1	12350	21,6	12550	21,1	12450
10.0.2 ²⁾	100,0	13,5	21,0	21,0	12	23,4	12354	23,9	12551	23,4	12454
10.1 ^{3) 4)}	50,0	13,5	20,0	20,0	40	11,7	12352	12,0	12552	11,8	12452
10.2 ^{2) 3)}	50,0	13,5	21,0	21,0	40	13,2	12353	13,6	12553	13,4	12453
15.0	100,0	13,5	22,5	22,5	24	22,9	12360	23,5	12560	23,0	12460
15.0.2 ²⁾	100,0	13,5	23,5	23,5	24	25,3	12364	25,8	12561	23,7	12464
15.1 ^{3) 4)}	50,0	13,5	22,5	22,5	40	12,9	12362	13,2	12562	13,6	12462
15.2 ^{2) 3)}	50,0	13,5	23,5	23,5	40	14,3	12363	14,7	12563	13,2	12463
20.0	100,0	13,5	25,0	25,0	24	24,9	12370	25,5	12570	25,0	12470
20.0.2 ²⁾	100,0	13,5	26,0	26,0	24	26,8	12374	27,3	12571	26,8	12474
20.1 ^{3) 4)}	50,0	13,5	25,0	25,0	40	14,0	12372	14,3	12572	14,1	12472
20.2 ^{2) 3)}	50,0	13,5	26,0	26,0	40	15,4	12373	15,7	12573	14,2	12473

¹⁾ Nie stosować do odwodnienia poprzecznego na autostradach i drogach szybkiego ruchu. Dla tych obszarów zalecany jest system ACO Drain® Monoblock RD 100/150/200 V.

²⁾ Korytko z otworem odpływowym Ø 110 w dnie, wyposażonym w uszczelkę wargowo-labiryntową, do szczelnego połączenia pionowego z kanalizacją.

³⁾ Korytko z bocznymi wyżłobieniami do wykonania połączeń T-, kątowych i krzyżowych.

⁴⁾ Korytko z wyżłobieniem w dnie do wybicia otworu do pionowego odpływu Ø 110.



Korytko V 100 S z polimerbetonu, ze zintegrowaną ochroną krawędzi

Ruszty: ➔ patrz str. 25

**System odwodnienia liniowego Multiline V 100¹⁾
z zamknięciem zatraskowym Drainlock®**

z ochroną krawędzi ze stali ocynkowanej, nierdzewnej i żeliwa

Przekrój V

Szerokość w świetle 10,0 cm

Maksymalna klasa obciążenia korytka E 600, ruszty w klasie obciążenia A 15 – E 600, zgodnie z normą PN-EN 1433:2005+A1

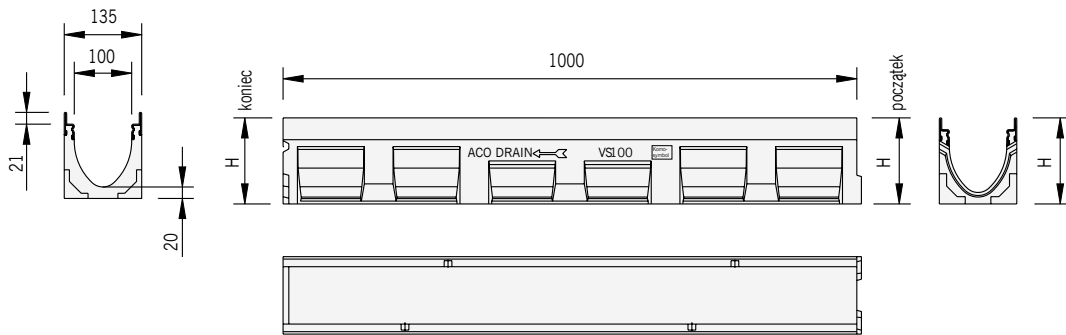

Wymiary korytka
ACO Drain® Multiline V 100, 1,0 m

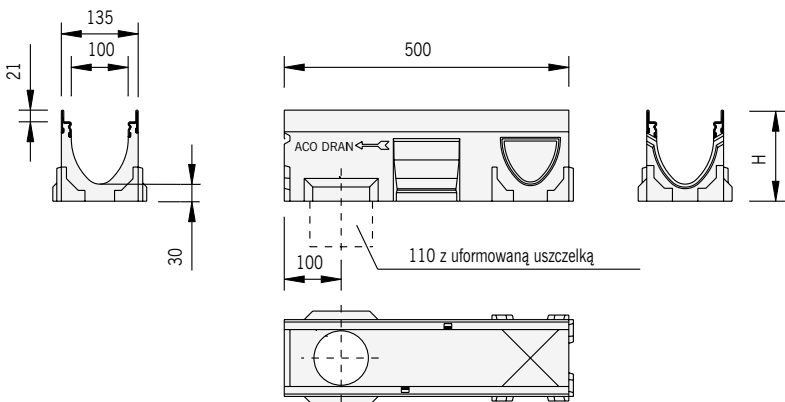

Wymiary korytka
ACO Drain® Multiline V 100, 0,5 m,
wersja z uszczelką wargowo-labiryntową

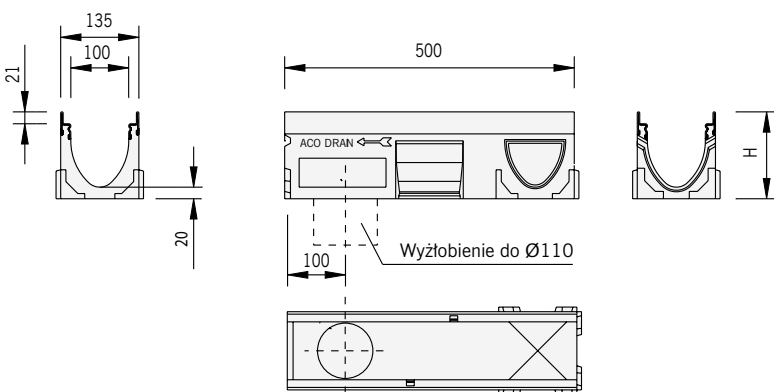

Wymiary korytka
ACO Drain® Multiline V 100, 0,5 m,
wersja z uformowanym w dnie wyłobnieniem
do wybicia



System odwodnienia liniowego **Multiline V 100¹⁾** z zamknięciem zatraskowym **Drainlock®**

z ochroną krawędzi ze stali ocynkowanej, nierdzewnej i żeliwa

Przekrój V

Szerokość w świetle 10,0 cm

Maksymalna klasa obciążenia korytka E 600, ruszty w klasie obciążenia A 15 – E 600, zgodnie z normą PN-EN 1433:2005+A1

Typ	Długość bud. cm	Szer. bud. cm	Wys. bud. cm	Masa kg/szt.	Opak. szt./paleta	Krawędzie ze stali ocynkowanej 4 mm	Krawędzie z żeliwa 5 mm	Krawędzie ze stali nierdzewnej 4 mm
						Numer kat.	Numer kat.	Numer kat.

Skrzynka odpływowa

z polimerbetonu, wersja niska/wysoka, z zamknięciem zatraskowym Drainlock® ze zintegrowaną ochroną krawędzi,

z koszem osadczym, z wyźłobieniem do bocznego przyłączenia kanałów,

z odpływem wyposażonym w uszczelkę wargowo-labiryntową, średnica Ø 110 lub Ø 160

Skrzynka niska Ø 110 ²⁾	50,0	13,5	45,0	26,6	10	12391	12591	12491
Skrzynka wysoka Ø 110	50,0	13,5	60,0	35,2	10	12392	12592	12492
Skrzynka niska Ø 160 ²⁾	50,0	13,5	45,0	26,0	10	12398	12598	12498
Skrzynka wysoka Ø 160	50,0	13,5	60,0	34,6	10	12399	12599	12499

Ścianka czołowa

z polimerbetonu, z ochroną krawędzi, do zamknięcia początku i końca kanału

Typ 0. - 20.	1,4	90	12385	12585*	12485
--------------	-----	----	-------	--------	-------

Ścianka czołowa z uszczelką

z polimerbetonu, z ochroną krawędzi, z otworem odpływowym Ø 110, wyposażonym w uszczelkę wargowo-labiryntową

Pasuje do typu 0.	1,4	72	12386	12586*	12486
Pasuje do typu 5.	1,6	72	12387	12587*	12487
Pasuje do typu 10.	1,7	72	12388	12588*	12488
Pasuje do typu 15.	2,1	72	12389	12589*	12489
Pasuje do typu 20.	2,2	36	12390	12590*	12490

¹⁾ Nie stosować do odwodnienia poprzecznego na autostradach i drogach szybkiego ruchu.

Dla tych obszarów zalecany jest system ACO Drain® Monoblock RD 100/150/200 V.

²⁾ Dla korytek od 0.0 do 10.0

* Krawędź ocynkowana malowana na czarno.



Skrzynka odpływowa V 100

System odwodnienia liniowego **Multiline V 100¹⁾** z zamknięciem zatraskowym **Drainlock®**

z ochroną krawędzi ze stali ocynkowanej, nierdzewnej i żeliwa

Przekrój V

Szerokość w świetle 10,0 cm

Maksymalna klasa obciążenia korytka E 600, ruszty w klasie obciążenia A 15 – E 600, zgodnie z normą PN-EN 1433:2005+A1

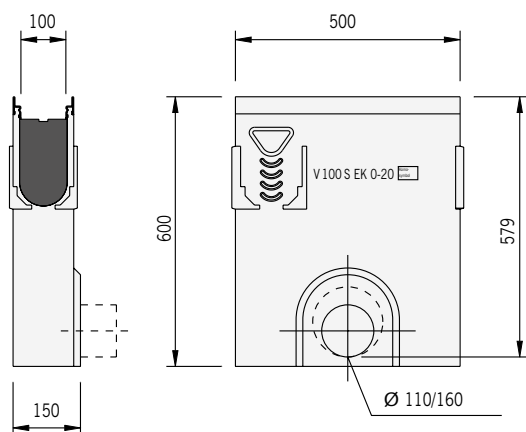

Wymiary skrzynki odpływowej
ACO Drain® Multiline 100 V, wersja wysoka

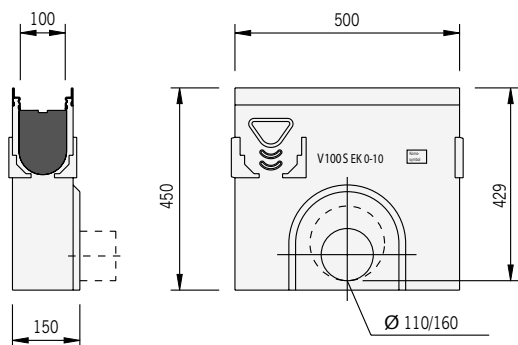

Wymiary skrzynki odpływowej
ACO Drain® Multiline 100 V, wersja niska



System odwodnienia liniowego **Multiline V 100¹⁾** z zamknięciem zatraskowym **Drainlock®**

z ochroną krawędzi ze stali ocynkowanej, nierdzewnej i żeliwa

Przekrój V

Szerokość w świetle 10,0 cm

Maksymalna klasa obciążenia korytka E 600, ruszty w klasie obciążenia A 15 – E 600, zgodnie z normą PN-EN 1433:2005+A1

Typ	Masa	Opak.	Krawędzie ze stali ocynkowanej 4 mm	Krawędzie z żeliwa 5 mm	Krawędzie ze stali nierdzewnej 4 mm
	kg/szt.	szt./paleta	Numer kat.	Numer kat.	Numer kat.

Element kaskadowy

z polimerbetonu, do przekraczania różnicy wysokości w kanale ze spadkiem kaskadowym

Element kaskadowy pasuje do: Kaskady 0. do 5. Kaskady 5. do 10. Kaskady 10. do 15. Kaskady 15. do 20.	0,2	120	12600	12600	12600
Element kaskadowy pasuje do: Kaskady 0. do 10. Kaskady 10. do 20.	0,4	120	12601	12601	12601

Adapter

z polimerbetonu, z ochroną krawędzi, do wykonania połączenia przy zmianie kierunku przepływu

pasuje do typu 0.	1,3	72	12393	12593*	12493
pasuje do typu 5.	1,4	36	12394	12594*	12494
pasuje do typu 10.	1,4	36	12395	12595*	12495
pasuje do typu 15.	1,5	36	12396	12596*	12496
pasuje do typu 20.	1,6	36	12397	12597*	12497

Zasyfonowanie

do skrzynki odpływowej Ø 110

Zasyfonowanie z PP, jednoczęściowe			01684	01684	01684
------------------------------------	--	--	-------	-------	-------

Hak do zdejmowania rusztów

Hak do zdejmowania rusztów	0,6	100	01290	01290	01290
----------------------------	-----	-----	-------	-------	-------

¹⁾ Nie stosować do odwodnienia poprzecznego na autostradach i drogach szybkiego ruchu.

Dla tych obszarów zalecany jest system ACO Drain® Monoblock RD 100/150/200 V.

* Krawędź ocynkowana malowana na czarno.



Zasyfonowanie do skrzynki odpływowej z odpływem Ø110mm

System odwodnienia liniowego **Multiline V 100¹⁾** z zamknięciem zatraskowym **Drainlock®**

z ochroną krawędzi ze stali ocynkowanej, nierdzewnej i żeliwa

Przekrój V

Szerokość w świetle 10,0 cm

Maksymalna klasa obciążenia korytka E 600, ruszty w klasie obciążenia A 15 – E 600, zgodnie z normą PN-EN 1433:2005+A1

Typ	Dług. bud.	Szer. bud.	Pow. wlotu	Masa	Opak.	Numer kat.
	cm	cm	cm ² /m	kg	szt./paleta	

Ruszty z zamknięciem zatraskowym **Drainlock®**

do kanałów i skrzynek Multiline V 100

Klasa obciążeń A 15

Ruszt w poprzeczne mostki szer. szczeliny 10 mm, stal ocynkowana	100,0	12,3	312	1,9	200	12610
	50,0	12,3	312	0,9	200	12611
Ruszt w poprzeczne mostki szer. szczeliny 10 mm, stal nierdzewna	100,0	12,3	312	2,0	200	12640
	50,0	12,3	312	1,1	200	12641
Ruszt prętowy, podłużny, stal ocynkowana	100,0	12,3	920	3,2	200	12602
	50,0	12,3	920	1,8	200	12603
Ruszt prętowy, podłużny, stal nierdzewna	100,0	12,3	920	3,2	50	12604
	50,0	12,3	920	1,5	50	12605
Ruszt w otwórki nowy kształt, stal ocynkowana	100,0	12,3	178	2,9	200	12666
	50,0	12,3	178	1,4	200	12667
Ruszt w otwórki nowy kształt, stal nierdzewna	100,0	12,3	178	2,9	200	12664
	50,0	12,3	178	1,4	100	12665

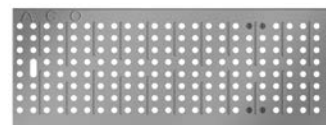
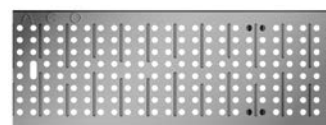
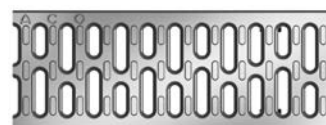

¹⁾ Nie stosować do odwodnienia poprzecznego na autostradach i drogach szybkiego ruchu.

Dla tych obszarów zalecany jest system ACO Drain® Monoblock RD 100/150/200 V.



System odwodnienia liniowego **Multiline V 100¹⁾** z zamknięciem zatraskowym **Drainlock®**

z ochroną krawędzi ze stali ocynkowanej, nierdzewnej i żeliwa

Przekrój V

Szerokość w świetle 10,0 cm

Maksymalna klasa obciążenia korytka E 600, ruszty w klasie obciążenia A 15 – E 600, zgodnie z normą PN-EN 1433:2005+A1

Typ	Dług. bud.	Szer. bud.	Pow. wlotu	Masa	Opak.	Numer kat.
	cm	cm	cm ² /m	kg	szt./paleta	

Ruszty z zamknięciem zatraskowym **Drainlock®**

do kanałów i skrzynek Multiline V 100

Klasa obciążeń **B 125**

Ruszt Drainlock tworzywowy PP 0,5m przeciwpoślizgowy, szer. szczeliny 8 mm	50,0	12,3	284	0,9	204	132710
Ruszt z tworzywa sztucznego, szary, szer. szczeliny 8 mm	50,0	12,3	284	0,8	204	132267
Ruszt w poprzeczne mostki szer. szczeliny 12 mm, żeliwo sferoidalne *	50,0	12,3	371	2,3	200	12676
Ruszt w poprzeczne mostki szer. szczeliny 12 mm, żeliwo sferoidalne,* powłoka KTL	50,0	12,3	371	2,3	200	12676KTL
* Opcjonalne zabezpieczenie przeciw kradzieży do rusztu żeliwnego w poprzeczne mostki				0,1	2 000	02890 Konieczne 2 szt na 1m kanału z rusztem
Blokada do rusztów tworzywowych o numerze katalogowym 132710				0,1	2 000	02909 Konieczne 2 szt na 1m kanału z rusztem

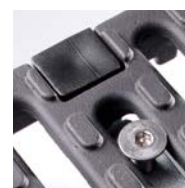
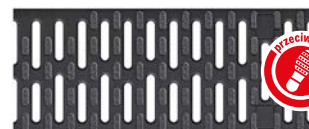

Zabezpieczenie przeciw kradzieży do rusztu żeliwnego w poprzeczne mostki
Więcej na str. 268

¹⁾ Nie stosować do odwodnienia poprzecznego na autostradach i drogach szybkiego ruchu. Dla tych obszarów zalecany jest system ACO Drain® Monoblock RD 100/150/200 V.

System odwodnienia liniowego **Multiline V 100¹⁾** z zamknięciem zatraskowym **Drainlock®**

z ochroną krawędzi ze stali ocynkowanej, nierdzewnej i żeliwa

Przekrój V

Szerokość w świetle 10,0 cm

Maksymalna klasa obciążenia korytka E 600, ruszty w klasie obciążenia A 15 – E 600, zgodnie z normą PN-EN 1433:2005+A1

Typ	Dług. bud.	Szer. bud.	Pow. wlotu	Masa	Opak.	Numer kat.
	cm	cm	cm ² /m	kg	szt./paleta	

Ruszty z zamknięciem zatraskowym **Drainlock®**

do kanałów i skrzynek Multiline V 100

Klasa obciążeń **B 125**

Ruszt kratowy Q+ 30 x 10 stal ocynkowana	100,0	12,3	845	3,2	150	132560
	50,0	12,3	845	1,6	100	132561
Ruszt kratowy Q+ 30 x 10 stal nierdzewna	100,0	12,3	845	3,2	100	132559
	50,0	12,3	845	1,6	100	132542
Ruszt w podłużne mostki, z profili U-kształtnych ze stali ocynkowanej, szerokość szczeliny 8 mm	100,0	12,3	430	3,9	100	132555
	50,0	12,3	430	4,3	100	132550
Ruszt w podłużne mostki, z profili U-kształtnych ze stali nierdzewnej, szerokość szczeliny 8mm	100,0	12,3	430	3,9	100	132556
	50,0	12,3	430	1,9	100	132551
Ruszt w podłużne pręty, stal nierdzewna, bezpieczny dla obcasów (Heelsafe)	100,0	12,3	465	3,6	100	132557
	50,0	12,3	465	1,8	100	132552

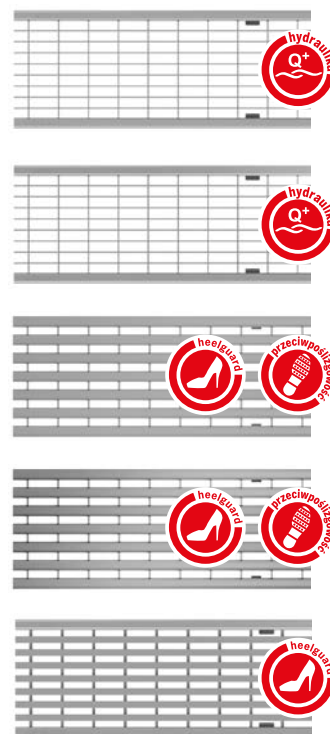

¹⁾ Nie stosować do odwodnienia poprzecznego na autostradach i drogach szybkiego ruchu.

Dla tych obszarów zalecany jest system ACO Drain® Monoblock RD 100/150/200 V.



System odwodnienia liniowego **Multiline V 100¹⁾** z zamknięciem zatraskowym **Drainlock®**

z ochroną krawędzi ze stali ocynkowanej, nierdzewnej i żeliwa

Przekrój V

Szerokość w świetle 10,0 cm

Maksymalna klasa obciążenia korytka E 600, ruszty w klasie obciążenia A 15 – E 600, zgodnie z normą PN-EN 1433:2005+A1

Typ	Dług. bud.	Szer. bud.	Pow. wlotu	Masa	Opak.	Numer kat.
	cm	cm	cm ² /m	kg	szt./paleta	

Ruszty z zamknięciem zatraskowym **Drainlock®**

do kanałów i skrzynek Multiline V 100

Klasa obciążenia C 250

Ruszt przeciwpoślizgowy z tworzywa sztucznego, szer. szczeliny 8 mm	50,0	12,3	284	1,0	204	132720
Ruszt w poprzeczne mostki, żeliwo sferoidalne, szer. szczeliny 12 mm, *	50,0	12,3	371	3,4	200	12670
Ruszt w poprzeczne mostki, żeliwo sferoidalne, powłoka KTL, szer. szczeliny 12 mm, *	50,0	12,3	371	3,2	200	12670KTL
Ruszt w podłużne mostki, żeliwo sferoidalne	50,0	12,3	433	3,5	200	12673
Ruszt w podłużne mostki, żeliwo sferoidalne, powłoka KTL	50,0	12,3	433	3,5	200	12673KTL
* Opcjonalne zabezpieczenie przeciw kradzieży do rusztu żeliwnego w poprzeczne mostki				0,1	2 000	02890 Konieczne 2 szt na 1m kanału z rusztem
Blokada do rusztów tworzywowych o numerze katalogowym 132720				0,1	2 000	02909 Konieczne 2 szt na 1m kanału z rusztem

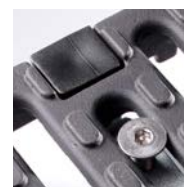
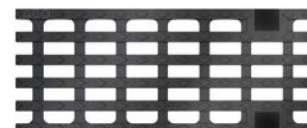

Zabezpieczenie przeciw kradzieży do rusztu żeliwnego w poprzeczne mostki
Więcej na str. 268

¹⁾ Nie stosować do odwodnienia poprzecznego na autostradach i drogach szybkiego ruchu. Dla tych obszarów zalecany jest system ACO Drain® Monoblock RD 100/150/200 V.

System odwodnienia liniowego **Multiline V 100¹⁾** z zamknięciem zatraskowym **Drainlock®**

z ochroną krawędzi ze stali ocynkowanej, nierdzewnej i żeliwa

Przekrój V

Szerokość w świetle 10,0 cm

Maksymalna klasa obciążenia korytka E 600, ruszty w klasie obciążenia A 15 – E 600, zgodnie z normą PN-EN 1433:2005+A1

Typ	Dług. bud.	Szer. bud.	Pow. wlotu	Masa	Opak.	Numer kat.
	cm	cm	cm ² /m	kg	szt./paleta	

Ruszty z zamknięciem zatraskowym **Drainlock®**

do kanałów i skrzynek Multiline V 100

Klasa obciążenia C 250

Ruszt w poprzeczne mostki, żeliwo sferoidalne, szer. szczeliny 5 mm,	50,0	12,3	191	3,8	200	12675
Ruszt w poprzeczne mostki, żeliwo sferoidalne, powłoka KTL, szer. szczeliny 5 mm,	50,0	12,3	191	3,8	200	12675KTL
Ruszt w otworki, nowy wzór, stal ocynk.	100,0	12,3	178	4,8	200	12656
	50,0	12,3	178	2,3	100	12657
Ruszt w otworki, nowy wzór, stal nierdz.	100,0	12,3	178	4,8	100	12654
	50,0	12,3	178	2,3	100	12655
Ruszt w poprzeczne mostki, szer. szczeliny 10 mm, stal ocynkowana	100,0	12,3	312	2,3	200	12614
	50,0	12,3	312	1,5	200	12615
Ruszt w poprzeczne mostki, szer. szczeliny 10 mm, stal nierdzewna	100,0	12,3	312	2,8	200	12644
	50,0	12,3	312	1,5	200	12645
Blokada do rusztów żeliwnych (wąskie szczeliny) 12675, 12675KTL				0,2	2 000	02887 Konieczne 2 szt na 1m kanału z rusztem

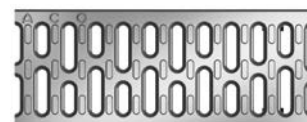
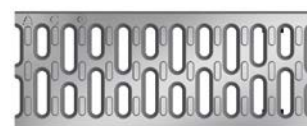
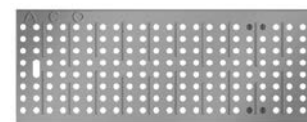
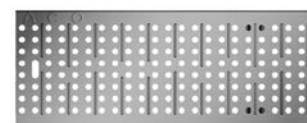

¹⁾ Nie stosować do odwodnienia poprzecznego na autostradach i drogach szybkiego ruchu. Dla tych obszarów zalecany jest system ACO Drain® Monoblock RD 100/150/200 V.



System odwodnienia liniowego Multiline V 100¹⁾ z zamknięciem zatraskowym Drainlock®

z ochroną krawędzi ze stali ocynkowanej, nierdzewnej i żeliwa

Przekrój V

Szerokość w świetle 10,0 cm

Maksymalna klasa obciążenia korytka E 600, ruszty w klasie obciążenia A 15 – E 600, zgodnie z normą PN-EN 1433:2005+A1

Typ	Dług. bud.	Szer. bud.	Pow. wlotu	Masa	Opak.	Numer kat.
	cm	cm	cm ² /m	kg	szt./paleta	

Ruszty z zamknięciem zatraskowym Drainlock®

do kanałów i skrzynek Multiline V 100

Klasa obciążenia C 250

Ruszt V100 wzór Home, żeliwny KTL	50	12,3	151	4,9	130	132103
Ruszt V100 wzór Leaf, żeliwny KTL	50	12,3	173	4,9	130	132097
Ruszt V100 wzór Nature, żeliwny KTL	50	12,3	83	5,0	130	132096
Ruszt V100 wzór Dots, żeliwny KTL	50	12,3	52	5,2	130	132105
Ruszt kratowy Q+ 30 x 10 stal ocynkowana	100,0	12,3	800	4,8	100	132880
	50,0	12,3	800	2,4	100	132881
Ruszt kratowy Q+ 30 x 10 stal nierdzewna	100,0	12,3	800	4,0	50	132882
	50,0	12,3	800	2,0	100	132883

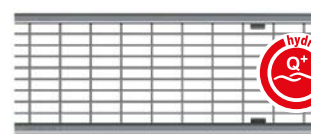
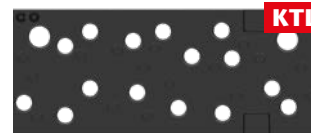

¹⁾ Nie stosować do odwodnienia poprzecznego na autostradach i drogach szybkiego ruchu. Dla tych obszarów zalecany jest system ACO Drain® Monoblock RD 100/150/200 V.

System odwodnienia liniowego **Multiline V 100¹⁾** z zamknięciem zatraskowym **Drainlock®**

z ochroną krawędzi ze stali ocynkowanej, nierdzewnej i żeliwa

Przekrój V

Szerokość w świetle 10,0 cm

Maksymalna klasa obciążenia korytka E 600, ruszty w klasie obciążenia A 15 – E 600, zgodnie z normą PN-EN 1433:2005+A1

Typ	Dług. bud.	Szer. bud.	Pow. wlotu	Masa	Opak.	Numer kat.
	cm	cm	cm ² /m	kg	szt./paleta	

Ruszty z zamknięciem zatraskowym **Drainlock®**

do kanałów i skrzynek Multiline V 100

Klasa obciążenia **D 400**

Ruszt w poprzeczne mostki, szer. szczeliny 12 mm, żeliwo sferoidalne *	50,0	12,3	371	3,8	200	23408
Ruszt w poprzeczne mostki, szer. szczeliny 12 mm, żeliwo sferoidalne, powłoka KTL *	50,0	12,3	371	3,8	200	23408KTL
Ruszt V100 do montażu podświetlenia (z otworem) D400 żeliwny KTL	50,0	12,3	350	4,1	200	49505
Ruszt V100 do montażu podświetlenia (bez otworu) D400 żeliwny KTL	50,0	12,3	371	4,1	200	49506
Ruszt V100 wzór Home D400 dł. 0,5m żeliwny KTL	50,0	12,3	151	605,0	200	132102
Ruszt V100 wzór Leaf D400 dł. 0,5m żeliwny KTL	50,0	12,3	173	4,9	200	132063
* Opcjonalne zabezpieczenie przeciw kradzieży do rusztu żeliwnego w poprzeczne mostki				0,1	2 000	02891 Konieczne 2 szt na 1m kanału z rusztem

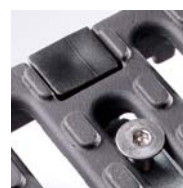

Zabezpieczenie przeciw kradzieży do rusztu żeliwnego w poprzeczne mostki
Więcej na str. 268

¹⁾ Nie stosować do odwodnienia poprzecznego na autostradach i drogach szybkiego ruchu. Dla tych obszarów zalecany jest system ACO Drain® Monoblock RD 100/150/200 V.



System odwodnienia liniowego **Multiline V 100¹⁾** z zamknięciem zatraskowym **Drainlock®**

z ochroną krawędzi ze stali ocynkowanej, nierdzewnej i żeliwa

Przekrój V

Szerokość w świetle 10,0 cm

Maksymalna klasa obciążenia korytka E 600, ruszty w klasie obciążenia A 15 – E 600, zgodnie z normą PN-EN 1433:2005+A1

Typ	Dług. bud.	Szer. bud.	Pow. wlotu	Masa	Opak.	Numer kat.
	cm	cm	cm ² /m	kg	szt./paleta	

Ruszty z zamknięciem zatraskowym **Drainlock®**

do kanałów i skrzynek Multiline V 100

Klasa obciążenia D 400

Ruszt V100 wzór Nature D400 dł. 0,5m żeliwny KTL	50,0	12,3	83	5,0	200	132095
Ruszt V100 wzór Dots D400 dł. 0,5m żeliwny KTL	50,0	12,3	52	5,5	200	132104
Ruszt w podłużne mostki, żeliwo sferoidalne	50,0	12,3	433	4,6	200	132866
Ruszt w podłużne mostki, żeliwo sferoidalne, powłoka KTL	50,0	12,3	433	4,8	200	132866KTL
Ruszt kratowy Q+ 30 x 10 stal ocynkowana	100,0	12,3	690	5,6	100	132885
	50,0	12,3	690	2,8	100	132886
Ruszt kratowy Q+ 30 x 10 stal nierdzewna	100,0	12,3	690	5	50	132887
	50,0	12,3	690	2,5	25	132888

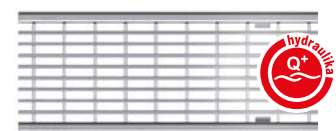

¹⁾ Nie stosować do odwodnienia poprzecznego na autostradach i drogach szybkiego ruchu.
Dla tych obszarów zalecany jest system ACO Drain® Monoblock RD 100/150/200 V.

System odwodnienia liniowego **Multiline V 100¹⁾** z zamknięciem zatraskowym **Drainlock®**

z ochroną krawędzi ze stali ocynkowanej, nierdzewnej i żeliwa

Przekrój V

Szerokość w świetle 10,0 cm

Maksymalna klasa obciążenia korytka E 600, ruszty w klasie obciążenia A 15 – E 600, zgodnie z normą PN-EN 1433:2005+A1

Typ	Dług. bud.	Szer. bud.	Pow. wlotu	Masa	Opak.	Numer kat.
	cm	cm	cm ² /m	kg	szt./paleta	

Ruszty z zamknięciem zatraskowym **Drainlock®**

do kanałów i skrzynek Multiline V 100

Klasa obciążenia E 600

Ruszt w poprzeczne mostki, szer. szczeliny 12 mm, żeliwo sferoidalne *	50,0	12,3	371	4,6	200	12671
Ruszt w poprzeczne mostki, szer. szczeliny 12 mm, żeliwo sferoidalne, powłoka KTL *	50,0	12,3	371	5,0	200	12671KTL
Ruszt w podłużne mostki, krata 28x12, żeliwo sferoidalne	50,0	12,3	433	4,5	200	132866
Ruszt w podłużne mostki, krata 28x12, żeliwo sferoidalne, powłoka KTL	50,0	12,3	433	4,8	200	132866KTL
Pokrywa płytowa, żeliwo sferoidalne	50,0	12,3	—	5,7	200	132867
Pokrywa płytowa, żeliwo sferoidalne, powłoka KTL	50,0	12,3	—	5,7	100	132867KTL
* Opcjonalne zabezpieczenie przeciw kradzieży do rusztu żeliwnego w poprzeczne mostki				0,1	2 000	02891 Konieczne 2 szt na 1m kanału z rusztem



Zabezpieczenie przeciw kradzieży do rusztu żeliwnego w poprzeczne mostki
Więcej na str. 268

¹⁾ Nie stosować do odwodnienia poprzecznego na autostradach i drogach szybkiego ruchu. Dla tych obszarów zalecany jest system ACO Drain® Monoblock RD 100/150/200 V.

Ramy szczelinowe: ➔ patrz str. 106



System odwodnienia liniowego Multiline V 150¹⁾ z zamknięciem zatraskowym Drainlock®

z ochroną krawędzi ze stali ocynkowanej, nierdzewnej i żeliwa

Przekrój V

Szerokość w świetle 15,0 cm

Maksymalna klasa obciążenia korytka E 600, ruszty w klasie obciążenia B 125 – E 600, zgodnie z normą PN-EN 1433:2005+A1

Typ	Długość bud. cm	Szer. bud. cm	Wysokość bud. [H]		Opak. szt./paleta	Krawędzie ze stali ocynkowanej 4 mm		Krawędzie z żeliwa 5 mm		Krawędzie ze stali nierdzewnej 4 mm	
			pocz. cm	koniec cm		Masa kg/szt.	Numer kat.	Masa kg/szt.	Numer kat.	Masa kg/szt.	Numer kat.

Korytko

z polimerbetonu z zamknięciem zatraskowym Drainlock®, ze zintegrowaną ochroną krawędzi, z możliwością doszczelnienia masą uszczelniającą (SF)

0.0	100,0	18,5	21,0	21,0	16	28,7	12730	29,2	12930	28,7	12830
0.0.2 ²⁾	100,0	18,5	22,0	22,0	8	31,5	12731	32,1	12931	31,5	12831
0.1 ^{3) 4)}	50,0	18,5	21,0	21,0	8	15,0	12732	15,3	12932	15,1	12832
0.2 ^{2) 3)}	50,0	18,5	22,0	22,0	8	16,5	12733	16,8	12933	16,2	12833
1	100,0	18,5	21,0	21,5	16	29,1	12701	29,6	12901	29,1	12801
2	100,0	18,5	21,5	22,0	16	29,5	12702	30,0	12902	29,5	12802
3	100,0	18,5	22,0	22,5	16	29,9	12703	30,5	12903	30,0	12803
4	100,0	18,5	22,5	23,0	16	30,4	12704	31,0	12904	30,5	12804
5	100,0	18,5	23,0	23,5	16	30,9	12705	31,4	12905	30,9	12805
5.0	100,0	18,5	23,5	23,5	16	31,3	12740	31,9	12940	31,4	12840
5.0.2 ²⁾	100,0	18,5	24,5	24,5	8	34,1	12741	34,7	12941	36,0	12841
5.1 ^{3) 4)}	50,0	18,5	23,5	23,5	8	16,2	12742	16,5	12942	14,1	12842
5.2 ^{2) 3)}	50,0	18,5	24,5	24,5	8	17,9	12743	18,3	12943	17,0	12843
6	100,0	18,5	23,5	24,0	16	31,4	12706	32,0	12906	31,5	12806
7	100,0	18,5	24,0	24,5	16	32,1	12707	32,7	12907	32,2	12807
8	100,0	18,5	24,5	25,0	16	32,5	12708	33,0	12908	32,5	12808
9	100,0	18,5	25,0	25,5	16	33,0	12709	33,5	12909	33,0	12809
10	100,0	18,5	25,5	26,0	16	33,7	12710	34,2	12910	33,7	12810
10.0	100,0	18,5	26,0	26,0	16	33,9	12750	34,4	12950	33,9	12850
10.0.2 ²⁾	100,0	18,5	27,0	27,0	8	37,0	12751	37,6	12951	36,7	12851
10.1 ^{3) 4)}	50,0	18,5	26,0	26,0	8	17,4	12752	17,7	12952	15,0	12852
10.2 ^{2) 3)}	50,0	18,5	27,0	27,0	8	19,0	12753	19,4	12953	18,2	12853
15.0	100,0	18,5	28,5	28,5	12	36,1	12760	36,7	12960	36,2	12860
15.0.2 ²⁾	100,0	18,5	29,5	29,5	4	38,9	12761	39,5	12961	38,6	12861
15.1 ^{3) 4)}	50,0	18,5	28,5	28,5	8	18,6	12762	18,9	12962	16,3	12862
15.2 ^{2) 3)}	50,0	18,5	29,5	29,5	8	20,2	12763	20,5	12963	18,2	12863
20.0	100,0	18,5	31,0	31,0	12	36,1	12770	38,4	12970	37,9	12870
20.0.2 ²⁾	100,0	18,5	32,0	32,0	4	41,6	12771	42,2	12971	41,1	12871
20.1 ^{3) 4)}	50,0	18,5	31,0	31,0	8	19,8	12772	20,1	12972	17,0	12872
20.2 ^{2) 3)}	50,0	18,5	32,0	32,0	8	21,0	12773	21,4	12973	20,5	12873

¹⁾ Nie stosować do odwodnienia poprzecznego na autostradach i drogach szybkiego ruchu. Dla tych obszarów zalecany jest system ACO Drain® Monoblock RD 100/150/200 V.

²⁾ Korytko z otworem odpływowym Ø 160 w dnie, wyposażonym w uszczelkę wargowo-labiryntową, do szczelnego połączenia pionowego z kanalizacją.

³⁾ Korytko z bocznymi wyżłobieniami do wykonania połączeń T-, kątowych i krzyżowych.

⁴⁾ Korytko z wyżłobieniem w dnie do wybicia otworu do pionowego odpływu Ø 160.

⁵⁾ Czas dostawy na zapytanie.

Ruszty: ➔ patrz str. 38



Korytko V 150 z polimerbetonu, ze zintegrowaną ochroną krawędzi

**System odwodnienia liniowego Multiline V 150¹⁾
z zamknięciem zatraskowym Drainlock®**

z ochroną krawędzi ze stali ocynkowanej, nierdzewnej i żeliwa

Przekrój V

Szerokość w świetle 15,0 cm

Maksymalna klasa obciążenia korytka E 600, ruszty w klasie obciążenia B 125 – E 600, zgodnie z normą PN-EN 1433:2005+A1

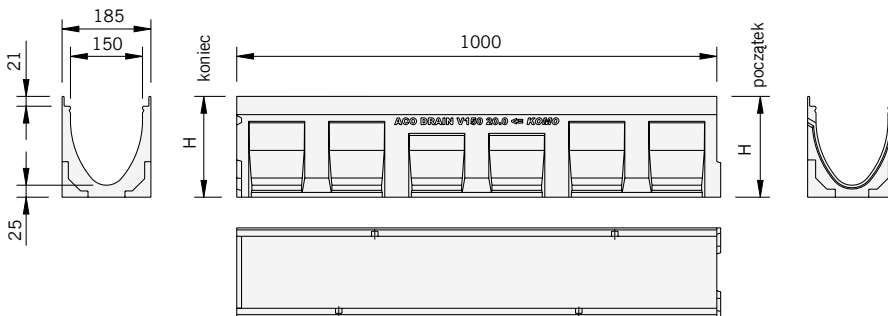

Wymiary korytka
ACO Drain® Multiline V 150, dł. 1 m

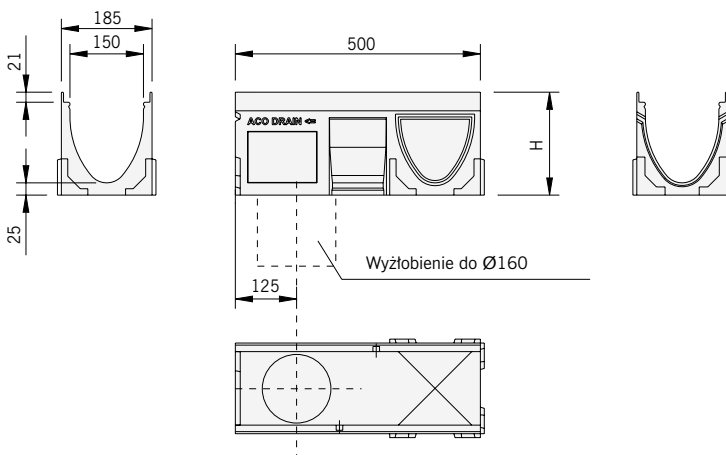

Wymiary korytka
ACO Drain® Multiline V 150, dł. 0,5 m,
wersja z uformowanym w dnie wyźłobieniem
do wybicia

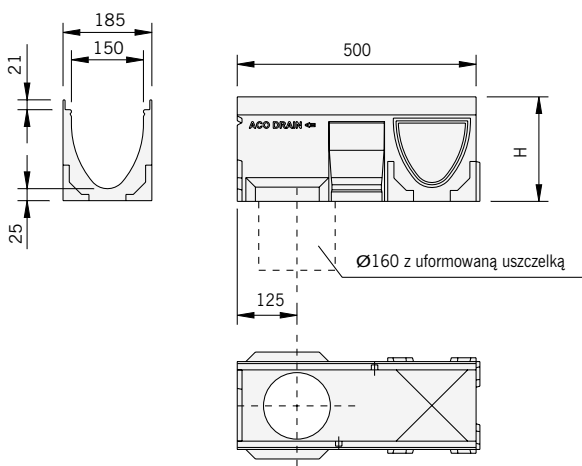

Wymiary korytka
ACO Drain® Multiline V 150, dł. 0,5 m,
wersja z uszczelką wargowo-labiryntową



System odwodnienia liniowego **Multiline V 150¹⁾** z zamknięciem zatraskowym **Drainlock®**

z ochroną krawędzi ze stali ocynkowanej, nierdzewnej i żeliwa

Przekrój V

Szerokość w świetle 15,0 cm

Maksymalna klasa obciążenia korytka E 600, ruszty w klasie obciążenia B 125 – E 600, zgodnie z normą PN-EN 1433:2005+A1

Typ	Długość bud. cm	Szer. bud. cm	Wysokość bud. cm	Masa kg/szt.	Opak. szt./paleta	Krawędzie ze stali ocynkowanej 4 mm	Krawędzie z żeliwa 5 mm	Krawędzie ze stali nierdzewnej 4 mm
						Numer kat.	Numer kat.	Numer kat.

Skrzynka odpływowa

z polimerbetonu, z zamknięciem zatraskowym Drainlock®, ze zintegrowaną ochroną krawędzi, z koszem osadczym, z wyźłobieniem do bocznego przyłączenia kanałów, z odpływem wyposażonym w uszczelkę wargowo-labiryntową, średnica \varnothing 160 lub \varnothing 200

Skrzynka odpływowa \varnothing 160	50,0	18,5	61,0	35,4	8	12791	12991	12891
Skrzynka odpływowa \varnothing 200	50,0	18,5	61,0	34,6	8	12792	12992	12892

Ścianka czołowa

z polimerbetonu, z ochroną krawędzi do zamknięcia początku i końca kanału

Typ 0. - 20.	2,9	120	12785	12985*	12885
--------------	-----	-----	-------	--------	-------

Ścianka czołowa z uszczelką

z polimerbetonu z ochroną krawędzi, z otworem odpływowym \varnothing 160, wyposażonym w uszczelkę wargowo-labiryntową

pasuje do typu 0.	2,2	36	12786	12986*	12886
pasuje do typu 5.	2,5	36	12787	12987*	12887
pasuje do typu 10.	2,8	36	12788	12988*	12888
pasuje do typu 15.	3,1	36	12789	12989*	12889
pasuje do typu 20.	3,4	36	12790	12990*	12890

¹⁾ Nie stosować do odwodnienia poprzecznego na autostradach i drogach szybkiego ruchu.

Dla tych obszarów zalecany jest system ACO Drain® Monoblock RD 100/150/200 V.

* Krawędź ocynkowana malowana na czarno.



Skrzynka odpływowa V 150

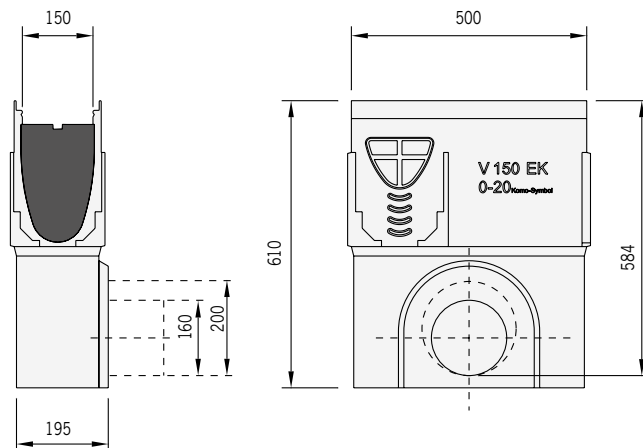

Wymiary skrzynki odpływowej ACO Drain® Multiline V 150

System odwodnienia liniowego **Multiline V 150¹⁾** z zamknięciem zatraskowym **Drainlock®**

z ochroną krawędzi ze stali ocynkowanej, nierdzewnej i żeliwa

Przekrój V, szerokość w świetle 15,0 cm

Maksymalna klasa obciążenia korytka E 600, ruszty w klasie obciążenia B 125 – E 600, zgodnie z normą PN-EN 1433:2005+A1

Typ	Masa	Opak.	Krawędzie ze stali ocynkowanej 4 mm	Krawędzie z żeliwa 5 mm	Krawędzie ze stali nierdzewnej 4 mm
	kg/szt.	szt./paleta	Numer kat.	Numer kat.	Numer kat.

Element kaskadowy

z polimerbetonu, do wyrównywania różnicy wysokości w kanale ze spadkiem kaskadowym

Element kaskadowy pasuje do: Kaskady 0. do 5. Kaskady 5. do 10. Kaskady 10. do 15. Kaskady 15. do 20.	0,3	60	13000	13000	13000
Element kaskadowy pasuje do: Kaskady 0. do 10. Kaskady 10. do 20.	0,6	60	13001	13001	13001

Adapter

z polimerbetonu, z ochroną krawędzi, do wykonania połączenia przy zmianie kierunku przepływu

pasuje do typu 0.	1,6	36	12793	12993*	12893
pasuje do typu 5.	1,6	36	12794	12994*	12894
pasuje do typu 10.	1,8	36	12795	12995*	12895
pasuje do typu 15.	1,8	6	12796	12996*	12896
pasuje do typu 20.	2,1	36	12797	12997*	12897

Zasyfonowanie

do skrzynki odpływowej Ø 160

Zasyfonowanie z PVC			02638	02638	02638
---------------------	--	--	-------	-------	-------

Hak do zdejmowania rusztów

Hak do zdejmowania rusztów	0,6	100	01290	01290	01290
----------------------------	-----	-----	-------	-------	-------

¹⁾ Nie stosować do odwodnienia poprzecznego na autostradach i drogach szybkiego ruchu.

Dla tych obszarów zalecany jest system ACO Drain® Monoblock RD 100/150/200 V.

* Krawędź ocynkowana malowana na czarno.



System odwodnienia liniowego **Multiline V 150¹⁾** z zamknięciem zatraskowym **Drainlock[®]**

z ochroną krawędzi ze stali ocynkowanej, nierdzewnej i żeliwa

Przekrój V, szerokość w świetle 15,0 cm

Maksymalna klasa obciążenia korytka E 600, ruszty w klasie obciążenia B 125 – E 600, zgodnie z normą PN-EN 1433:2005+A1

Typ	Dług. bud.	Szer. bud.	Pow. wlotu	Masa	Opak.	Numer kat.
	cm	cm	cm ² /m	kg	szt./paleta	

Ruszty z zamknięciem zatraskowym **Drainlock[®]**

do kanałów i skrzynek Multiline V 150

Klasa obciążenia **B 125**

Ruszt kratowy Q+ 30 x 10 stal ocynkowana	100,0	17,3	1182	5,5	50	133601
	50,0	17,3	1182	2,7	24	133602
Ruszt kratowy Q+ 30 x 10 stal nierdzewna	100,0	17,3	1182	5,4	100	133603
	50,0	17,3	1182	2,8	10	133604
Ruszt w podłużne mostki, z profili U-kształtnych ze stali ocynkowanej, szerokość szczeliny 9 mm	100,0	17,3	687	5,1	100	133625
	50,0	17,3	687	2,6	50	133626
Ruszt w podłużne mostki, z profili U-kształtnych ze stali nierdzewnej, szerokość szczeliny 9 mm	100,0	17,3	687	5,1	100	133627
	50,0	17,3	687	2,6	50	133628
Ruszt w podłużne pręty, stal nierdzewna, bezpieczny dla obcasów (Heelsafe)	100,0	17,3	668	6,4	48	133633
	50,0	17,3	668	3,2	24	133634

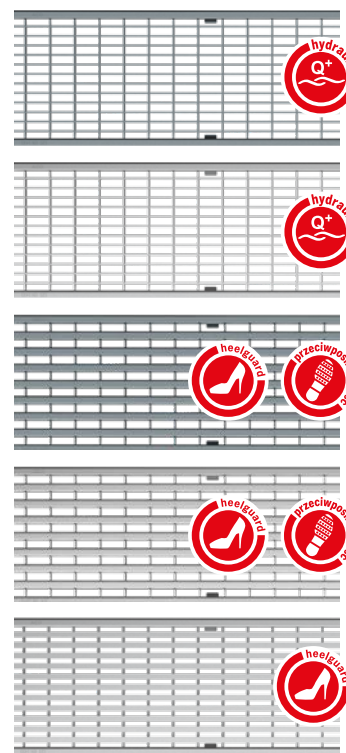

System odwodnienia liniowego **Multiline V 150¹⁾** z zamknięciem zatraskowym **Drainlock®**

z ochroną krawędzi ze stali ocynkowanej, nierdzewnej i żeliwa

Przekrój V, szerokość w świetle 15,0 cm

Maksymalna klasa obciążenia korytka E 600, ruszty w klasie obciążenia B 125 – E 600, zgodnie z normą PN-EN 1433:2005+A1

Typ	Dług. bud.	Szer. bud.	Pow. wlotu	Masa	Opak.	Numer kat.
	cm	cm	cm ² /m	kg	szt./paleta	

Ruszty z zamknięciem zatraskowym **Drainlock®**

do kanałów i skrzynek Multiline V 150

Klasa obciążenia **C 250**

Ruszt w poprzeczne mostki, szerokość szczeliny 12 mm, żeliwo sferoidalne, *	50	17,3	578	5,3	96	13070
Ruszt w poprzeczne mostki, szerokość szczeliny 12 mm, żeliwo sferoidalne, powłoka KTL, *	50	17,3	578	6,0	96	13070KTL
Ruszt w podłużne mostki, żeliwo sferoidalne	50	17,3	595	5,3	96	13073
Ruszt w podłużne mostki, żeliwo sferoidalne, powłoka KTL	50	17,3	595	5,3	200	13073KTL
Ruszt kratowy Q+ 30 x 10 stal ocynkowana	100	17,3	1200	5,8	100	133605
	50	17,3	1200	2,9	50	133606
Ruszt kratowy Q+ 30 x 10 stal nierdzewna	100	17,3	1200	5,7	40	133607
	50	17,3	1200	2,9	48	133608
* Opcjonalne zabezpieczenie przeciw kradzieży do rusztu żeliwnego w poprzeczne mostki				0,1	2 000	02892 Konieczne 2 szt na 1m kanału z rusztem

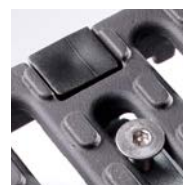
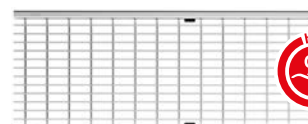
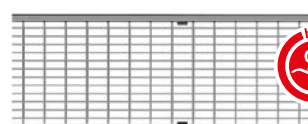

Zabezpieczenie przeciw kradzieży do rusztu żeliwnego w poprzeczne mostki
Więcej na str. 268

¹⁾ Nie stosować do odwodnienia poprzecznego na autostradach i drogach szybkiego ruchu. Dla tych obszarów zalecany jest system ACO Drain® Monoblock RD 100/150/200 V.



System odwodnienia liniowego **Multiline V 150¹⁾** z zamknięciem zatraskowym **Drainlock®**

z ochroną krawędzi ze stali ocynkowanej, nierdzewnej i żeliwa

Przekrój V, szerokość w świetle 15,0 cm

Maksymalna klasa obciążenia korytka E 600, ruszty w klasie obciążenia B 125 – E 600, zgodnie z normą PN-EN 1433:2005+A1

Typ	Dług. bud.	Szer. bud.	Pow. wlotu	Masa	Opak.	Numer kat.
	cm	cm	cm ² /m	kg	szt./paleta	

Ruszty z zamknięciem zatraskowym **Drainlock®**

do kanałów i skrzynek Multiline V 150

Klasa obciążenia **D 400**

Ruszt w poprzeczne mostki, szerokość szczeliny 12 mm, żeliwo sferoidalne, *	50	17,3	578	6,4	96	23164
Ruszt w poprzeczne mostki, szerokość szczeliny 12 mm, żeliwo sferoidalne, powłoka KTL, *	50	17,3	578	6,4	96	23164KTL
Ruszt V150 wzór Home D400 dt. 0,5m żeliwny KTL	50	17,3	211	8,7	90	132100
Ruszt V150 wzór Leaf D400 dt. 0,5m żeliwny KTL	50	17,3	243	8,7	90	132098
Ruszt V150 wzór Nature D400 dt. 0,5m żeliwny KTL	50	17,3	133	8,7	80	132093
Ruszt kratowy Q+ 28 x 9 stal ocynkowana	100	17,3	1050	8,1	100	133609
	50	17,3	1050	4,1	50	133610
Ruszt kratowy Q+ 28 x 9 stal nierdzewna	100	17,3	1050	8,1	40	133611
	50	17,3	1050	4,1	50	133612
Pokrywy do kanałów do kompostowni	Oferta na zapytanie ☎ COK					
* Opcjonalne zabezpieczenie przeciw kradzieży do rusztu żeliwnego w poprzeczne mostki				0,1	2 000	02892 Konieczne 2 szt na 1m kanału z rusztem

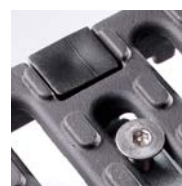
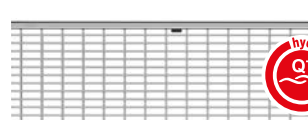
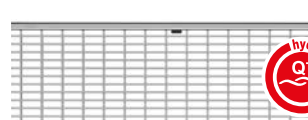

Zabezpieczenie przeciw kradzieży do rusztu żeliwnego w poprzeczne mostki
Więcej na str. 268

¹⁾ Nie stosować do odwodnienia poprzecznego na autostradach i drogach szybkiego ruchu. Dla tych obszarów zalecany jest system ACO Drain® Monoblock RD 100/150/200 V.

System odwodnienia liniowego **Multiline V 150¹⁾** z zamknięciem zatraskowym **Drainlock®**

z ochroną krawędzi ze stali ocynkowanej, nierdzewnej i żeliwa

Przekrój V, szerokość w świetle 15,0 cm

Maksymalna klasa obciążenia korytka E 600, ruszty w klasie obciążenia B 125 – E 600, zgodnie z normą PN-EN 1433:2005+A1

Typ	Dług. bud.	Szer. bud.	Pow. wlotu	Masa	Opak.	Numer kat.
	cm	cm	cm ² /m	kg	szt./paleta	

Ruszty z zamknięciem zatraskowym **Drainlock®**

do kanałów i skrzynek Multiline V 150

Klasa obciążenia E 600

Ruszt w poprzeczne mostki, szerokość szczeliny 12 mm, żeliwo sferoidalne *	50	17,3	578	7,8	96	13071
Ruszt w poprzeczne mostki, szerokość szczeliny 12 mm, żeliwo sferoidalne, powłoka KTL *	50	17,3	578	7,8	96	13071KTL
Ruszt w podłużne mostki 25 x 12, żeliwo sferoidalne	50	17,3	514	7,5	96	133662
Ruszt w podłużne mostki 25 x 12, żeliwo sferoidalne, powłoka KTL	50	17,3	514	7,5	96	133662KTL
Pokrywa płytowa, żeliwo sferoidalne	50	17,3	—	9,0	90	133664
Pokrywa płytowa, żeliwo sferoidalne, powłoka KTL	50	17,3	—	8,1	96	133664KTL
* Opcjonalne zabezpieczenie przeciw kradzieży do rusztu żeliwnego w poprzeczne mostki				0,1	2 000	02892 Konieczne 2 szt na 1m kanału z rusztem

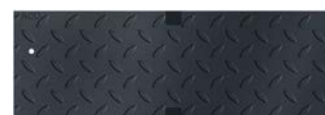

Zabezpieczenie przeciw kradzieży do rusztu żeliwnego w poprzeczne mostki
Więcej na str. 268

¹⁾ Nie stosować do odwodnienia poprzecznego na autostradach i drogach szybkiego ruchu. Dla tych obszarów zalecany jest system ACO Drain® Monoblock RD 100/150/200 V.

Ramy szczelinowe: ➔ patrz str. 114



System odwodnienia liniowego Multiline V 200¹⁾ z zamknięciem zatraskowym Drainlock[®]

z ochroną krawędzi ze stali ocynkowanej, nierdzewnej i żeliwa

Przekrój V

Szerokość w świetle 20,0 cm

Maksymalna klasa obciążenia korytka E 600, ruszty w klasie obciążenia B 125 – E 600, zgodnie z normą PN-EN 1433:2005+A1

Typ	Długość bud. cm	Szer. bud. cm	Wysokość bud. [H]		Opak. szt./paleta	Krawędzie ze stali ocynkowanej 4 mm		Krawędzie z żeliwa 5 mm		Krawędzie ze stali nierdzewnej 4 mm	
			pocz. cm	koniec cm		Masa kg/szt.	Numer kat.	Masa kg/szt.	Numer kat.	Masa kg/szt.	Numer kat.

Korytko

z polimerbetonu, z zamknięciem zatraskowym Drainlock[®], ze zintegrowaną ochroną krawędzi, z możliwością doszczelnienia masą uszczelniającą (SF)

0.0	100,0	23,5	26,5	26,5	12	39,3	13130	39,9	13330	39,4	13230
0.0.2 ²⁾	100,0	23,5	27,5	27,5	6	42,8	13131	43,3	13331	40,8	13231
0.1 ^{3) 4)}	50,0	23,5	26,5	26,5	6	21,9	13132	22,2	13332	22,0	13232
0.2 ^{2) 3)}	50,0	23,5	27,5	27,5	6	21,8	13133	22,2	13333	21,8	13233
1	100,0	23,5	26,5	27,0	6	38,4	13101	39,0	13301	38,5	13201
2	100,0	23,5	27,0	27,5	6	39,4	13102	40,0	13302	39,5	13202
3	100,0	23,5	27,5	28,0	6	39,9	13103	40,4	13303	39,9	13203
4	100,0	23,5	28,0	28,5	6	40,5	13104	41,0	13304	40,5	13204
5	100,0	23,5	28,5	29,0	6	40,8	13105	41,4	13305	40,9	13205
5.0	100,0	23,5	29,0	29,0	9	41,1	13140	41,6	13340	41,1	13240
5.0.2 ²⁾	100,0	23,5	30,0	30,0	6	44,2	13141	44,7	13341	44,3	13241
5.1 ^{3) 4)}	50,0	23,5	29,0	29,0	6	23,9	13142	24,2	13342	24,0	13242
5.2 ^{2) 3)}	50,0	23,5	30,0	30,0	6	23,8	13143	24,1	13343	24,8	13243
6	100,0	23,5	29,0	29,5	6	41,3	13106	41,9	13306	41,2	13206
7	100,0	23,5	29,5	30,0	6	41,5	13107	42,1	13307	41,4	13207
8	100,0	23,5	30,0	30,5	6	41,8	13108	42,0	13308	41,8	13208
9	100,0	23,5	30,5	31,0	6	42,2	13109	42,7	13309	42,1	13209
10	100,0	23,5	31,0	31,5	6	43,1	13110	43,7	13310	42,7	13210
10.0	100,0	23,5	31,5	31,5	9	44,0	13150	44,5	13350	44,0	13250
10.0.2 ²⁾	100,0	23,5	32,5	32,5	6	47,1	13151	47,7	13351	46,9	13251
10.1 ^{3) 4)}	50,0	23,5	31,5	31,5	6	25,0	13152	25,3	13352	23,9	13252
10.2 ^{2) 3)}	50,0	23,5	32,5	32,5	6	24,8	13153	25,2	13353	24,7	13253
15.0	100,0	23,5	34,0	34,0	9	46,1	13160	46,7	13360	46,1	13260
15.0.2 ²⁾	100,0	23,5	35,0	35,0	3	48,6	13161	49,2	13361	49,7	13261
15.1 ^{3) 4)}	50,0	23,5	34,0	34,0	6	26,2	13162	26,5	13362	25,5	13262
15.2 ^{2) 3)}	50,0	23,5	35,0	35,0	6	25,5	13163	25,8	13363	25,9	13263
20.0	100,0	23,5	36,5	36,5	9	47,7	13170	48,2	13370	47,7	13270
20.0.2 ²⁾	100,0	23,5	37,5	37,5	3	50,8	13171	51,3	13371	50,8	13271
20.1 ^{3) 4)}	50,0	23,5	36,5	36,5	6	27,7	13172	28,0	13372	27,4	13272
20.2 ^{2) 3)}	50,0	23,5	37,5	37,5	6	26,9	13173	27,3	13373	26,2	13273

- ¹⁾ Nie stosować do odwodnienia poprzecznego na autostradach i drogach szybkiego ruchu. Dla tych obszarów zalecany jest system ACO Drain[®] Monoblock RD 100/150/200 V.
- ²⁾ Korytko z otworem odpływowym Ø 200 w dnie, wyposażonym w uszczelkę wargowo-labiryntową, do szczelnego połączenia pionowego z kanalizacją.
- ³⁾ Korytko z bocznymi wyżłobieniami do wykonania połączeń T-, kątowych i krzyżowych.
- ⁴⁾ Korytko z wyżłobieniem w dnie do wybicia otworu do pionowego odpływu Ø 200.

Ruszty: ➔ patrz str. 46



Korytko V 200 z polimerbetonu, ze zintegrowaną ochroną krawędzi ze stali ocynkowanej

System odwodnienia liniowego **Multiline V 200¹⁾** z zamknięciem zatrzaskowym **Drainlock[®]**

z ochroną krawędzi ze stali ocynkowanej, nierdzewnej i żeliwa

Przekrój V

Szerokość w świetle 20,0 cm

Maksymalna klasa obciążenia korytka E 600, ruszty w klasie obciążenia B 125 – E 600, zgodnie z normą PN-EN 1433:2005+A1

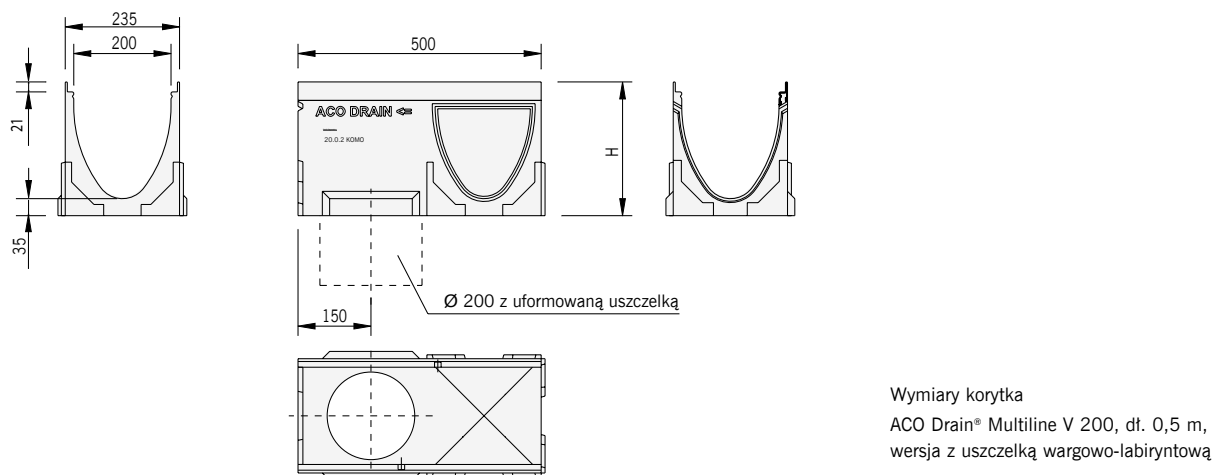
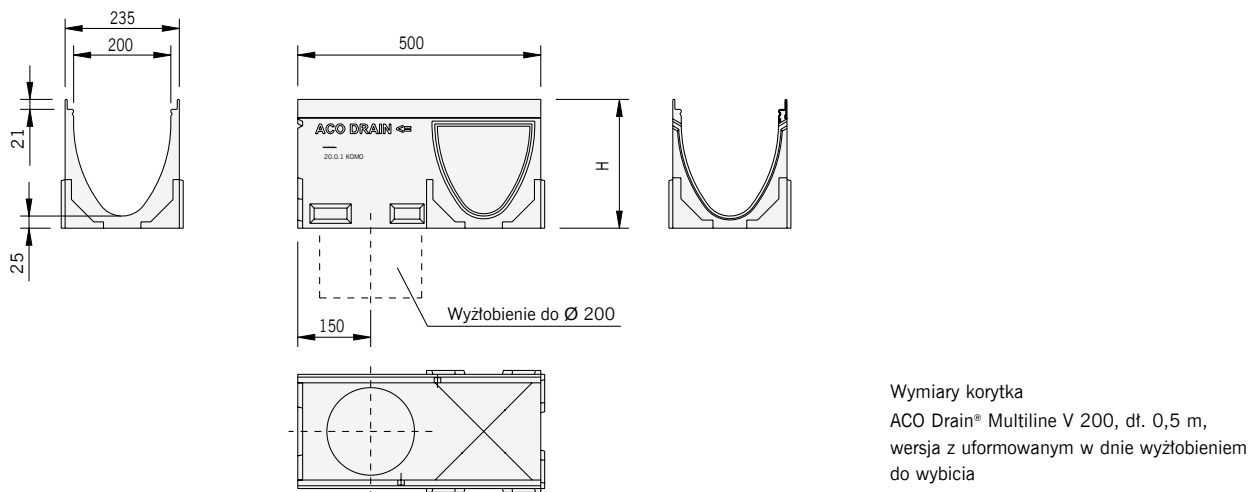
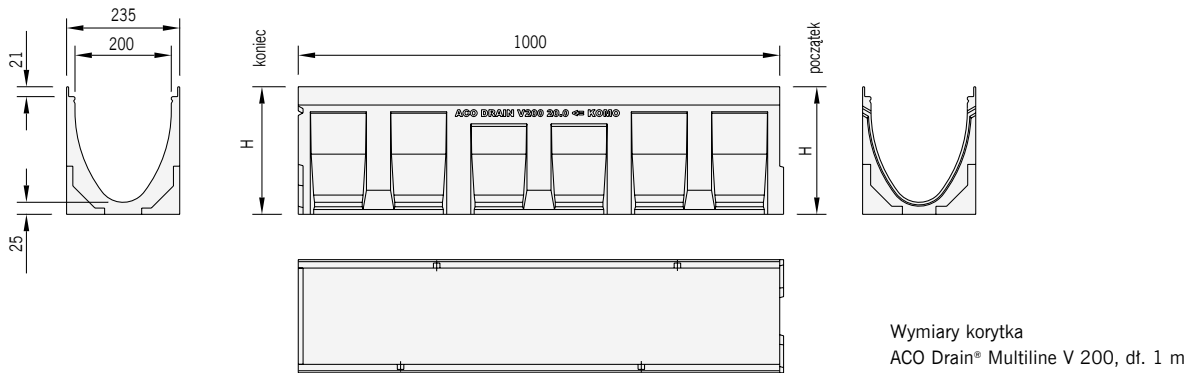



System odwodnienia liniowego **Multiline V 200¹⁾** z zamknięciem zatraskowym **Drainlock®**

z ochroną krawędzi ze stali ocynkowanej, nierdzewnej i żeliwa

Przekrój V

Szerokość w świetle 20,0 cm

Maksymalna klasa obciążenia korytka E 600, ruszty w klasie obciążenia B 125 – E 600, zgodnie z normą PN-EN 1433:2005+A1

Typ	Dług. bud. cm	Szer. bud. cm	Wys. bud. cm	Opak. szt./paleta	Krawędzie ze stali ocynkowanej 4 mm		Krawędzie z żeliwa 5 mm		Krawędzie ze stali nierdzewnej 4 mm	
					Masa kg/szt.	Numer kat.	Masa kg/szt.	Numer kat.	Masa kg/szt.	Numer kat.

Skrzynka odpływowa

z polimerbetonu, z zamknięciem zatraskowym Drainlock® ze zintegrowaną ochroną krawędzi, z koszem osadczym, z wyźłobieniem do bocznego kanałów, z odpływem wyposażonym w uszczelkę wargowo-labiryntową, średnica \varnothing 160 lub \varnothing 200

Skrzynka odpływowa \varnothing 160	50,0	23,5	67,0	6	42,1	13191	42,4	13391	42,2	13291
Skrzynka odpływowa \varnothing 200	50,0	23,5	67,0	6	41,2	13192	41,5	13392	41,3	13292

Ścianka czołowa

z polimerbetonu, pełna z ochroną krawędzi, do zamknięcia początku i końca kanału

Typ 0. - 20.				60	3,4	13185	3,6	13385*	3,5	13285
--------------	--	--	--	----	-----	-------	-----	--------	-----	-------

Ścianka czołowa z uszczelką

z polimerbetonu, z ochroną krawędzi, z otworem odpływowym \varnothing 200, wyposażonym w uszczelkę wargowo-labiryntową

pasuje do typu 0.				36	3,3	13186	3,7	13386*	3,3	13286
pasuje do typu 5.				36	3,7	13187	4,1	13387*	3,8	13287
pasuje do typu 10.				36	4,0	13188	3,9	13388*	4,0	13288
pasuje do typu 15.				36	4,6	13189	4,6	13389*	4,5	13289
pasuje do typu 20.				36	4,8	13190	4,8	13390*	4,7	13290

¹⁾ Nie stosować do odwodnienia poprzecznego na autostradach i drogach szybkiego ruchu.
Dla tych obszarów zalecany jest system ACO Drain® Monoblock RD 100/150/200 V.

* Krawędź ocynkowana malowana na czarno.



Skrzynka odpływowa V 200

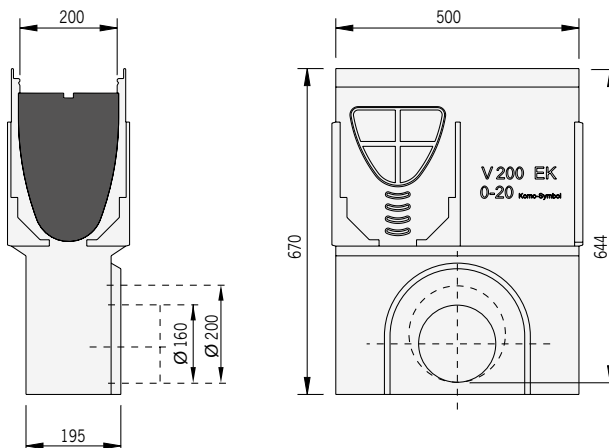

Wymiary skrzynki odpływowej ACO Drain® Multiline V 200

System odwodnienia liniowego **Multiline V 200¹⁾** z zamknięciem zatraskowym **Drainlock®**

z ochroną krawędzi ze stali ocynkowanej, nierdzewnej i żeliwa

Przekrój V

Szerokość w świetle 20,0 cm

Maksymalna klasa obciążenia korytka E 600, ruszty w klasie obciążenia B 125 – E 600, zgodnie z normą PN-EN 1433:2005+A1

Typ	Masa	Opak.	Krawędzie ze stali ocynkowanej 4 mm	Krawędzie z żeliwa 5 mm	Krawędzie ze stali nierdzewnej 4 mm
	kg/szt.	szt./paleta	Numer kat.	Numer kat.	Numer kat.

Element kaskadowy

z polimerbetonu, do przekraczania różnicy wysokości w kanale ze spadkiem kaskadowym

Element kaskadowy pasuje do: Kaskady 0. do 5. Kaskady 5. do 10. Kaskady 10. do 15. Kaskady 15. do 20.	0,3	60	13400	13400	13400
Element kaskadowy pasuje do: Kaskady 0. do 10. Kaskady 10. do 20.	0,6	60	13401	13401	13401

Adapter

z polimerbetonu z ochroną krawędzi do wykonania połączenia przy zmianie kierunku przepływu

pasuje do typu 0.	2,3	36	13193	13393*	13293
pasuje do typu 5.	2,4	36	13194	13394*	13294
pasuje do typu 10.	2,5	36	13195	13395*	13295
pasuje do typu 15.	2,6	36	13196	13396*	13296
pasuje do typu 20.	2,8	36	13197	13397*	13297

Zasyfonowanie

do skrzynki odpływowej Ø 160

Zasyfonowanie z PVC	2,0	5	02638	02638	02638
---------------------	-----	---	-------	-------	-------

Hak do zdejmowania rusztów

Hak do zdejmowania rusztów	0,6	100	01290	01290	01290
----------------------------	-----	-----	-------	-------	-------

¹⁾ Nie stosować do odwodnienia poprzecznego na autostradach i drogach szybkiego ruchu.

Dla tych obszarów zalecany jest system ACO Drain® Monoblock RD 100/150/200 V.

* Krawędź ocynkowana malowana na czarno.



Zasyfonowanie do skrzynki odpływowej z odpływem Ø160mm

Ramy szczelinowe: ➔ patrz str. 118



System odwodnienia liniowego **Multiline V 200¹⁾** z zamknięciem zatraskowym **Drainlock®**

z ochroną krawędzi ze stali ocynkowanej, nierdzewnej i żeliwa

Przekrój V

Szerokość w świetle 20,0 cm

Maksymalna klasa obciążenia korytka E 600, ruszty w klasie obciążenia B 125 – E 600, zgodnie z normą PN-EN 1433:2005+A1

Typ	Dług. bud.	Szer. bud.	Pow. wlotu	Masa	Opak.	Numer kat.
	cm	cm	cm ² /m	kg	szt./paleta	

Ruszty z zamknięciem zatraskowym **Drainlock®**

do kanałów i skrzynek Multiline V 200

Klasa obciążenia B 125

Ruszt kratowy Q+ 30 x 10 stal ocynkowana	100	22,3	1575	7,4	48	133613
	50	22,3	1575	3,2	24	133614
Ruszt kratowy Q+ 30 x 10 stal nierdzewna	100	22,3	1575	7,3	48	133615
	50	22,3	1575	3,7	24	133616
Ruszt w podłużne mostki, z profili U-kształtnych ze stali ocynkowanej, szerokość szczeliny 9 mm	100	22,3	846	7,4	48	133629
	50	22,3	846	3,7	24	133630
Ruszt w podłużne mostki, z profili U-kształtnych ze stali nierdzewnej, szerokość szczeliny 9 mm	100	22,3	846	7,5	48	133631
	50	22,3	846	3,7	24	133632
Ruszt w podłużne pręty, stal nierdzewna, bezpieczny dla obcasów (Heelsafe)	100	22,3	867	8,1	48	133635
	50	22,3	867	4,1	24	133636

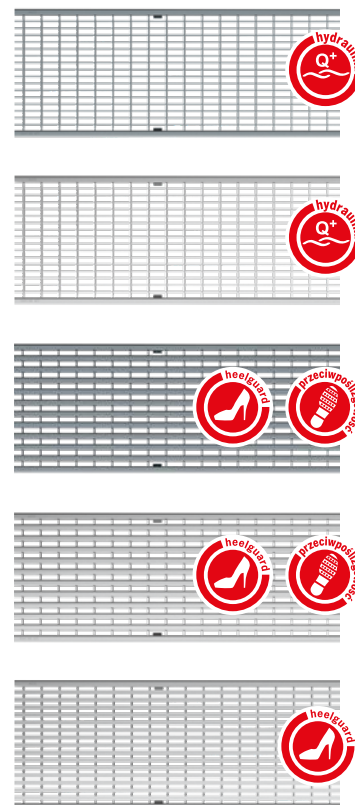

¹⁾ Nie stosować do odwodnienia poprzecznego na autostradach i drogach szybkiego ruchu. Dla tych obszarów zalecany jest system ACO Drain® Monoblock RD 100/150/200 V.

System odwodnienia liniowego **Multiline V 200¹⁾** z zamknięciem zatraskowym **Drainlock®**

z ochroną krawędzi ze stali ocynkowanej, nierdzewnej i żeliwa

Przekrój V

Szerokość w świetle 20,0 cm

Maksymalna klasa obciążenia korytka E 600, ruszty w klasie obciążenia B 125 – E 600, zgodnie z normą PN-EN 1433:2005+A1

Typ	Dług. bud.	Szer. bud.	Pow. wlotu	Masa	Opak.	Numer kat.
	cm	cm	cm ² /m	kg	szt./paleta	

Ruszty z zamknięciem zatraskowym **Drainlock®**

do kanałów i skrzynek Multiline V 200

Klasa obciążenia **C 250**

Ruszt w poprzeczne mostki, szerokość szczeliny 12 mm, żeliwo sferoidalne *	50	22,3	740	7,5	90	13470
Ruszt w poprzeczne mostki, szerokość szczeliny 12 mm, żeliwo sferoidalne, powłoka KTL *	50	22,3	740	8,6	90	13470KTL
Ruszt w podłużne mostki 31 x 14, żeliwo sferoidalne	50	22,3	905	7,5	90	13473
Ruszt w podłużne mostki 31 x 14, żeliwo sferoidalne, powłoka KTL	50	22,3	905	7,5	200	13473KTL
Ruszt kratowy Q+ 28 x 9 stal ocynkowana	100	22,3	1375	10,7	48	133617
	50	22,3	1375	5,3	24	133618
Ruszt kratowy Q+ 28 x 9 stal nierdzewna	100	22,3	1375	10,8	48	133619
	50	22,3	1375	5,3	24	133620
* Opcjonalne zabezpieczenie przeciw kradzieży do rusztu żeliwnego w poprzeczne mostki				0,1	2 000	02893 Konieczne 4 szt na 1m kanału z rusztem



Zabezpieczenie przeciw kradzieży do rusztu żeliwnego w poprzeczne mostki w klasie D 400 - E 600
Więcej na str. 268

¹⁾ Nie stosować do odwodnienia poprzecznego na autostradach i drogach szybkiego ruchu. Dla tych obszarów zalecany jest system ACO Drain® Monoblock RD 100/150/200 V.



System odwodnienia liniowego **Multiline V 200¹⁾** z zamknięciem zatraskowym **Drainlock®**

z ochroną krawędzi ze stali ocynkowanej, nierdzewnej i żeliwa

Przekrój V

Szerokość w świetle 20,0 cm

Maksymalna klasa obciążenia korytka E 600, ruszty w klasie obciążenia B 125 – E 600, zgodnie z normą PN-EN 1433:2005+A1

Typ	Dług. bud.	Szer. bud.	Pow. wlotu	Masa	Opak.	Numer kat.
	cm	cm	cm ² /m	kg	szt./paleta	

Ruszty z zamknięciem zatraskowym **Drainlock®**

do kanałów i skrzynek Multiline V 200

Klasa obciążenia **D 400**

Ruszt w poprzeczne mostki, szerokość szczeliny 12 mm, żeliwo sferoidalne, *	50	22,3	740	9,8	90	23224
Ruszt w poprzeczne mostki, szerokość szczeliny 12 mm, żeliwo sferoidalne, powłoka KTL, *	50	22,3	740	9,6	90	23224KTL
Ruszt kratowy Q+ 28 x 9 stal ocynkowana	100	22,3	1375	13,0	48	133621
	50	22,3	1375	6,5	24	133622
Ruszt kratowy Q+ 28 x 9 stal nierdzewna	100	22,3	1375	13,0	48	133623
	50	22,3	1375	6,5	24	133624
* Opcjonalne zabezpieczenie przeciw kradzieży do rusztu żeliwnego w poprzeczne mostki				0,1	2 000	02893 Koniczne 4 szt na 1m kanału z rusztem

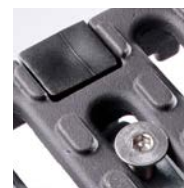
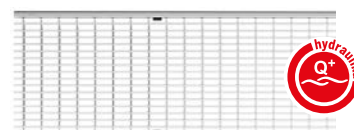

Zabezpieczenie przeciw kradzieży do rusztu żeliwnego w poprzeczne mostki w klasie D 400 - E 600
Więcej na str. 268

¹⁾ Nie stosować do odwodnienia poprzecznego na autostradach i drogach szybkiego ruchu.

Dla tych obszarów zalecany jest system ACO Drain® Monoblock RD 100/150/200 V.

System odwodnienia liniowego **Multiline V 200¹⁾** z zamknięciem zatraskowym **Drainlock®**

z ochroną krawędzi ze stali ocynkowanej, nierdzewnej i żeliwa

Przekrój V

Szerokość w świetle 20,0 cm

Maksymalna klasa obciążenia korytka E 600, ruszty w klasie obciążenia B 125 – E 600, zgodnie z normą PN-EN 1433:2005+A1

Typ	Dług. bud.	Szer. bud.	Pow. wlotu	Masa	Opak.	Numer kat.
	cm	cm	cm ² /m	kg	szt./paleta	

Ruszty z zamknięciem zatraskowym **Drainlock®**

do kanałów i skrzynek Multiline V 200

Klasa obciążenia E 600

Ruszt w poprzeczne mostki, szerokość szczeliny 12 mm, żeliwo sferoidalne, *	50	22,3	740	10,7	90	13471
Ruszt w poprzeczne mostki, szerokość szczeliny 12 mm, żeliwo sferoidalne, powłoka KTL, *	50	22,3	740	9,6	90	13471KTL
Pokrywa płytowa, żeliwo sferoidalne	50	22,3	—	12,6	90	133670
Pokrywa płytowa, żeliwo sferoidalne, powłoka KTL	50	22,3	—	11,5	90	133670KTL
Ruszt w podłużne mostki 26 x 14 żeliwo sferoidalne	50	22,3	756	11,7	90	133668
Ruszt w podłużne mostki 26 x 14 żeliwo sferoidalne, powłoka KTL	50	22,3	756	11,7	90	133668KTL
* Opcjonalne zabezpieczenie przeciw kradzieży do rusztu żeliwnego w poprzeczne mostki				0,1	2 000	02893 Konieczne 4 szt na 1m kanału z rusztem



Zabezpieczenie przeciw kradzieży do rusztu żeliwnego w poprzeczne mostki w klasie D 400 - E 600
Więcej na str. 268

¹⁾ Nie stosować do odwodnienia poprzecznego na autostradach i drogach szybkiego ruchu.

Dla tych obszarów zalecany jest system ACO Drain® Monoblock RD 100/150/200 V.



System odwodnienia liniowego Multiline V 300¹⁾ z zamknięciem zatraskowym Drainlock®

z ochroną krawędzi ze stali ocynkowanej, nierdzewnej i żeliwa

Przekrój V

Szerokość w świetle 30,0 cm

Maksymalna klasa obciążenia korytka E600, ruszty w klasie obciążenia B125 – E600, zgodnie z normą PN-EN 1433:2005+A1

Typ	Długość bud. cm	Szer. bud. cm	Wysokość bud. [H]		Opak. szt./paleta	Krawędzie ze stali ocynkowanej 4 mm		Krawędzie z żeliwa 5 mm		Krawędzie ze stali nierdzewnej 4 mm	
			pocz. cm	koniec cm		Masa kg/szt.	Numer kat.	Masa kg/szt.	Numer kat.	Masa kg/szt.	Numer kat.

Korytka

z polimerbetonu, z zamknięciem zatraskowym Drainlock®, ze zintegrowaną ochroną krawędzi, z możliwością doszczelnienia masą uszczelniającą (SF)

0.0	100,0	35,0	38,5	38,5	4	64,3	13530	66,3	13730	64,3	13630
0.0.2 ²⁾	100,0	35,0	39,5	39,5	4	75,5	13531	78,8	13731	75,7	13631
0.1 ^{3) 4)}	50,0	35,0	38,5	38,5	4	39,5	13532	40,6	13732	37,5	13632
0.2 ^{2) 3)}	50,0	35,0	39,5	39,5	4	40,4	13533	41,2	13733	40,2	13633
1	100,0	35,0	38,5	39,0	4	64,2	13501	66,2	13701	64,7	13601
2	100,0	35,0	39,0	39,5	4	65,2	13502	67,2	13702	65,8	13602
3	100,0	35,0	39,5	40,0	4	66,2	13503	68,2	13703	65,4	13603
4	100,0	35,0	40,0	40,5	4	66,7	13504	68,7	13704	66,9	13604
5	100,0	35,0	40,5	41,0	4	67,1	13505	69,1	13705	67,5	13605
5.0	100,0	35,0	41,0	41,0	4	67,2	13540	69,2	13740	67,1	13640
5.0.2 ²⁾	100,0	35,0	42,0	42,0	4	79,2	13541	80,6	13741	79,4	13641
5.1 ^{3) 4)}	50,0	35,0	41,0	41,0	4	41,5	13542	43,0	13742	40,3	13642
5.2 ^{2) 3)}	50,0	35,0	42,0	42,0	4	40,7	13543	42,9	13743	40,9	13643
6	100,0	35,0	41,0	41,5	4	67,7	13506	69,7	13706	68,0	13606
7	100,0	35,0	41,5	42,0	4	68,1	13507	69,0	13707	68,6	13607
8	100,0	35,0	42,0	42,5	4	68,5	13508	70,1	13708	69,0	13608
9	100,0	35,0	42,5	43,0	4	68,9	13509	70,9	13709	69,6	13609
10	100,0	35,0	43,0	43,5	4	70,2	13510	72,5	13710	70,8	13610
10.0	100,0	35,0	43,5	43,5	4	69,8	13550	71,8	13750	69,6	13650
10.0.2 ²⁾	100,0	35,0	44,5	44,5	4	82,6	13551	83,6	13751	89,4	13651
10.1 ^{3) 4)}	50,0	35,0	43,5	43,5	4	42,8	13552	43,9	13752	42,9	13652
10.2 ^{2) 3)}	50,0	35,0	44,5	44,5	4	42,5	13553	44,8	13753	42,7	13653
15.0	100,0	35,0	46,0	46,0	4	71,2	13560	73,2	13760	70,9	13660
15.0.2 ²⁾	100,0	35,0	47,0	47,0	4	85,8	13561	87,2	13761	86	13661
15.1 ^{3) 4)}	50,0	35,0	46,0	46,0	4	43,6	13562	46,8	13762	43,8	13662
15.2 ^{2) 3)}	50,0	35,0	47,0	47,0	4	46,2	13563	47,1	13763	46,4	13663
20.0	100,0	35,0	48,5	48,5	4	74,4	13570	76,6	13770	74,6	13670
20.0.2 ²⁾	100,0	35,0	49,5	49,5	4	90,4	13571	92,3	13771	90,5	13671
20.1 ^{3) 4)}	50,0	35,0	48,5	48,5	4	48,1	13572	49,2	13772	47,0	13672
20.2 ^{2) 3)}	50,0	35,0	49,5	49,5	4	47,5	13573	48,8	13773	47,7	13673

¹⁾ Nie stosować do odwodnienia poprzecznego na autostradach i drogach szybkiego ruchu.

Dla tych obszarów zalecany jest system ACO Drain® Monoblock RD 100/150/200 V.

²⁾ Korytka z otworem odpływowym Ø 200 w dnie, wyposażonym w uszczelkę wargowo-labiryntową, do szczelnego połączenia pionowego z kanalizacją.

³⁾ Korytka z bocznymi wyżłobieniami do wykonania połączeń T-, kątowych i krzyżowych.

⁴⁾ Korytka z wyżłobieniem w dnie do wybicia otworu do pionowego odpływu Ø 200.



Korytka V 300 z polimerbetonu, ze zintegrowaną ochroną krawędzi

Ruszty: ➔ patrz str. 54

System odwodnienia liniowego **Multiline V 300¹⁾** z zamknięciem zatraskowym **Drainlock®**

z ochroną krawędzi ze stali ocynkowanej, nierdzewnej i żeliwa

Przekrój V

Szerokość w świetle 30,0 cm

Maksymalna klasa obciążenia korytka E600, ruszty w klasie obciążenia B125 – E600, zgodnie z normą PN-EN 1433:2005+A1

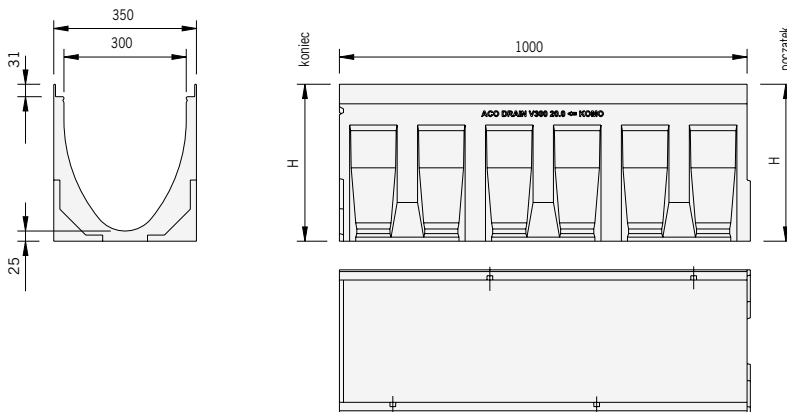

Wymiary korytka
ACO Drain® Multiline V 300, dł. 1 m

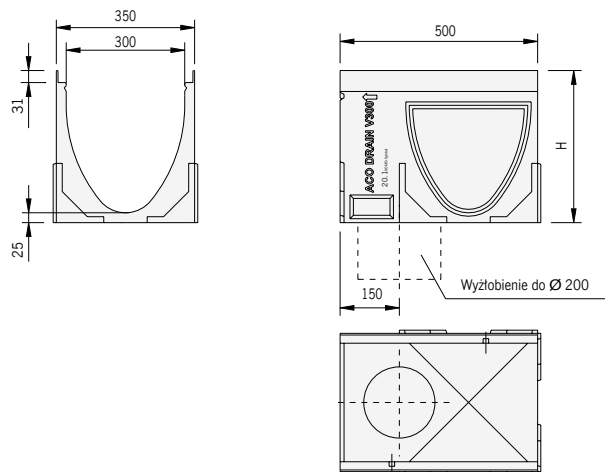

Wymiary korytka
ACO Drain® Multiline V 300, dł. 0,5 m,
wersja z uformowanym w dnie wyłobieniem
do wybicia

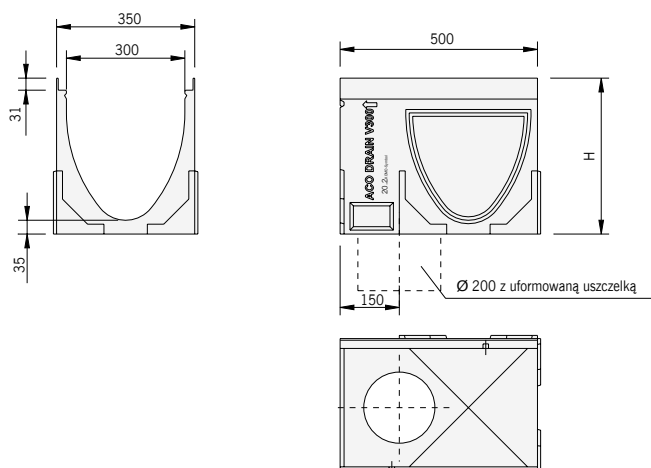

Wymiary korytka
ACO Drain® Multiline V 300, dł. 0,5 m,
wersja z uszczelką wargowo-labiryntową



System odwodnienia liniowego **Multiline V 300¹⁾** z zamknięciem zatraskowym **Drainlock®**

z ochroną krawędzi ze stali ocynkowanej, nierdzewnej i żeliwa

Przekrój V

Szerokość w świetle 30,0 cm

Maksymalna klasa obciążenia korytka E600, ruszty w klasie obciążenia B125 – E600, zgodnie z normą PN-EN 1433:2005+A1

Typ	Długość bud. cm	Szer. bud. cm	Wys. bud. cm	Opak. cm	Krawędzie ze stali ocynkowanej 4 mm		Krawędzie z żeliwa 5 mm		Krawędzie ze stali nierdzewnej 4 mm	
					Masa kg/szt.	Numer kat.	Masa kg/szt.	Numer kat.	Masa kg/szt.	Numer kat.

Skrzynka odpływowa

z polimerbetonu, z zamknięciem zatraskowym Drainlock® ze zintegrowaną ochroną krawędzi, z koszem osadczym, z wyźłobieniem do bocznego przyłączenia kanałów, z odpływem wyposażonym w uszczelkę wargowo-labiryntową, średnica \varnothing 160 lub \varnothing 200

Skrzynka odpływowa \varnothing 160	50,0	35,0	86,0	4	67,7	13591	67,8	13791	68,0	13691
Skrzynka odpływowa \varnothing 200	50,0	35,0	86,0	4	74,6	13592	67,0	13792	67,2	13692

Ścianka czołowa

z polimerbetonu, z ochroną krawędzi, do zamknięcia początku i końca kanału

Typ 0. - 20.	42	9,9	13585	10,3	13785*	10,0	13685
--------------	----	-----	-------	------	--------	------	-------

Ścianka czołowa z uszczelką

z polimerbetonu, z ochroną krawędzi, z otworem odpływowym \varnothing 200, wyposażonym w uszczelkę wargowo-labiryntową

pasuje do typu 0.	36	8,9	13586	9,3	13786*	9,0	13686
pasuje do typu 5.	36	9,4	13587	9,6	13787*	9,3	13687
pasuje do typu 10.	36	9,9	13588	10,0	13788*	9,7	13688
pasuje do typu 15.	6	10,4	13589	10,8	13789*	10,4	13689
pasuje do typu 20.	36	11,2	13590	11,4	13790*	11,1	13690

¹⁾ Nie stosować do odwodnienia poprzecznego na autostradach i drogach szybkiego ruchu. Dla tych obszarów zalecany jest system ACO Drain® Monoblock RD 100/150/200 V.

* Krawędź ocynkowana malowana na czarno.



Skrzynka odpływowa V 300

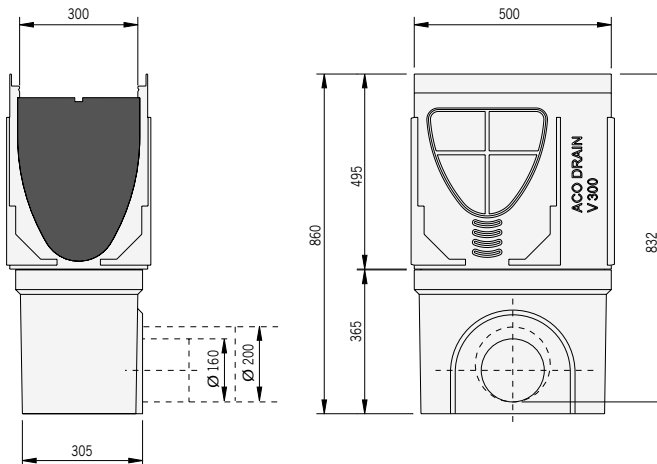

Wymiary skrzynki odpływowej ACO Drain® Multiline V 300

System odwodnienia liniowego **Multiline V 300¹⁾** z zamknięciem zatraskowym **Drainlock®**

z ochroną krawędzi ze stali ocynkowanej, nierdzewnej i żeliwa

Przekrój V, szerokość w świetle 30,0 cm

Maksymalna klasa obciążenia korytka E600, ruszty w klasie obciążenia B125 – E600, zgodnie z normą PN-EN 1433:2005+A1

Typ	Wys. bud. cm	Opak. szt./paleta	Krawędzie ze stali ocynkowanej 4 mm		Krawędzie z żeliwa 5 mm		Krawędzie ze stali nierdzewnej 4 mm	
			Masa	Numer kat.	Masa	Numer kat.	Masa	Numer kat.
			kg/szt.		kg/szt.		kg/szt.	

Element kaskadowy

z polimerbetonu, do przekraczania różnicy wysokości w kanale ze spadkiem kaskadowym

Element kaskadowy pasuje do: Kaskady 0. do 5. Kaskady 5. do 10. Kaskady 10. do 15 Kaskady 15. do 20.	2,5	120	0,5	13800	0,5	13800	0,5	13800
Element kaskadowy pasuje do: Kaskady 0. do 10. Kaskady 10. do 20.	5,0	120	0,9	13801	0,9	13801	0,9	13801

Adapter

z polimerbetonu, z ochroną krawędzi, do wykonania połączenia przy zmianie kierunku przepływu

pasuje do typu 0.	36	4,6	13593	5,1	13793*	4,6	13693
pasuje do typu 5.	36	4,8	13594	5,3	13794*	4,8	13694
pasuje do typu 10.	36	5,4	13595	5,4	13795*	4,9	13695
pasuje do typu 15.	6	5,3	13596	5,8	13796*	5,3	13696
pasuje do typu 20.	36	5,7	13597	5,9	13797*	5,4	13697

Zasyfonowanie

do skrzynki odpływowej Ø 160

Zasyfonowanie z PVC	02638	2	02638	2	02638
---------------------	-------	---	-------	---	-------

Hak do zdejmowania rusztów

Hak do zdejmowania rusztów	0,6	01290	0,6	01290	0,6	01290
----------------------------	-----	-------	-----	-------	-----	-------

¹⁾ Nie stosować do odwodnienia poprzecznego na autostradach i drogach szybkiego ruchu.

Dla tych obszarów zalecany jest system ACO Drain® Monoblock RD 100/150/200 V.

* Krawędź ocynkowana malowana na czarno.



Zasyfonowanie do skrzynki odpływowej z odpływem Ø160mm



System odwodnienia liniowego **Multiline V 300¹⁾** z zamknięciem zatraskowym **Drainlock®**

z ochroną krawędzi ze stali ocynkowanej, nierdzewnej i żeliwa

Przekrój V, szerokość w świetle 30,0 cm

Maksymalna klasa obciążenia korytka E 600, ruszty w klasie obciążenia B125 – E600, zgodnie z normą PN-EN 1433:2005+A1

Typ	Dług. bud.	Szer. bud.	Pow. wlotu	Masa	Opak.	Numer kat.
	cm	cm	cm ² /m	kg	szt./paleta	

Ruszty z zamknięciem zatraskowym **Drainlock®**

do kanałów i skrzynek Multiline V 300

Klasa obciążenia **B 125**

Ruszt kratowy 30 x 10, stal ocynkowana	50	33,8	2028	10,2	24	133674
Ruszt kratowy 30 x 10, stal nierdzewna	50	33,8	2028	10,3	40	133677

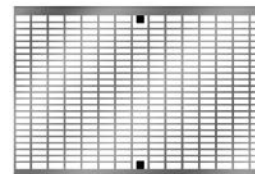
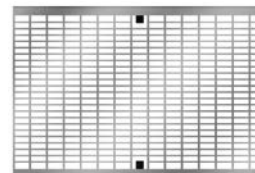

¹⁾ Nie stosować do odwodnienia poprzecznego na autostradach i drogach szybkiego ruchu.
Dla tych obszarów zalecany jest system ACO Drain® Monoblock RD 100/150/200 V.

System odwodnienia liniowego **Multiline V 300¹⁾** z zamknięciem zatraskowym **Drainlock®**

z ochroną krawędzi ze stali ocynkowanej, nierdzewnej i żeliwa

Przekrój V, szerokość w świetle 30,0 cm

Maksymalna klasa obciążenia korytka E 600, ruszty w klasie obciążenia B125 – E600, zgodnie z normą PN-EN 1433:2005+A1

Typ	Dług. bud.	Szer. bud.	Pow. wlotu	Masa	Opak.	Numer kat.
	cm	cm	cm ² /m	kg	szt./paleta	

Ruszty z zamknięciem zatraskowym **Drainlock®**

do kanałów i skrzynek Multiline V 300

Klasa obciążenia **C 250**

Ruszt w poprzeczne mostki, szerokość szczeliny 12 mm, żeliwo sferoidalne	50	33,8	1146	17,9	40	13870
Ruszt w poprzeczne mostki, szerokość szczeliny 12 mm, żeliwo sferoidalne, powłoka KTL	50	33,8	1146	17,9	40	13870KTL
Ruszt w podłużne mostki, żeliwo sferoidalne	50	33,8	1381	16,3	40	13873
Ruszt kratowy 30x10, stal ocynkowana	50	33,8	2038	12,0	40	133675
Ruszt kratowy 30x10, stal nierdzewna	50	33,8	2038	12,0	15	133678
* Opcjonalne zabezpieczenie przeciw kradzieży do rusztu żeliwnego w poprzeczne mostki				0,1	2 000	02907 Konieczne 4 szt na 1m kanału z rusztem

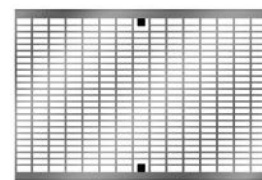
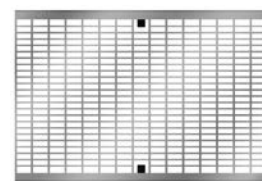
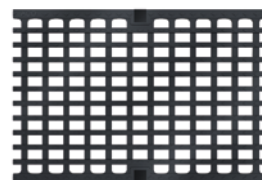
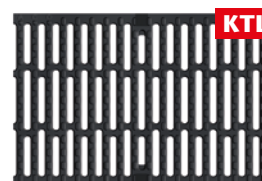
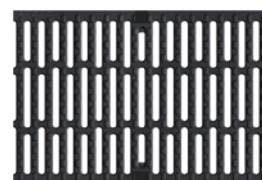

Zabezpieczenie przeciw kradzieży do rusztu żeliwnego w poprzeczne mostki w klasie D 400 - E 600
Więcej na str. 268

¹⁾ Nie stosować do odwodnienia poprzecznego na autostradach i drogach szybkiego ruchu. Dla tych obszarów zalecany jest system ACO Drain® Monoblock RD 100/150/200 V.



System odwodnienia liniowego **Multiline V 300¹⁾** z zamknięciem zatraskowym **Drainlock®**

z ochroną krawędzi ze stali ocynkowanej, nierdzewnej i żeliwa

Przekrój V, szerokość w świetle 30,0 cm

Maksymalna klasa obciążenia korytka E 600, ruszty w klasie obciążenia B125 – E600, zgodnie z normą PN-EN 1433:2005+A1

Typ	Dług. bud.	Szer. bud.	Pow. wlotu	Masa	Opak.	Numer kat.
	cm	cm	cm	kg	szt./paleta	

Ruszty z zamknięciem zatraskowym **Drainlock®**

do kanałów i skrzynek Multiline V 300

Klasa obciążenia **D 400**

Ruszt w poprzeczne mostki, szerokość szczeliny 12 mm, żeliwo sferoidalne *	50	33,8	1146	24,1	40	13871
Ruszt w poprzeczne mostki, szerokość szczeliny 12 mm, żeliwo sferoidalne, powłoka KTL *	50	33,8	1146	24,1	40	13871KTL
Ruszt w podłużne mostki, żeliwo sferoidalne	50	33,8	1146	24,6	40	13874
Ruszt kratowy 30 x 10, stal ocynkowana	50	33,8	2038	3,9	40	133676
Ruszt kratowy 30 x 10, stal nierdzewna	50	33,8	2038	15,5	15	133679
* Opcjonalne zabezpieczenie przeciw kradzieży do rusztu żeliwnego w poprzeczne mostki				0,1	2 000	02907 Konieczne 4 szt na 1m kanału z rusztem

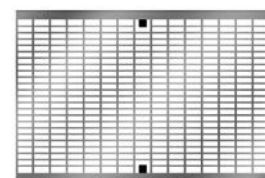
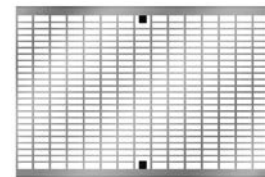
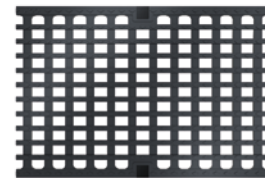
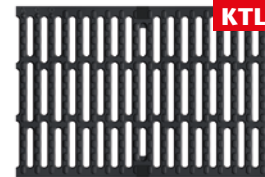
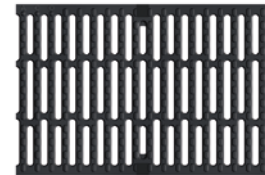

Zabezpieczenie przeciw kradzieży do rusztu żeliwnego w poprzeczne mostki w klasie D 400 - E 600
Więcej na str. 268

¹⁾ Nie stosować do odwodnienia poprzecznego na autostradach i drogach szybkiego ruchu. Dla tych obszarów zalecany jest system ACO Drain® Monoblock RD 100/150/200 V.

System odwodnienia liniowego **Multiline V 300¹⁾** z zamknięciem zatraskowym **Drainlock®**

z ochroną krawędzi ze stali ocynkowanej, nierdzewnej i żeliwa

Przekrój V, szerokość w świetle 30,0 cm

Maksymalna klasa obciążenia korytka E 600, ruszty w klasie obciążenia B125 – E600, zgodnie z normą PN-EN 1433:2005+A1

Typ	Dług. bud.	Szer. bud.	Pow. wlotu	Masa	Opak.	Numer kat.
	cm	cm	cm	kg	szt./paleta	

Ruszty z zamknięciem zatraskowym **Drainlock®**

do kanałów i skrzynek Multiline V 300

Klasa obciążenia **E 600**

Ruszt w poprzeczne mostki, szerokość szczeliny 12 mm, żeliwo sferoidalne *	50	33,8	1146	24,1	40	13871
Ruszt w poprzeczne mostki, szerokość szczeliny 12 mm, żeliwo sferoidalne, powłoka KTL *	50	33,8	1146	24,1	40	13871KTL
Ruszt w podłużne mostki, żeliwo sferoidalne	50	33,8	1146	24,6	40	13874
Pokrywa płytowa żeliwo sferoidalne	50	33,8	—	25,8	40	13872
* Opcjonalne zabezpieczenie przeciw kradzieży do rusztu żeliwnego w poprzeczne mostki				0,1	2 000	02907 Konieczne 4 szt na 1m kanału z rusztem

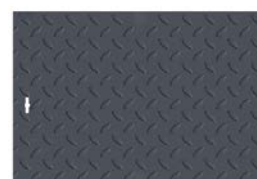
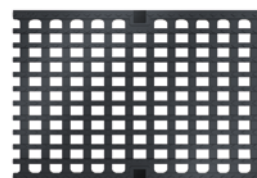
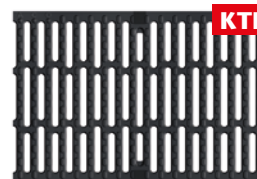
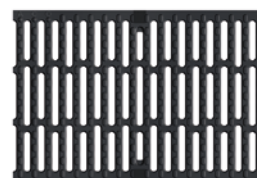

Zabezpieczenie przeciw kradzieży do rusztu żeliwnego w poprzeczne mostki w klasie D 400 - E 600
Więcej na str. 268

¹⁾ Nie stosować do odwodnienia poprzecznego na autostradach i drogach szybkiego ruchu. Dla tych obszarów zalecany jest system ACO Drain® Monoblock RD 100/150/200 V.



System odwodnienia liniowego Multiline V 400 z zamknięciem zatraskowym Drainlock®

z ochroną krawędzi z żeliwa

Przekrój V

Szerokość w świetle 40,0 cm

Maksymalna klasa obciążenia E 600, zgodnie z normą PN-EN 1433:2005+A1

Typ	Dług. bud.	Szer. bud.	Wys. bud.		Masa	Opak.	Numer kat.
			pocz.	koniec			
	cm	cm	cm	cm	kg/szt.	szt./paleta	

Korytko

z polimerbetonu, z zamknięciem zatraskowym Drainlock®, ze zintegrowaną ochroną krawędzi z żeliwa 5 mm, z możliwością doszczelnienia masą uszczelniającą (SF)

0.0	100,0	45,0	48,0	48,0	109,5	2	12500
0.2 ²⁾	100,0	45,0	55,0	55,0	147,4	2	12513

Skrzynka odpływowa ³⁾

z polimerbetonu, z zamknięciem zatraskowym Drainlock®, ze zintegrowaną ochroną krawędzi z żeliwa 5 mm, z odpływem z uszczelką wargowo-labiryntową Ø315 lub Ø400

Część górna	100,0	45,0	52,0	52,0	151,3	2	12512
Część pośrednia			33,0	33,0	72,0	4	10822
Część dolna z uszczelką Ø315			71,5	71,5	168,0	2	10828
Część dolna z uszczelką Ø400			71,5	71,5	168,0	2	10823
Kosz					3,0	40	01617
Zawiesie					1,7	100	10824

Ścianka czołowa

do zamknięcia początku i końca kanału, z polimerbetonu, z ochroną krawędzi ze stali ocynkowanej malowanej na czarno

Typ 0					22,5	6	12514
-------	--	--	--	--	------	---	-------

Ścianka czołowa z uszczelką

do zamknięcia końca kanału, z polimerbetonu, z uszczelką wargowo-labiryntową, dla przyłącza Ø315, z ochroną krawędzi ze stali ocynkowanej malowanej na czarno

Typ 0					9,3	6	12515
-------	--	--	--	--	-----	---	-------

Adapter

do połączenia przy zmianie kierunku przepływu, z polimerbetonu, z ochroną krawędzi ze stali ocynkowanej malowanej na czarno

Typ 0					10,8	6	12516
-------	--	--	--	--	------	---	-------

²⁾ z uszczelką wargowo-labiryntową DN 400

³⁾ Do skrzynki odpływowej pasują kosze zgodne z DIN 4052 A4, A2, B1

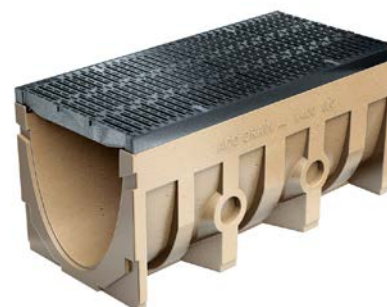

Kanał V 400 z polimerbetonu ze zintegrowaną ochroną krawędzi

System odwodnienia liniowego **Multiline V 400** z zamknięciem zatraskowym **Drainlock®**

z ochroną krawędzi z żeliwa

Przekrój V

Szerokość w świetle 40,0 cm

Maksymalna klasa obciążenia E 600, zgodnie z normą PN-EN 1433:2005+A1

Typ	Dług. bud.	Szer. bud.	Powierzchnia wlotu	Masa	Opak.	Numer kat.
	cm	cm	cm ² /m	kg/szt	szt./paleta	

Ruszty

z zamknięciem zatraskowym Drainlock®, z żeliwa sferoidalnego (GGG)

Ruszt w poprzeczne mostki D 400/E 600	50,0	43,8	1673	29,8	32	13880
Ruszt podłużne mostki D 400/E 600	50,0	43,8	1596	32,6	32	13881

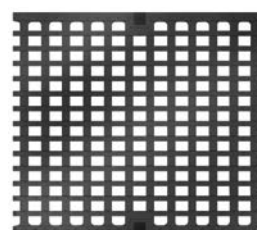



System odwodnienia liniowego Multiline V 500 z zamknięciem zatrzaskowym Drainlock®

z ochroną krawędzi z żeliwa

Przekrój V

Szerokość w świetle 50,0 cm

Maksymalna klasa obciążenia E 600, zgodnie z normą PN-EN 1433:2005+A1

Typ	Dług. bud. cm	Szer. bud. cm	Wys. bud.		Masa kg/szt	Opak. szt./paleta	Numer kat.
			pocz. cm	koniec cm			

Korytko

z polimerbetonu, z zamknięciem zatrzaskowym Drainlock®, ze zintegrowaną ochroną krawędzi z żeliwa 5 mm, z możliwością doszczelnienia masą uszczelniającą (SF)

0.0	100,0	55,0	59,0	59,0	156,3	2	13500
0.2 ²⁾	100,0	55,0	66,5	66,5	216,0	2	13513

Skrzynka odpływowa ³⁾

z polimerbetonu, z zamknięciem zatrzaskowym Drainlock®, ze zintegrowaną ochroną krawędzi z żeliwa 5 mm, z odpływem z uszczelką wargowo-labiryntową Ø315 lub Ø400

Część górna	100,0	55,0	59,0	59,0	202,0	2	13512
Część pośrednia			33,0	33,0	72,0	4	10822
Część dolna z uszczelką Ø315			71,5	71,5		2	10828
Część dolna z uszczelką Ø400			71,5	71,5	168,0	1	10823

Ścianka czołowa

do zamknięcia początku i końca kanału z polimerbetonu, z ochroną krawędzi ze stali ocynkowanej malowanej na czarno

Typ 0					32,0	6	13514
-------	--	--	--	--	------	---	-------

Ścianka czołowa z uszczelką

do zamknięcia końca kanału, z polimerbetonu, z uszczelką wargowo-labiryntową, dla przyłącza Ø400, z ochroną krawędzi ze stali ocynkowanej malowanej na czarno

Typ 0					30,0	6	13515
-------	--	--	--	--	------	---	-------

Adapter

do połączenia przy zmianie kierunku przepływu, z polimerbetonu, z ochroną krawędzi ze stali ocynkowanej malowanej na czarno

Typ 0					14,0	6	13516
-------	--	--	--	--	------	---	-------

¹⁾ Połączenie kątowe, T i krzyżowe

²⁾ z uszczelką wargowo-labiryntową DN 400

³⁾ Do skrzynki odpływowej pasują kosze zgodne z DIN 4052 A4, A2, B1



Kanał V 500 z polimerbetonu ze zintegrowaną ochroną krawędzi

System odwodnienia liniowego **Multiline V 500** z zamknięciem zatraskowym **Drainlock®**

z ochroną krawędzi z żeliwa

Przekrój V

Szerokość w świetle 50,0 cm

Maksymalna klasa obciążenia E 600, zgodnie z normą PN-EN 1433:2005+A1

Typ	Dług. bud.	Szer. bud.	Powierzchnia wlotu	Masa	Opak.	Numer kat.
	cm	cm	cm ² /m	kg/szt.	szt./paleta	

Ruszt

z zamknięciem zatraskowym Drainlock®, z żeliwa sferoidalnego (GGG)

Ruszt w poprzeczne mostki D 400/E 600	50,0	53,8	1978	42,3	20	13890
--	------	------	------	------	----	-------

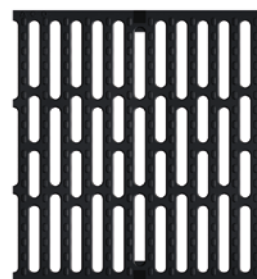

ACO XtraDrain®

Schemat systemu			64
Szerokość w świetle			64
Główne elementy systemu			64
Zalety systemu			64
TYPOWE ZASTOSOWANIA			65
Przykładowe instrukcje zabudowy i realizacji			66
Karty katalogowe			68
	Szerokość w świetle		Maksymalna klasa obciążenia
X 100 C i X 100 S	100	D 400	68
X 150 C i X 150 S	150	D 400	70
X 200 C i X 200 S	200	D 400	72

HOTELE
OSIEDLA MIESZKANIOWE
TERENY REKREACYJNE I SPORTOWE

ACO

XtraDrain®

XtraDrain

Hotel





ACO XtraDrain® X 100, X 150, X 200 C/S

Szerokość w świetle [mm]: 100, 150, 200

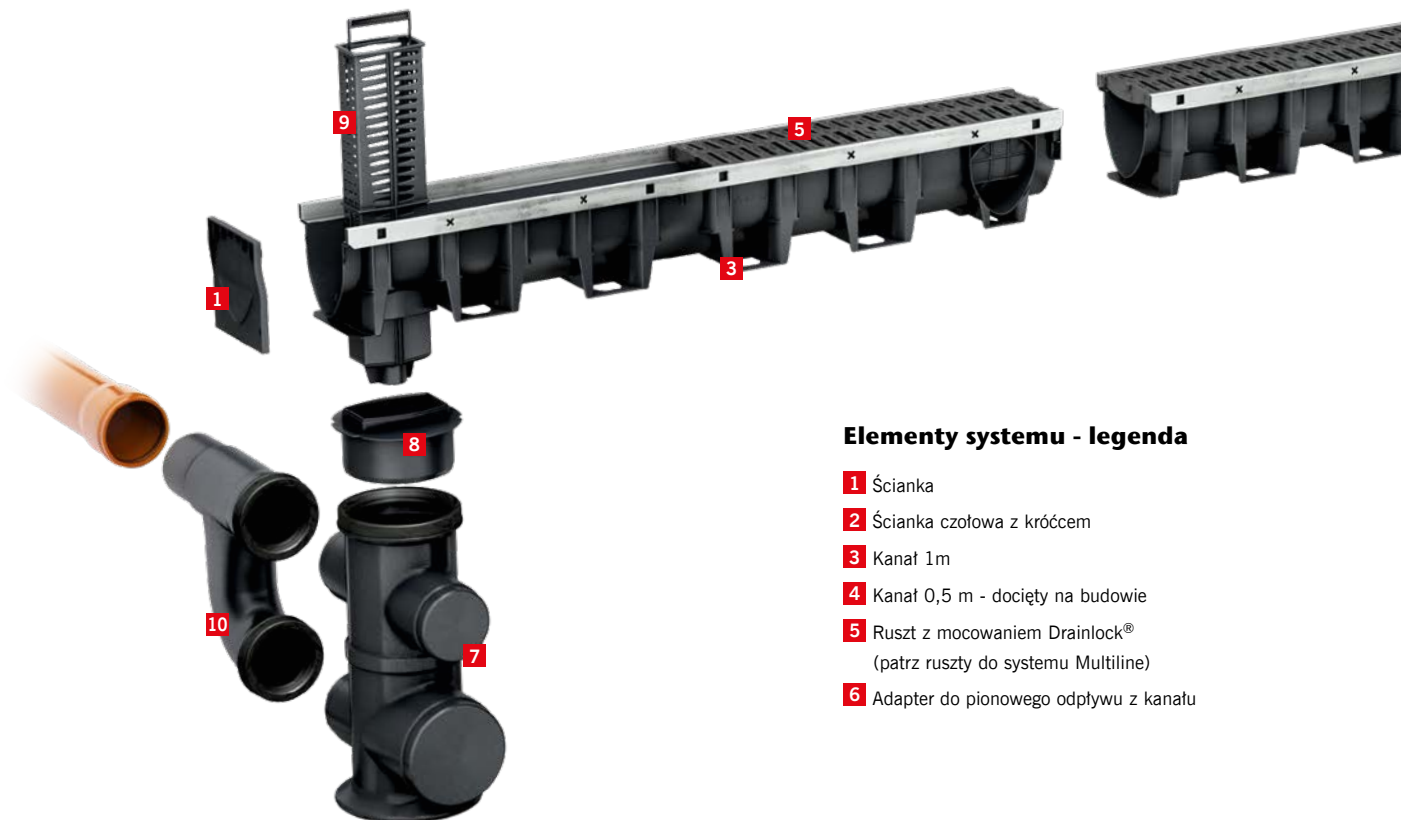

Elementy systemu - legenda

- 1 Ścianka
- 2 Ścianka czołowa z króćcem
- 3 Kanał 1m
- 4 Kanał 0,5 m - docięty na budowie
- 5 Ruszt z mocowaniem Drainlock® (patrz ruszty do systemu Multiline)
- 6 Adapter do pionowego odpływu z kanału

Główne elementy systemu

Kanały

Klasa obciążeń: C 250 (X 100 C – z krawędzią z tworzywa sztucznego), D 400 (X 100 S – z krawędzią ze stali ocynkowanej)
Materiał: Tworzywo sztuczne (PP – polipropylen)
Rodzaj kanału: Bezspadkowe
Krawędzie: Stal ocynkowana (X 100-200 S) lub tworzywo sztuczne (X 100-200 C)
Typ: M

Ruszty

Klasa obciążeń: A 15 – D 400
Materiał: Stal ocynkowana, stal nierdzewna, żeliwo, tworzywo sztuczne
Mocowanie rusztu: Drainlock® – opatentowany system bezrurbowego mocowania rusztów (zatrzaski)

Szranki odpływowe

Materiał: Tworzywo sztuczne (LLDPE – polietylen o małej gęstości liniowy)

Cechy:

- możliwość obrotu 360°
- możliwość skrócenia skrzynki,
- króćce odpływowe Ø 110, Ø 160, Ø 200,
- kosz osadczy.

Akcesoria

- Ścianka czołowa pełna – jedno uniwersalne rozwiązanie do zamknięcia początku i końca kanału.
- Ścianka czołowa z króćcem.
- Adapter do pionowego podłączenia odwodnienia do kanalizacji.

Zalety systemu

- Trzypunktowe zapięcia na stykach koryt (gniazda), niewielki ciężar kanału oraz możliwość docinania elementów przy zastosowaniu podstawowych urządzeń (np. piła ręczna) przekłada się na **szybkość i stabilność** montażu.
- Wykonana z tworzywa sztucznego skrzynka odpływowa może być obracana wokół własnej osi i dzięki temu łatwo się ją podłącza do kanalizacji.
- **Bezrurbowe mocowanie** rusztów Drainlock®, umożliwia inspekcje i czyszczenie kanału w dowolnym momencie po jego zamontowaniu. W szczególnych warunkach (np. ryzyko wandalizmu lub kradzieży) ruszty można doposażyć w specjalne akcesoria.
- Zróżnicowane kształty rusztów - np. mostkowe, kratowe oraz materiały, z których są one

wykonywane - żeliwo, tworzywo sztuczne, stal ocynkowana oraz stal nierdzewna, pozwalają na właściwe ich **dopasowanie do specyfiki danego obiektu**.

- Wzmocnienie krawędzi listwą ze stali ocynkowanej dla poprawienia **wytrzymałości mechanicznej** odwodnienia.



- 7 Skrzynka odpływowa
- 8 Adapter do pionowego odpływu z kanału (w zestawie ze skrzynką odpływową)
- 9 Kosz osadczy (w zestawie ze skrzynką odpływową)
- 10 Zasyfonowanie do skrzynki odpływowej (opcjonalnie)

Typowe zastosowania



- hotele,
- tereny rekreacyjne i sportowe,
- osiedla mieszkaniowe,
- perony,
- dzielnice szkolne,
- drogi dla rowerów i chodniki,
- miejsca ruchu pieszego,
- obszary przydomowe,
- dyskretne odwodnienia szczelinowe.



Wykonana z tworzywa sztucznego skrzynka odpływowa może być **obracana wokół własnej osi** i dzięki temu łatwo ją podłączyć do kanalizacji.

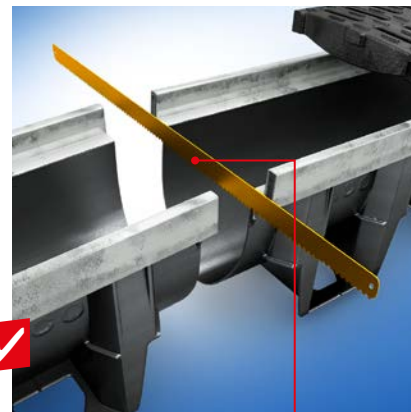

Możliwość docinania elementów przy zastosowaniu podstawowych urządzeń (np. piła ręczna) przekłada się na szybkość i stabilność montażu.



ACO XtraDrain®

Przykładowa zabudowa w kostce (klasa obciążeń A 15 – B 125)

Ważne!

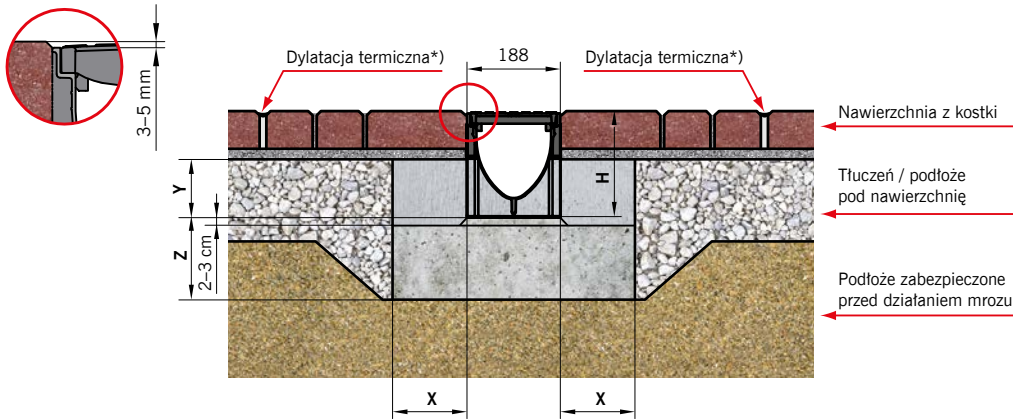

*) Szerokość dylatacji 10 mm / 10 m szerokości nawierzchni z tej strony kanału

Uwaga:

Prosimy o kontakt z Działem Technicznym ACO w celu modyfikacji detali zabudowy, jeżeli:

1. Podbudowa pod nawierzchnię jest wykonana z betonu cementowego.
2. Kanał jest zabudowany na pochylni lub u jej podnóża.

Klasa obciążenia		zgodnie z PN-EN 1433:2005+A1	A 15	B 125
Fundament / obudowa	Klasa betonu	zgodne z PN EN 206-1	C 12/15	C 12/15
	Wymiary [mm]		x	x
			y	y
			z	z

Przykładowa zabudowa w kostce (klasa obciążeń C 250)

Ważne!

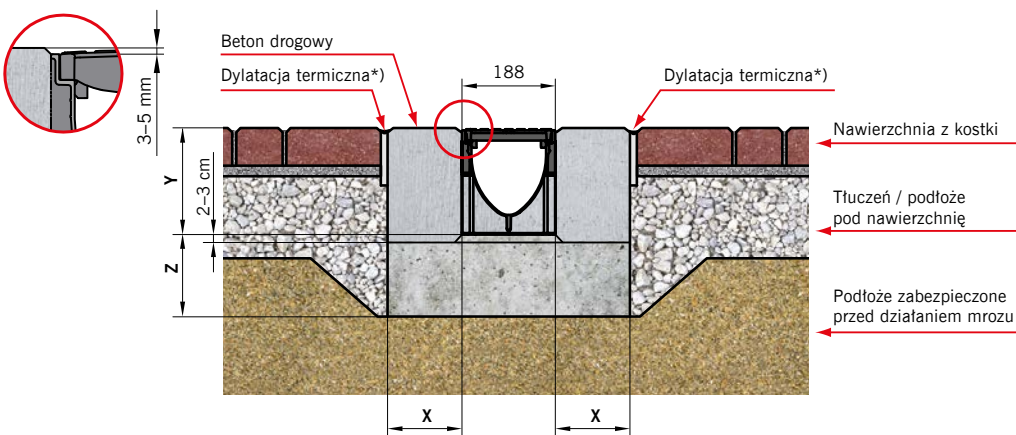

*) Szerokość dylatacji 10 mm / 10 m szer. nawierzchni z tej strony kanału

Uwaga:

Prosimy o kontakt z Działem Technicznym ACO w celu modyfikacji detali zabudowy, jeżeli:

1. Podbudowa pod nawierzchnię jest wykonana z betonu cementowego.
2. Kanał jest zabudowany na pochylni lub u jej podnóża.

Klasa obciążenia		zgodnie z PN-EN 1433:2005+A1	C 250
Fundament / obudowa	Klasa betonu	zgodne z PN EN 206-1	C 20/25
	Wymiary [mm]		x
			y
			z

Niniejszy dokument zawiera ogólne wytyczne dotyczące montażu produktu przy jednoczesnej konieczności przestrzegania wszelkich przepisów prawa i zasad sztuki budowlanej, jak również ze szczególnym uwzględnieniem dokumentacji technicznej obejmującej całość inwestycji. Producent nie ponosi odpowiedzialności za nieprawidłowości w działaniach i zaniechaniach stron i wszelkich innych uczestników procesu budowlanego oraz innych podmiotów mogących prowadzić lub prowadzących do uszkodzenia produktu.

ACO XtraDrain®

Przykładowa zabudowa studzienki odpływowej w betonie (klasa obciążeń A 15 – C 250)

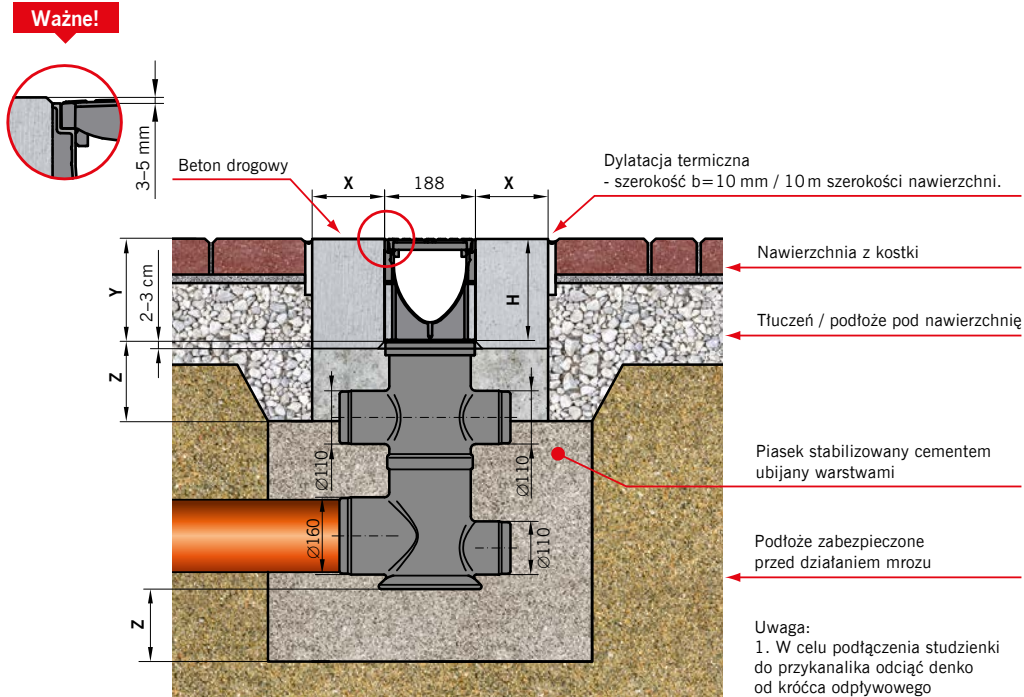

Uwaga:
Prosimy o kontakt z Działem Technicznym ACO w celu modyfikacji detali zabudowy, jeżeli:

1. Podbudowa pod nawierzchnię jest wykonana z betonu cementowego.
2. Kanał jest zabudowany na pochylni lub u jej podnóża.

Klasa obciążenia		zgodnie z PN-EN 1433:2005+A1	A 15	B 125	C 250	
Fundament / obudowa	Klasa betonu	zgodne z PN EN 206-1	C 12/15	C 12/15	C 20/25	
	Wymiary [mm]		x	≥ 100	≥ 100	
			y	≥ 60	H - 100	wysokość kanału
			z	≥ 100	≥ 100	≥ 150

Niniejszy dokument zawiera ogólne wytyczne dotyczące montażu produktu przy jednoczesnej konieczności przestrzegania wszelkich przepisów prawa i zasad sztuki budowlanej, jak również ze szczególnym uwzględnieniem dokumentacji technicznej obejmującej całość inwestycji. Producent nie oponosi odpowiedzialności za nieprawidłowości w działaniach i zaniechaniach stron i wszelkich innych uczestników procesu budowlanego oraz innych podmiotów mogących prowadzić lub prowadzących do uszkodzenia produktu.

Przykładowe realizacje





System odwodnienia liniowego ACO XtraDrain® X 100 C i X 100 S z zamknięciem zatraskowym Drainlock®

z tworzywa sztucznego, z ochroną krawędzi z tworzywa sztucznego lub stali ocynkowanej
Przekrój V, szerokość w świetle 10,0 cm
Maksymalna klasa obciążenia korytka C 250 (X 100 C) lub D 400 (X 100 S), zgodnie z normą PN-EN 1433:2005+A1

Typ	Długość bud.	Szer. bud.	Wys. bud.	Opak.	Masa	Numer kat.
	cm	cm	cm	szt. /paleta	kg/szt.	

Korytka

z tworzywa, z zamknięciem zatraskowym Drainlock®, ze zintegrowaną ochroną krawędzi ze stali ocynkowanej (X 100 S), lub z krawędzią z tworzywa sztucznego (X 100 C)

Klasa obciążenia C 250

Krawędzie z tworzywa

0.0	100,0	13,8	15,0	60	1,9	11000
-----	-------	------	------	----	-----	-------

Klasa obciążenia D 400

Krawędzie ze stali ocynkowanej

0.0	100,0	14,2	15,0	60	3,5	11100
-----	-------	------	------	----	-----	-------

Skrzynka odpływowa

z tworzywa sztucznego, możliwość obrotu 360°, z adapterem, z możliwością podłączenia rur Ø110 lub Ø160mm, z koszem osadczym z tworzywa sztucznego,

z możliwością skrócenia w połowie, do kanału X 100 C i X 100 S

skrzynka z odpływem Ø 110/160	51,2	24	2,0	11385
-------------------------------	------	----	-----	-------

Ścianka czołowa

z tworzywa sztucznego do zamknięcia początku i końca kanału X 100 C i X 100 S

0.0	200	0,1	11086
-----	-----	-----	-------

Ścianka czołowa z króćcem

z tworzywa sztucznego do kanału X 100 C i X 100 S

0.0	50	0,1	11087
-----	----	-----	-------

Adapter

do pionowego odpływu z kanału Ø 110 lub Ø 160 z tworzywa sztucznego, do kanału X 100 C i X 100 S

0.0 i kanał niski Ø 110	50	0,1	11285
0.0 i kanał niski Ø 160	30	0,1	11286

Zasyfonowanie¹⁾

do skrzynki odpływowej

Ø 110 / Ø 110	48	1,2	11191
Ø 110 / Ø 160	24	1,4	11192

¹⁾ nie stosować jeżeli temperatura w miejscu instalacji spada poniżej 0°C



Korytka z krawędzią ze stali ocynkowanej



Korytka ACO XtraDrain® X 100 C (z krawędzią z tworzywa)

Ruszty z zamknięciem zatraskowym Drainlock® do kanałów i skrzynek X 100 C i X 100 S: ➔ patrz str. 25

System odwodnienia liniowego ACO XtraDrain® X 100 C i X 100 S z zamknięciem zatraskowym Drainlock®

z tworzywa sztucznego, z ochroną krawędzi z tworzywa sztucznego lub stali ocynkowanej

Przekrój V, szerokość w świetle 10,0 cm

Maksymalna klasa obciążenia korytka C 250 (X 100 C) lub D 400 (X 100 S),

zgodnie z normą PN-EN 1433:2005+A1

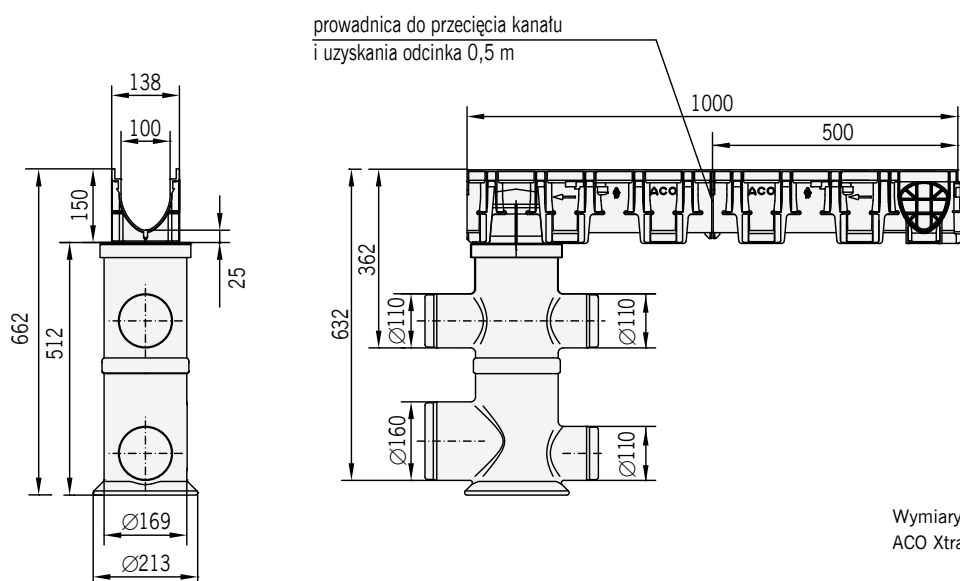

Wymiary kanału i skrzynki odpływowej
ACO XtraDrain® X 100 C



System odwodnienia liniowego ACO XtraDrain® X 150 C i X 150 S z zamknięciem zatraskowym Drainlock®

z tworzywa sztucznego, z ochroną krawędzi z tworzywa sztucznego lub stali ocynkowanej
Przekrój V, szerokość w świetle 15,0 cm
Maksymalna klasa obciążenia korytka C 250 (X 150 C) lub D 400 (X 150 S), zgodnie z normą PN-EN 1433:2005+A1

Typ	Długość bud.	Szer. bud.	Wys. bud.	Opak.	Masa	Numer kat.
	cm	cm	cm	szt. /paleta	kg/szt.	

Korytka z tworzywa sztucznego X 150,

z zamknięciem zatraskowym Drainlock®, ze zintegrowaną ochroną krawędzi ze stali ocynkowanej (X 150 S), lub z krawędzią z tworzywa sztucznego (X 150 C)

Klasa obciążenia C 250 Krawędzie z tworzywa

0.0	100,0	18,8	21,0	28	2,5	11011
-----	-------	------	------	----	-----	-------

Klasa obciążenia D 400 Krawędzie ze stali ocynkowanej

0.0	100,0	19,2	21,0	28	4,0	11111
-----	-------	------	------	----	-----	-------

Skrzynka odpływowa

z tworzywa sztucznego, możliwość obrotu 360°, z adapterem, z możliwością podłączenia rur Ø110 lub Ø160mm, z koszem osadczym z tworzywa sztucznego, z możliwością skrócenia w połowie do kanału X 150 C i X 150 S

skrzynka z odpływem Ø 110/160	18	3,7	11386
-------------------------------	----	-----	-------

Ścianka czołowa

z tworzywa sztucznego do zamknięcia początku i końca kanału X 150 C i X 150 S

0.0	240	0,1	11093
-----	-----	-----	-------

Ścianka czołowa

z tworzywa sztucznego z króćcem Ø 160 do kanału X 150 C i X 150 S

0.0	36	0,2	11094
-----	----	-----	-------

Adapter

do pionowego odpływu z kanału Ø 160 z tworzywa sztucznego, do kanału X 150 C i X 150 S

0.0	24	0,3	11288
-----	----	-----	-------

Zasyfonowanie¹⁾

do skrzynki odpływowej

Ø 110 / Ø 110	48	1,2	11191
Ø 110 / Ø 160	24	1,4	11192

¹⁾ nie stosować jeżeli temperatura w miejscu instalacji spada poniżej 0°C



Korytka z krawędzią ze stali ocynkowanej



Korytka ACO XtraDrain® X 150 C (z krawędzią z tworzywa)

Rusztzy z zamknięciem zatraskowym Drainlock® do kanałów i skrzynek X 150 C i X 150 S: ➔ patrz str. 39

System odwodnienia liniowego ACO XtraDrain® X 150 C i X 150 S z zamknięciem zatraskowym Drainlock®

z tworzywa sztucznego, z ochroną krawędzi z tworzywa sztucznego lub stali ocynkowanej

Przekrój V, szerokość w świetle 15,0 cm

Maksymalna klasa obciążenia korytka C 250 (X 150 C) lub D 400 (X 150 S),

zgodnie z normą PN-EN 1433:2005+A1

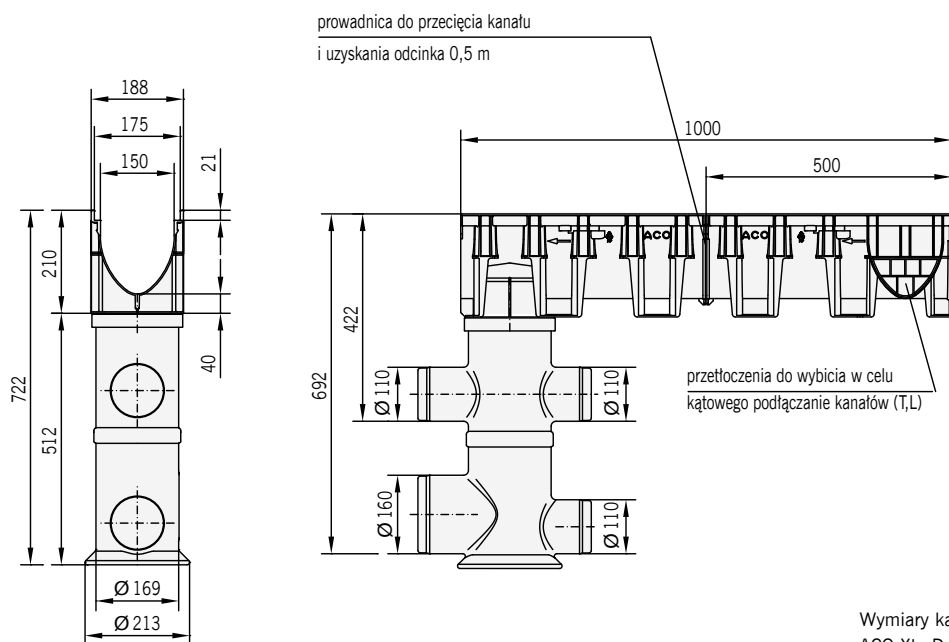

Wymiary kanału i skrzynki odpływowej
ACO XtraDrain® X 200 C



System odwodnienia liniowego ACO XtraDrain® X 200 C i X 200 S z zamknięciem zatraskowym Drainlock®

z tworzywa sztucznego, z ochroną krawędzi z tworzywa sztucznego lub stali ocynkowanej
 Przekrój V, Szerokość w świetle 20,0 cm
 Maksymalna klasa obciążenia korytka C 250 (X 200 C) lub D 400 (X 200 S), zgodnie z normą PN-EN 1433:2005+A1

Typ	Długość bud.	Szer. bud.	Wys. bud.	Opak.	Masa	Numer kat.
	cm	cm	cm	szt. /paleta	kg/szt.	

Korytka z tworzywa sztucznego X 200,

z zamknięciem zatraskowym Drainlock®, ze zintegrowaną ochroną krawędzi ze stali ocynkowanej (X 200 S), lub z krawędzią z tworzywa sztucznego (X 200 C)

Klasa obciążenia C 250

Krawędzie z tworzywa

0.0	100,0	23,8	26,5	15	3,4	11018
-----	-------	------	------	----	-----	-------

Klasa obciążenia D 400

Krawędzie ze stali ocynkowanej

0.0	100,0	24,2	26,5	15	4,9	11118
-----	-------	------	------	----	-----	-------

Skrzynka odpływowa

z tworzywa sztucznego, możliwość obrotu 360°, z adapterem, z możliwością podłączenia rur Ø110/Ø160/Ø200mm, z koszem osadczym z tworzywa sztucznego, z możliwością skrócenia w połowie, do kanału X 200 C i X 200 S

skrzynka z odpływem Ø 110/160/200	12	4,9	11387
-----------------------------------	----	-----	-------

Ścianka czołowa

z tworzywa sztucznego do zamknięcia początku i końca kanału X 200 C i X 200 S

0.0	160	0,2	11098
-----	-----	-----	-------

Ścianka czołowa

z tworzywa sztucznego z króćcem Ø 200 do kanału X 200 C i X 200 S

0.0	24	0,4	11099
-----	----	-----	-------

Adapter

do pionowego odpływu z kanału Ø 200 z tworzywa sztucznego, do kanału X 200 C i X 200 S

0.0	18	0,4	11289
-----	----	-----	-------

Zasyfonowanie¹⁾

do skrzynki odpływowej

Ø 110 / Ø 160	24	1,4	11192
---------------	----	-----	-------

¹⁾ nie stosować jeżeli temperatura w miejscu instalacji spada poniżej 0°C



Korytka z krawędzią ze stali ocynkowanej



Korytka ACO XtraDrain® X 200 C (z krawędzią z tworzywa)

Rusztzy z zamknięciem zatraskowym Drainlock® do kanałów i skrzynek X 200 C i X 200 S: ➔ patrz str. 46

System odwodnienia liniowego ACO XtraDrain® X 200 C i X 200 S z zamknięciem zatraskowym Drainlock®

z tworzywa sztucznego, z ochroną krawędzi z tworzywa sztucznego lub stali ocynkowanej

Przekrój V, Szerokość w świetle 20,0 cm

Maksymalna klasa obciążenia korytka C 250 (X 200 C) lub D 400 (X 200 S),

zgodnie z normą PN-EN 1433:2005+A1

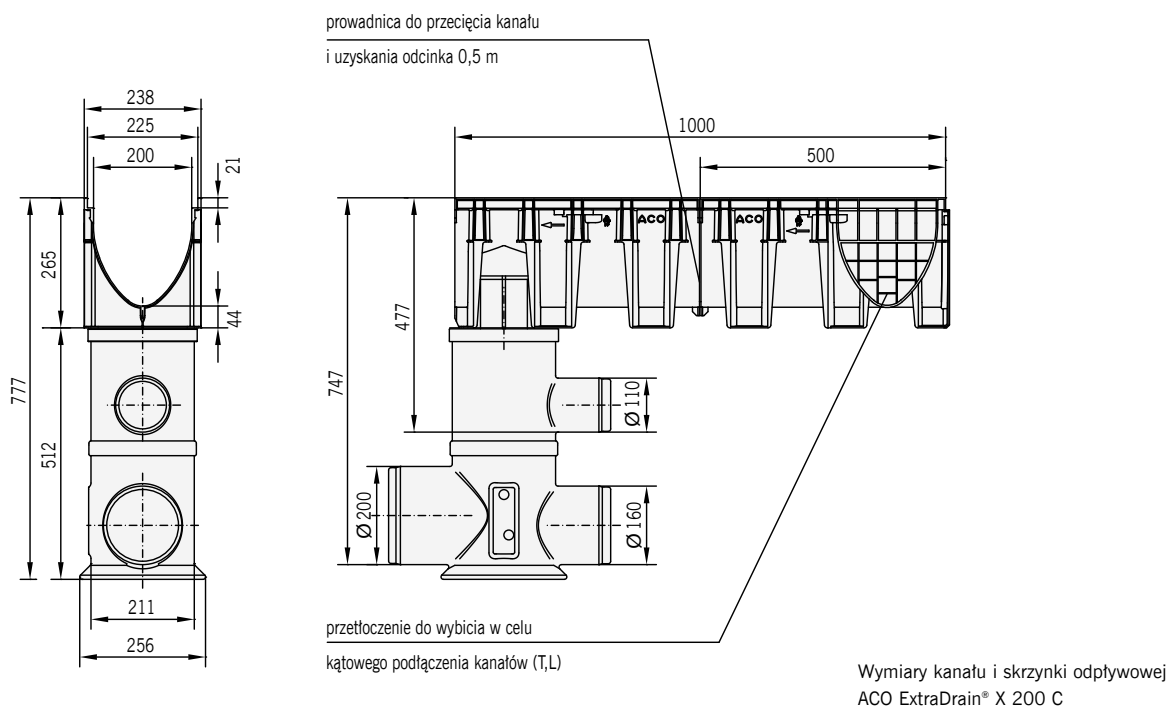

ACO Drain® - kanały niskie

Schemat systemu			76
Główne elementy systemu			76
Zalety systemu			76
TYPOWE ZASTOSOWANIA			77
Przykładowe instrukcje zabudowy i realizacji			78
Karty katalogowe			84
	Szerokość w świetle	Maksymalna klasa obciążenia	
Deckline P 100	100	C 250	84
Deckline P 150	150	C 250	86
Deckline P 200	200	C 250	86
V 100 niskie	100	E 600	88
V 150 niskie	150	E 600	90
V 200 niskie	200	E 600	90
V 300 niskie	300	E 600	90
X 100 C / X 100 S niskie	100	D 400	92
G 100 niskie	100	C 250	94
S 100 K niskie	100	F 900	96
S 200 K niskie	100	F 900	96
Akcesoria do kanałów niskich			98

**PARKINGI
GARAŻE WIELOPOZIOMOWE**

**ACO Drain®
kanały niskie**

Kanały
niskie





ACO Drain® Deckline P - kanały niskie

Szerokość w świetle [mm]: 100, 150, 200

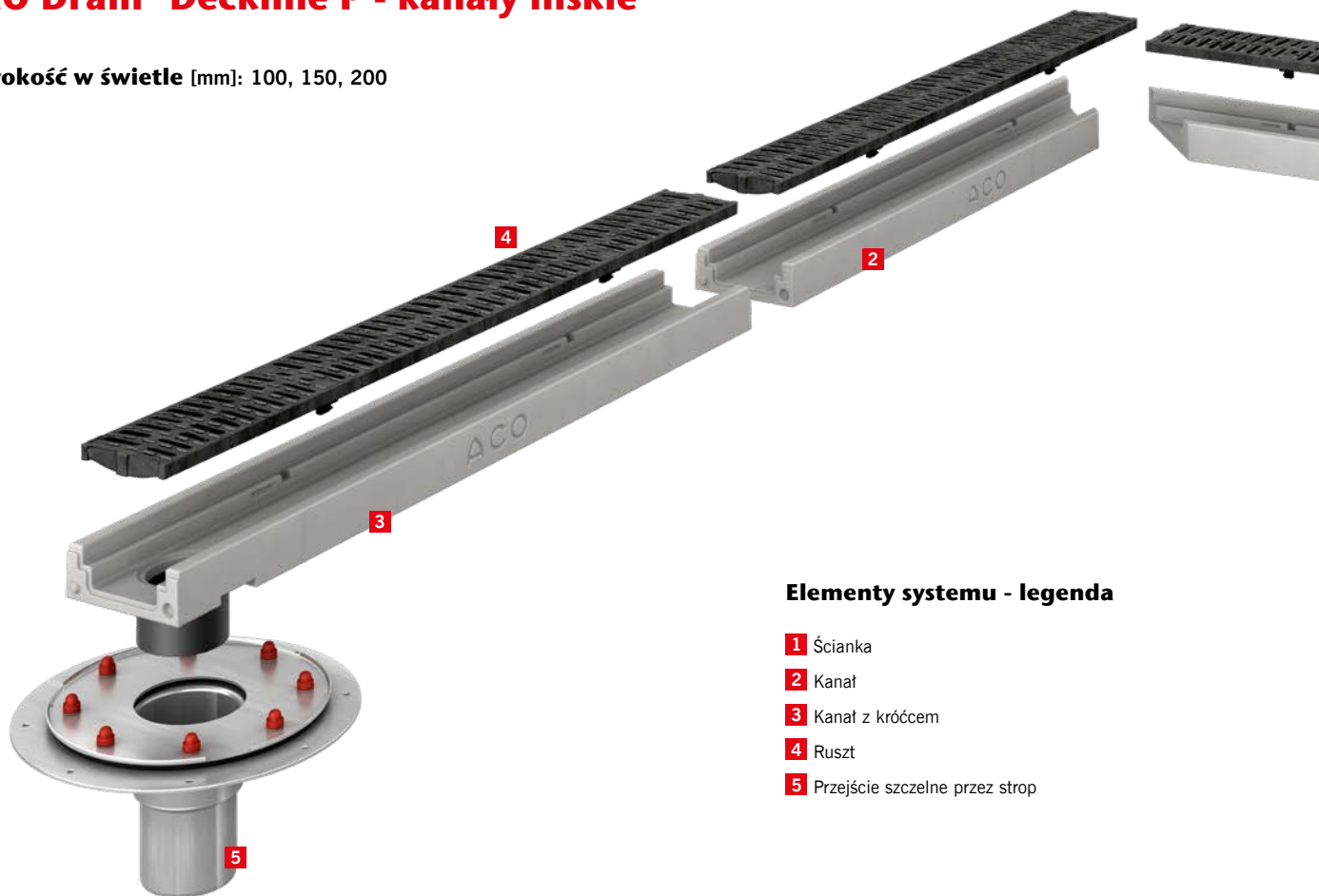

Elementy systemu - legenda

- 1 Ścianka
- 2 Kanał
- 3 Kanał z króćcem
- 4 Ruszt
- 5 Przejście szczelne przez strop

Główne elementy systemu

Kanały

Maksymalna klasa obciążeń: C 250

Materiał: Polimerbeton

Rodzaj kanału: Bezspadkowe – wys. 6, 8, 10 cm

Krawędzie: Polimerbeton

Typ: I

Rusztzy

Maksymalna klasa obciążeń: C 250

Materiał: tworzywo sztuczne, stal ocynkowana, stal nierdzewna, żeliwo

Mocowanie rusztu: Drainlock® – opatentowany system bezśrubowego mocowania rusztów (zatrzaski)

Zalety systemu

- **Specjalistyczny system odwodnień liniowych:**
 - kanał z polimerbetonu, łatwy do uszczelnienia
 - szybki i łatwy proces montażu
 - ACO DRAIN® Deckline P dostępny jest w trzech wersjach kolorystycznych (naturalny, szary, antracytowy)
 - Zalecane rozwiązanie do powierzchni betonowych, jak i asfaltowych
- **Bezśrubowe mocowanie rusztów Drainlock®**, umożliwia inspekcje i czyszczenie kanału w dowolnym momencie po jego zamontowaniu. W szczególnych warunkach (np. ryzyko wandalizmu lub kradzieży) można doposażyć w specjalne akcesoria.
- System można doszczelnić specjalnymi masami w celu zachowania **pełnej szczelności** jeśli jest ona wymagana.
- **Kompleksowy system akcesoriów** do montażu w parkingach wielopiętrowych takich jak przejścia przez strop ze stali nierdzewnej.



ZOBACZ FILM

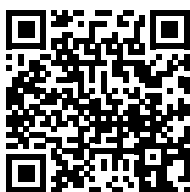

Typowe zastosowania



- garaże wielopoziomowe (stropy) dla samochodów osobowych,
- garaże podziemne,
- parkingi dla samochodów osobowych i ciężarowych,
- pasáže handlowe,
- parkingi na dachach,
- powierzchnie dachów, tarasów i balkonów (nawierzchnie uszczelniane),
- ogrody dachowe i inne.



Kompleksowy system akcesoriów do montażu w parkingach wielopoziomowych takich jak przejścia przez strop ze stali nierdzewnej.



ACO Drain® Deckline P 100, 150, 200 - kanały niskie

Przykładowa zabudowa standardowa w garażu wielopoziomowym w asfalcie (klasa obciążeń A 15 - C 250)

Ważne!

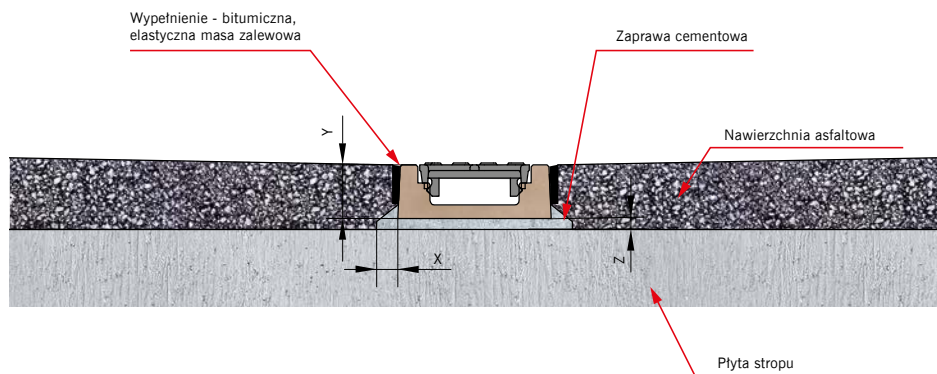

Uwaga:

1. Przed wylaniem posadzki wykonać próbę szczelności kanału.
2. Prosimy o kontakt z Centrum Projektowo-Technicznym ACO w celu modyfikacji detali zabudowy, jeżeli kanał jest zabudowany na pochylni lub u jej podnóża.

Klasa obciążenia	zgodnie z PN-EN 1433:2005+A1	A 15	B 125	C 250
Fundament z betonu (minimum klasy)		ustawić na zaprawie typu PCC		
Wymiary [cm]	x/z	≥ 0,5	≥ 0,5	≥ 0,5
	y	wysokość budowlana kanału		

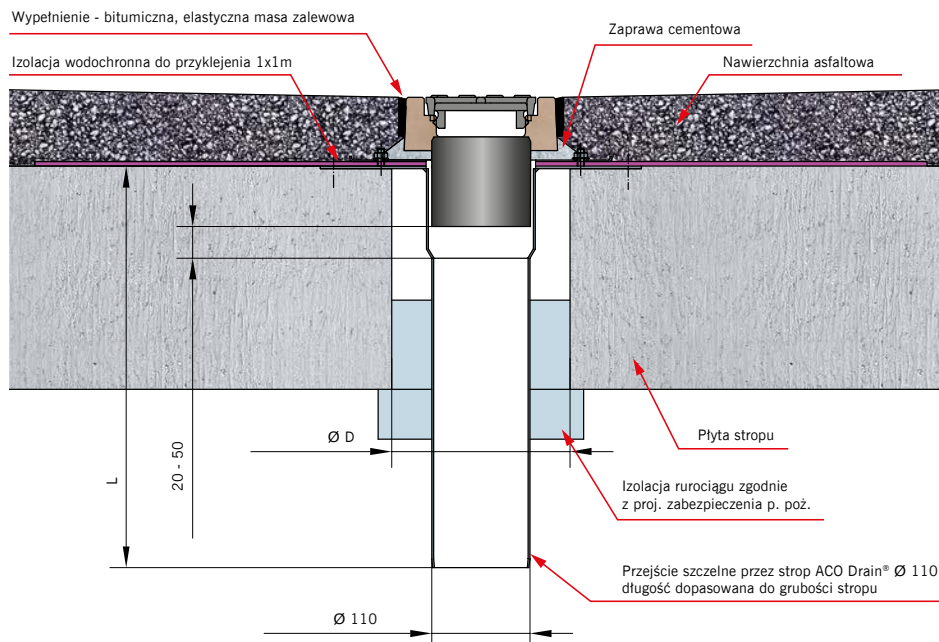

Uwaga:

- Prosimy o kontakt z Centrum Projektowo-Technicznym ACO w celu modyfikacji detali zabudowy, jeżeli:
1. Kanał jest zabudowany na pochylni lub u jej podnóża.

Klasa obciążenia	zgodnie z PN-EN 1433:2005+A1	A 15	B 125	C 250
Fundament z betonu (minimum klasy)		ustawić na zaprawie typu PCC		
Wymiary [cm]	x/z	≥ 0,5	≥ 0,5	≥ 0,5
	y	wysokość budowlana kanału		

Niniejszy dokument zawiera ogólne wytyczne dotyczące montażu produktu przy jednoczesnej konieczności przestrzegania wszelkich przepisów prawa i zasad sztuki budowlanej, jak również ze szczególnym uwzględnieniem dokumentacji technicznej obejmującej całość inwestycji. Producent nie ponosi odpowiedzialności za nieprawidłowości w działaniach i zaniechaniach stron i wszelkich innych uczestników procesu budowlanego oraz innych podmiotów mogących prowadzić lub prowadzących do uszkodzenia produktu.

ACO Drain® Deckline P100, 150, 200 - kanały niskie

Przykładowa zabudowa standardowa w garażu wielopoziomowym w posadzce betonowej (klasa obciążeń A 15 - C 250)

Ważne!

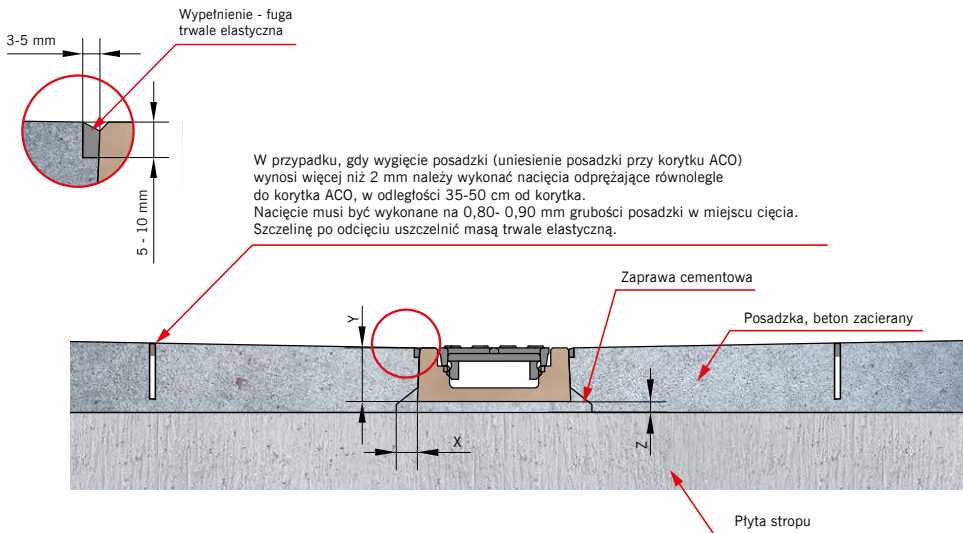

Uwaga:

1. Przed wylaniem posadzki wykonać próbę szczelności kanału.
2. Prosimy o kontakt z Centrum Projektowo-Technicznym ACO w celu modyfikacji detali zabudowy, jeżeli kanał jest zabudowany na pochylni lub u jej podnóża.

Klasa obciążenia	zgodnie z PN-EN 1433:2005+A1	A 15	B 125	C 250
Fundament z betonu (minimum klasy)			ustawić na zaprawie typu PCC	
Wymiary [cm]	x/z	≥ 0,5	≥ 0,5	≥ 0,5
	y	wysokość budowlana kanału		

W przypadku, gdy wygięcie posadzki (uniesienie posadzki przy korytku ACO) wynosi więcej niż 2 mm należy wykonać nacięcia odprężające równoległe do korytka ACO, w odległości 35-50 cm od korytka. Nacięcia musi być wykonane na 0,80- 0,90 mm grubości posadzki w miejscu cięcia. Szczelinę po odcięciu uszczelnij masą trwale elastyczną.

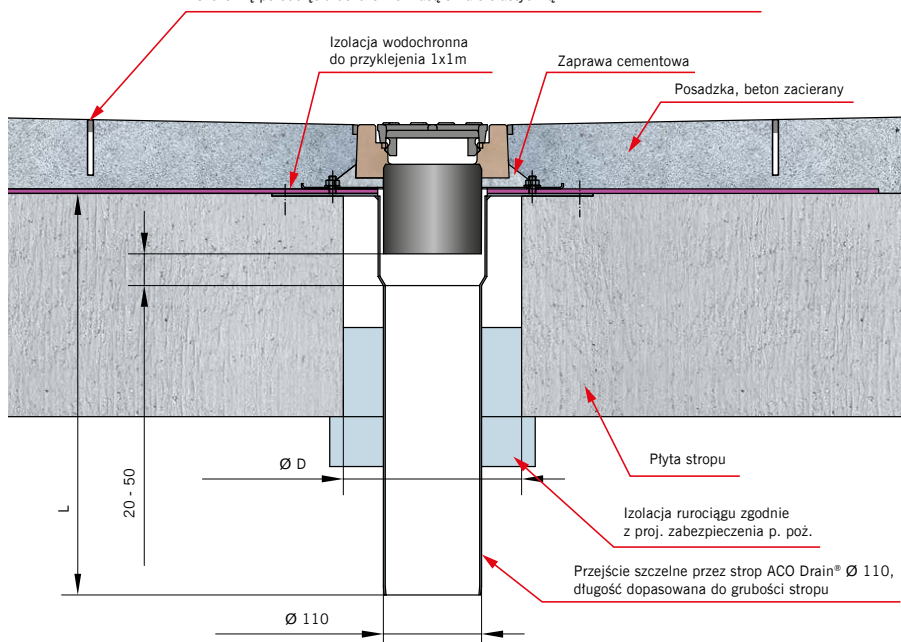

Uwaga:

- Prosimy o kontakt z Centrum Projektowo-Technicznym ACO w celu modyfikacji detali zabudowy, jeżeli:
1. Kanał jest zabudowany na pochylni lub u jej podnóża.

Klasa obciążenia	zgodnie z PN-EN 1433:2005+A1	A 15	B 125	C 250
Fundament z betonu (minimum klasy)			ustawić na zaprawie typu PCC	
Wymiary [cm]	x/z	≥ 0,5	≥ 0,5	≥ 0,5
	y	wysokość budowlana kanału		

Niniejszy dokument zawiera ogólne wytyczne dotyczące montażu produktu przy jednoczesnej konieczności przestrzegania wszelkich przepisów prawa i zasad sztuki budowlanej, jak również ze szczególnym uwzględnieniem dokumentacji technicznej obejmującej całość inwestycji. Producent nie ponosi odpowiedzialności za nierawidłowości w działaniach i zaniechaniach stron i wszelkich innych uczestników procesu budowlanego oraz innych podmiotów mierzonych lub prowadzących do uszkodzenia produktu.



ACO Drain® Deckline P 100, 150, 200 - kanały niskie

Przykładowa zabudowa standardowa w garażu wielopoziomowym w posadzce żywicznej (klasa obciążeń A 15 - C 250)

Ważne!

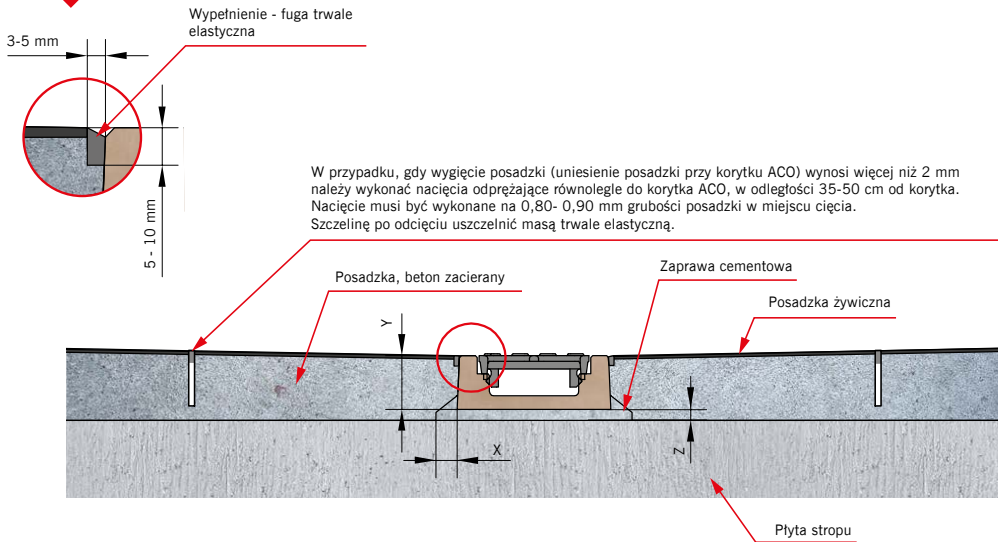

Uwaga:

1. Przed wylaniem posadzki wykonać próbę szczelności kanału.
2. Prosimy o kontakt z Centrum Projektowo-Technicznym ACO w celu modyfikacji detali zabudowy, jeżeli kanał jest zabudowany na pochylni lub u jej podnóża.

Klasa obciążenia	zgodnie z PN-EN 1433:2005+A1	A 15	B 125	C 250
Fundament z betonu (minimum klasy)		ustawić na zaprawie typu PCC		
Wymiary [cm]	x/z	≥ 0,5	≥ 0,5	≥ 0,5
	y	wysokość budowlana kanału		

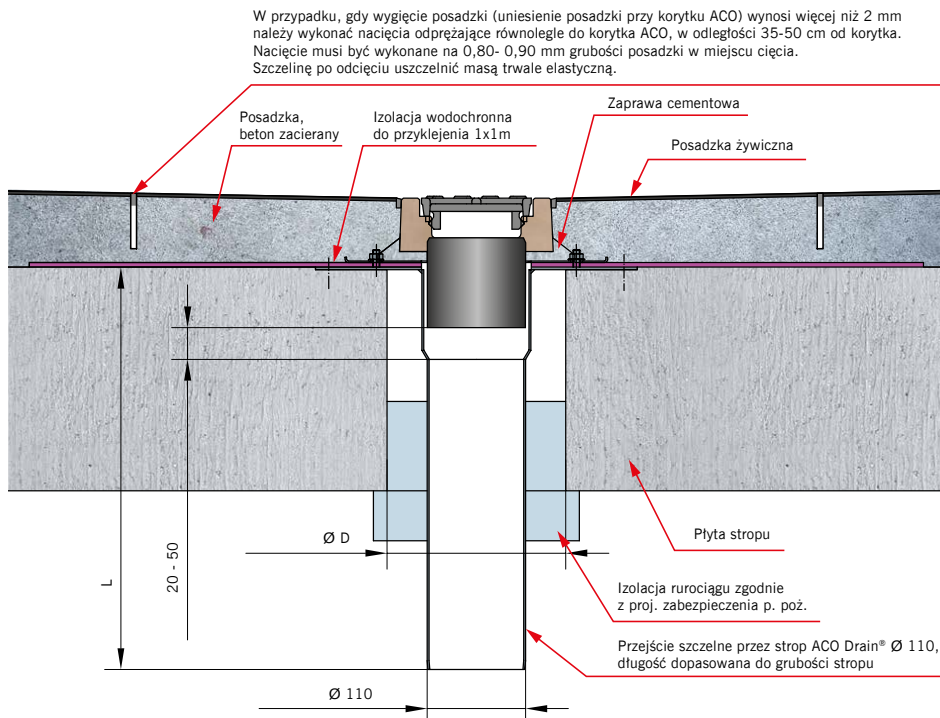

Uwaga:

- Prosimy o kontakt z Centrum Projektowo-Technicznym ACO w celu modyfikacji detali zabudowy, jeżeli:
1. Kanał jest zabudowany na pochylni lub u jej podnóża.

Klasa obciążenia	zgodnie z PN-EN 1433:2005+A1	A 15	B 125	C 250
Fundament z betonu (minimum klasy)		ustawić na zaprawie typu PCC		
Wymiary [cm]	x/z	≥ 0,5	≥ 0,5	≥ 0,5
	y	wysokość budowlana kanału		

ACO Drain® Multiline V 100 - 300 kanały niskie

Przykładowa zabudowa standardowa w garażu wielopoziomowym (klasa obciążeń A 15 - C 250)

Ważne!

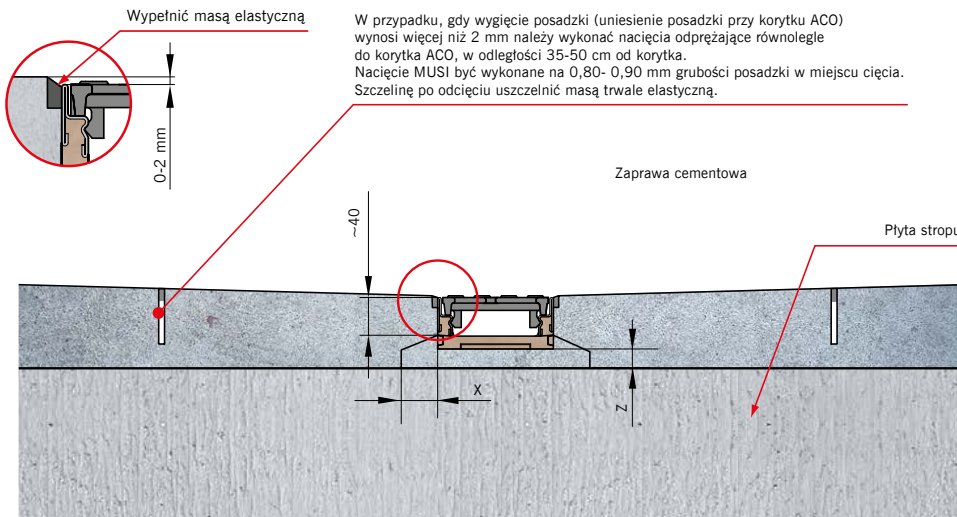

Uwaga:

1. Przed wylaniem posadzki wykonać próbę szczelności kanału.
2. Prosimy o kontakt z Centrum Projektowo-Technicznym ACO w celu modyfikacji detali zabudowy, jeżeli kanał jest zabudowany na pochylni lub u jej podnóża.

Klasa obciążenia	zgodnie z PN-EN 1433:2005+A1	A 15	B 125	C 250
Fundament z betonu (minimum klasy)			ustawić na zaprawie typu PCC	
Wymiary [cm]	x/z	≥ 0,5	≥ 0,5	≥ 0,5
	y	wysokość budowlana kanału		

Ważne!

W przypadku, gdy wygięcie posadzki (uniesienie posadzki przy korytku ACO) wynosi więcej niż 2 mm należy wykonać nacięcia odprężające równoległe do korytka ACO, w odległości 35-50 cm od korytka. Nacięcia MUSI być wykonane na 0,80- 0,90 mm grubości posadzki w miejscu nacięcia. Szczelinę po odcięciu uszczelnąć masą trwale elastyczną.

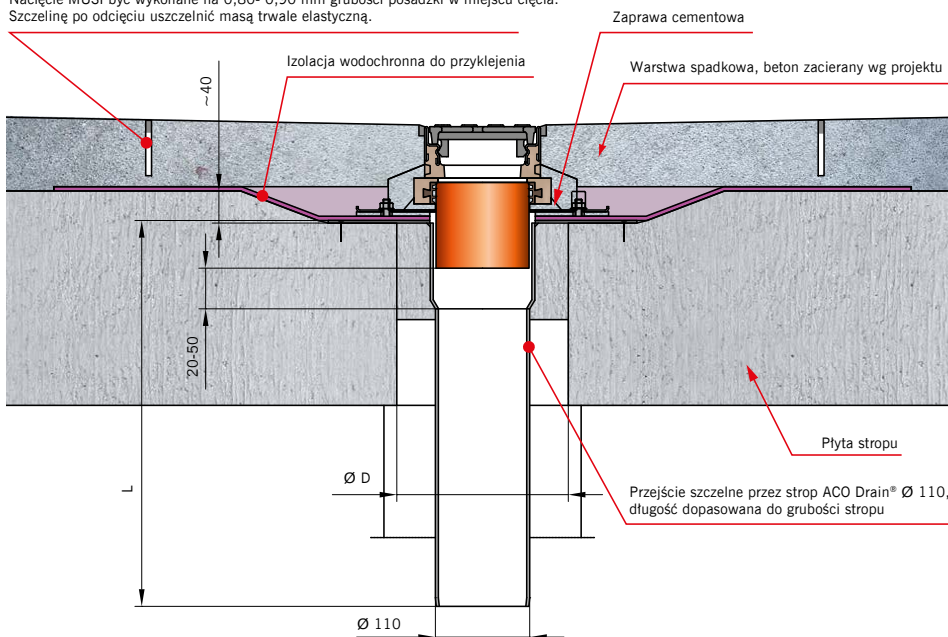

Uwaga:

- Prosimy o kontakt z Centrum Projektowo-Technicznym ACO w celu modyfikacji detali zabudowy, jeżeli:
1. Kanał jest zabudowany na pochylni lub u jej podnóża.

Klasa obciążenia	zgodnie z PN-EN 1433:2005+A1	A 15	B 125	C 250
Fundament z betonu (minimum klasy)			ustawić na zaprawie typu PCC	
Wymiary [cm]	x/z	≥ 0,5	≥ 0,5	≥ 0,5
	y	wysokość budowlana kanału		



ACO XtraDrain® X100 C i X100 S - kanały niskie

Przykładowa zabudowa standardowa w kostce (klasa obciążeń A 15 - B 125)

Ważne!

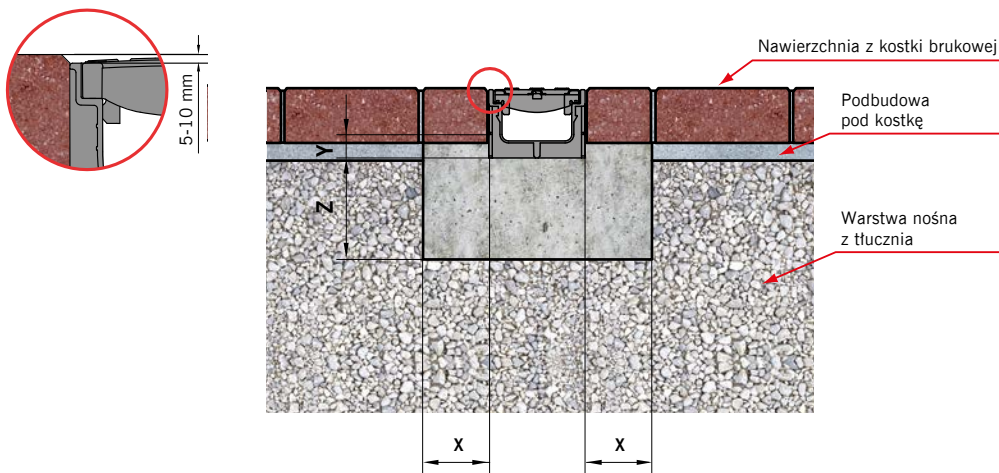

Uwaga:

Prosimy o kontakt z Centrum Projektowo-Technicznym ACO w celu modyfikacji detali zabudowy, jeżeli:

1. Podbudowa pod nawierzchnię jest wykonana z betonu cementowego.
2. Kanał jest zabudowany na pochylni lub u jej podnóża.

Klasa obciążenia		zgodnie z PN-EN 1433:2005+A1	A 15	B 125
Fundament / obudowa	Klasa betonu	zgodne z PN EN 206-1	C 12/15	C 12/15
	Wymiary [mm]		x	≥ 10
			y	2,5
			z	≥ 10

Przykładowa zabudowa standardowa w betonie (klasa obciążeń A 15 - B 125)

Ważne!

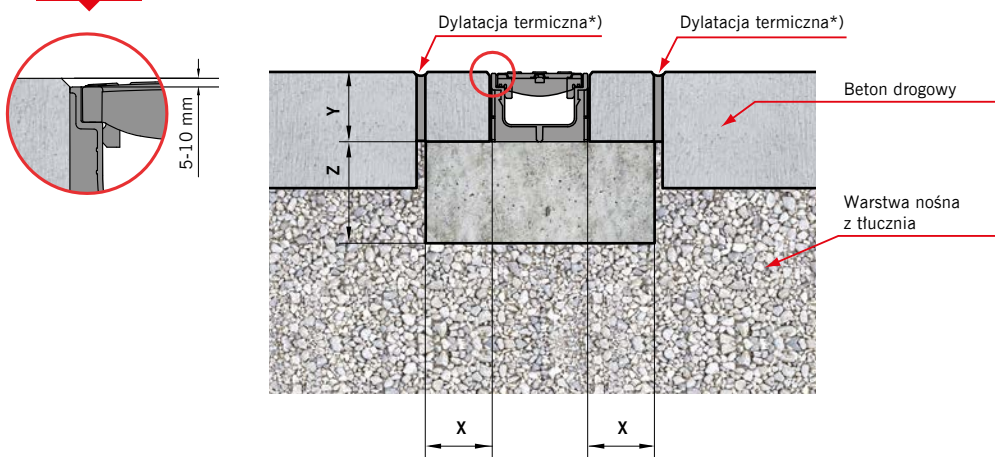

*) Szerokość dylatacji 10 mm / 10 m szerokości nawierzchni

Uwaga:

Prosimy o kontakt z Centrum Projektowo-Technicznym ACO w celu modyfikacji detali zabudowy, jeżeli:

1. Podbudowa pod nawierzchnię jest wykonana z betonu cementowego.
2. Kanał jest zabudowany na pochylni lub u jej podnóża.

Klasa obciążenia		zgodnie z PN-EN 1433:2005+A1	A 15	B 125
Fundament / obudowa	Klasa betonu	zgodne z PN EN 206-1	C 12/15	C 12/15
	Wymiary [mm]		x	≥ 10
			y	wysokość budowlana kanału
			z	≥ 10

Niniejszy dokument zawiera ogólne wytyczne dotyczące montażu produktu przy jednoczesnej konieczności przestrzegania wszelkich przepisów prawa i zasad sztuki budowlanej, jak również ze szczególnym uwzględnieniem dokumentacji technicznej obejmującej całość inwestycji. Producent nie ponosi odpowiedzialności za nieprawidłowości w działaniach i zaniechaniach stron i wszelkich innych uczestników procesu budowlanego oraz innych podmiotów mogących prowadzić lub prowadzących do uszkodzenia produktu.

ACO Gala® G 100 kanały niskie

Przykładowa zabudowa standardowa na tarasie z izolacją (nawierzchnia z płytek)

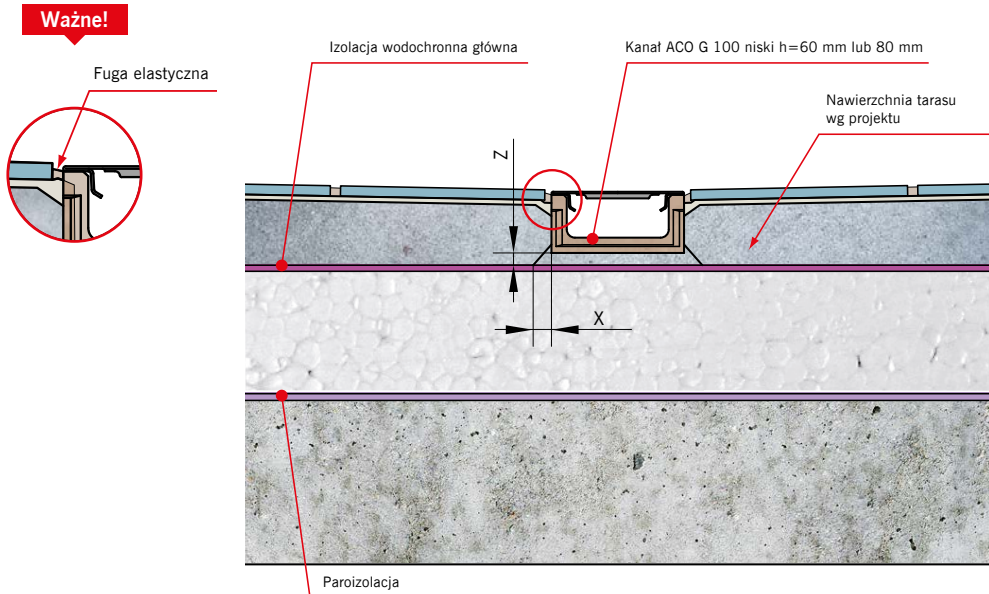

Uwaga:

1. Przed wylaniem podbudowy pod płytki nawierzchniowe wykonać próbę szczelności.

Dopuszczalne obciążenie		ruh pieszy
Fundament z betonu [cm]	x/z	≥ 0,5

Przykładowa zabudowa standardowa na tarasie z izolacją (nawierzchnia z płytek)

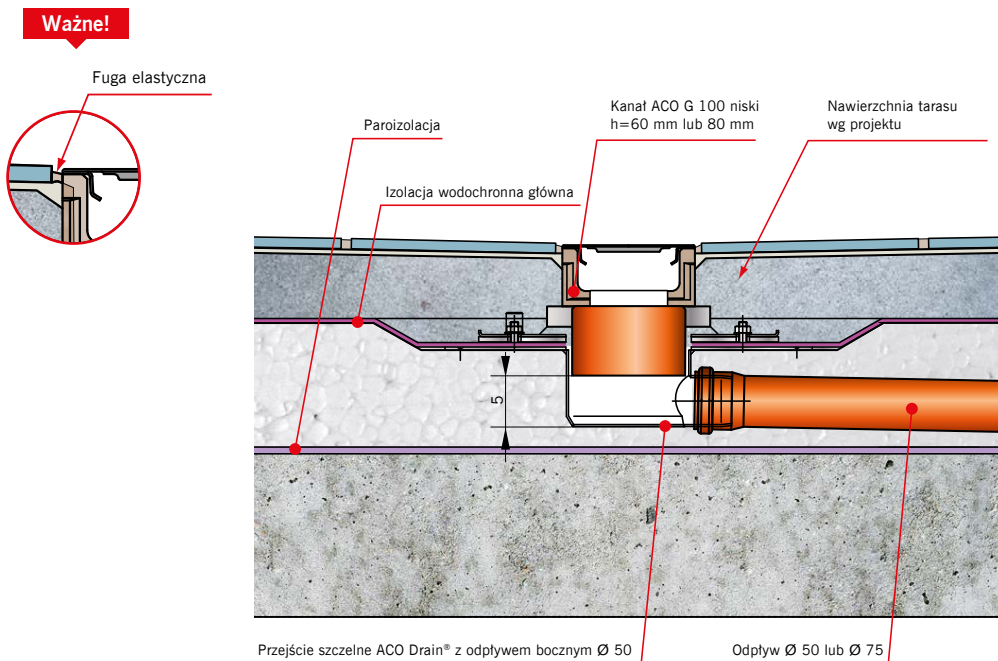

Dopuszczalne obciążenie		ruh pieszy
Fundament z betonu [cm]	x/z	≥ 0,5



System odwodnienia liniowego ACO Drain® Deckline P 100 z zamknięciem zatraskowym Drainlock®

Szerokość w świetle 10 cm

Maksymalna klasa obciążenia korytka C250, ruszty w klasie obciążenia A 15 – C 250, Typ I, zgodnie z normą PN-EN 1433:2005+A1

Kanały niskie

Typ	Wymiary			Masa	Opak.	naturalny*	szary*	antracytowy*
	Dług. bud.	Szer. bud.	Wys. bud.					
	cm	cm	cm					
				kg	szt./paleta	Numer kat.	Numer kat.	Numer kat.

Kanał niski P 100, wys. 6 cm

z polimerobetonu, z krawędzią polimerobetonową

Kanał	100	17,2	6,0	12,1	40	135070	135072	135074
Kanał z króćcem Ø 110	100	17,2	6,0	11,8	40	135071	135073	135075
Ścianka				0,4	552	135076	135077	135078
Ścianka z króćcem Ø50mm, stal ocynkowana							449189	
Ścianka z króćcem Ø50mm, stal nierdzewna							449188	

Kanał niski P 100, wys. 8 cm **Nowość**

z polimerobetonu, z krawędzią polimerobetonową

Kanał	100	17,2	8	15,8	32	135151	135153	135155
Kanał z króćcem Ø110	100	17,2	8	14,8	32	135152	135154	135156
Ścianka				0,5	420	135157	135158	135159
Ścianka z króćcem Ø50mm, stal ocynkowana							449187	
Ścianka z króćcem Ø50mm, stal nierdzewna							449186	

Kanał niski P 100, wys. 10 cm **Nowość**

z polimerobetonu, z krawędzią polimerobetonową

Kanał	100	17,2	10	18,5	24	135160	135162	135164
Kanał z króćcem Ø 110	100	17,2	10	18,3	24	135161	135163	135165
Ścianka				0,7	288	135166	135167	135168
Ścianka z króćcem Ø75mm, stal ocynkowana							449185	
Ścianka z króćcem Ø75mm, stal nierdzewna							449184	

* Kolor produktów wynika z właściwości zastosowanych surowców.



Kanał i kanał z króćcem Deckline P 100 wys. 6 cm



Kanał i kanał z króćcem Deckline P 100 wys. 8 cm



Kanał i kanał z króćcem Deckline P 100 wys. 10 cm



Wszystkie kanały dostępne w trzech kolorach



Ruszty do kanałów Deckline P 100:

➔ patrz str. 25

Kosz osadczy i szczelne przejście przez strop:

➔ patrz str. 98

System odwodnienia liniowego
ACO Drain® Decline P 100
z zamknięciem zatraskowym Drainlock®

Szerokość w świetle 10 cm

Maksymalna klasa obciążenia korytka C250, ruszty w klasie obciążenia A 15 – C 250, Typ I, zgodnie z normą PN-EN 1433:2005+A1

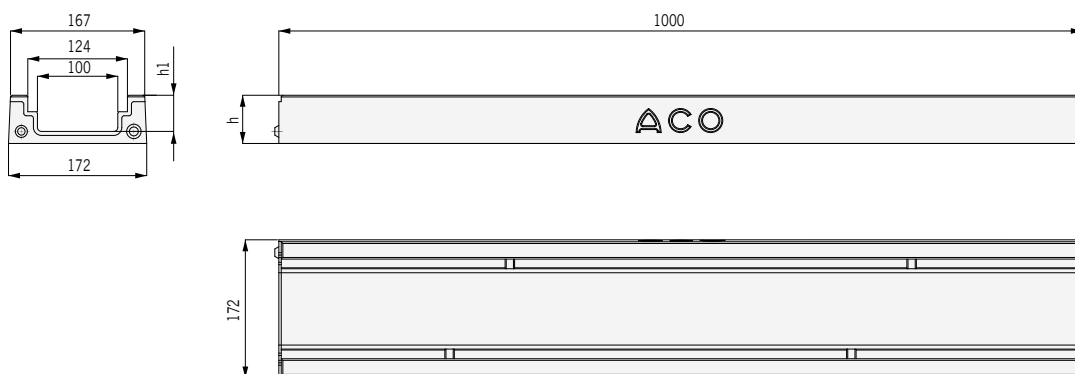

Wymiary kanału ACO Drain® Decline P 1m:
 wys. h = 6 / 8 / 10 cm, wys. h1=4,5 / 6,5 / 8,5 cm

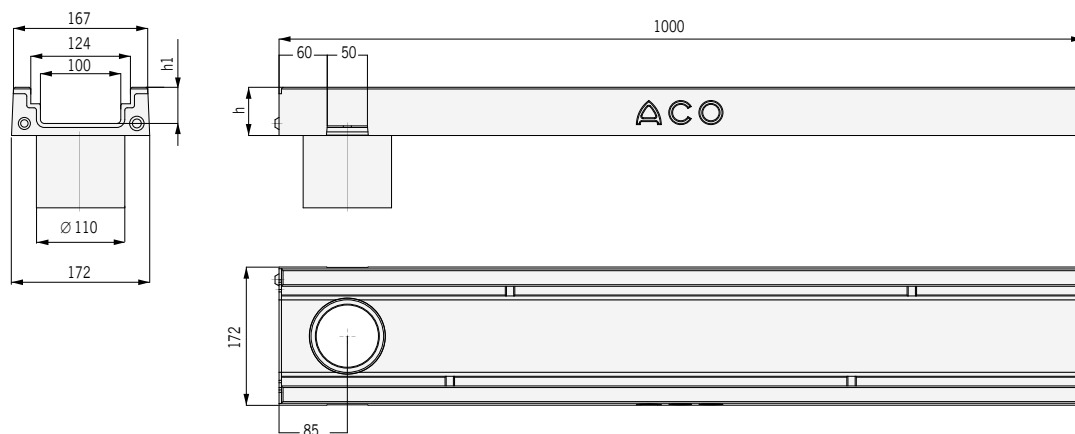

Wymiary kanału z króćcem ACO Drain® Decline P 1m:
 wys. h = 6 / 8 / 10 cm, wys. h1=4,5 / 6,5 / 8,5 cm



Nowość

**System odwodnienia liniowego
ACO Drain® Deckline P 150, 200
z zamknięciem zatraskowym Drainlock®**

Szerokość w świetle 15 i 20 cm

Maksymalna klasa obciążenia korytka C250, ruszty w klasie obciążenia A 15 – C 250, Typ I, zgodnie z normą PN-EN 1433:2005+A1

Kanały niskie

Typ	Wymiary			Masa	Opak.	naturalny*	szary*	antracytowy*
	Dług. bud.	Szer. bud.	Wys. bud.					
	cm	cm	cm					
				kg	szt./paleta	Numer kat.	Numer kat.	Numer kat.

Kanał niski P 150, wys. 10 cm **Nowość**

z polimerobetonu, z krawędzią polimerobetonową

Kanał	100	22,5	10	22,1	18	135169	135171	135173
Kanał z króćcem Ø110	100	22,5	10	21,8	18	135170	135172	135174
Ścianka				0,9	50	135175	135176	135177
Ścianka z króćcem Ø75mm, stal ocynkowana							449181	
Ścianka z króćcem Ø75mm, stal nierdzewna							449180	

Kanał niski P 200, wys. 10 cm **Nowość**

z polimerobetonu, z krawędzią polimerobetonową

Kanał	100	27,5	10	26,7	18	135187	135189	135191
Kanał z króćcem Ø110	100	27,5	10	26,2	18	135188	135190	135192
Ścianka				1,1	50	135193	135194	135195
Ścianka z króćcem Ø75mm, stal ocynkowana							449183	
Ścianka z króćcem Ø75mm, stal nierdzewna							449182	

* Kolor produktów wynika z właściwości zastosowanych surowców.



Kanał i kanał z króćcem Deckline P 150 wys. 10 cm



Kanał i kanał z króćcem Deckline P 200 wys. 10 cm



Wszystkie kanały dostępne w trzech kolorach



Ruszty do kanałów Deckline P: ➔ patrz P 150 str. 38, P 200 str. 46
Kosz osadczy i szczelne przejście przez strop: ➔ patrz str. 98

Nowość

**System odwodnienia liniowego
ACO Drain® Deckline P 150, 200
z zamknięciem zatrzaskowym Drainlock®**

Szerokość w świetle 15 i 20 cm

Maksymalna klasa obciążenia korytka C250, ruszty w klasie obciążenia A 15 – C 250, Typ I, zgodnie z normą PN-EN 1433:2005+A1

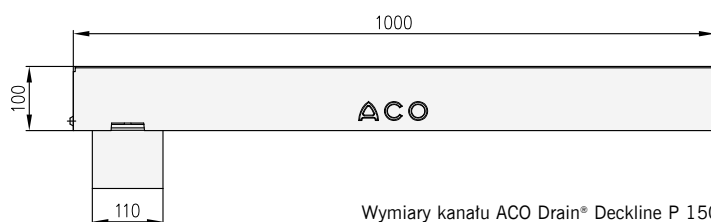
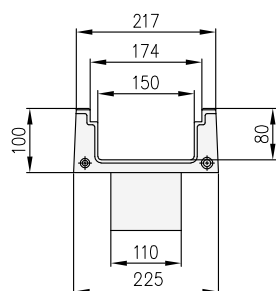
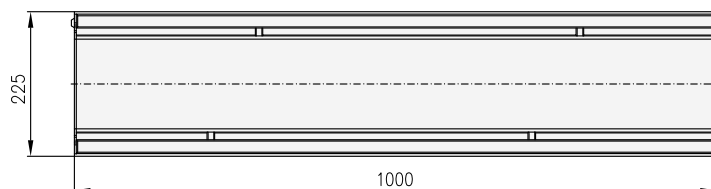
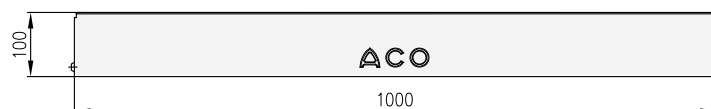
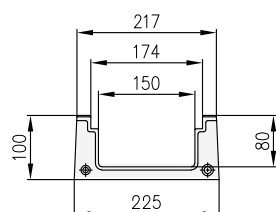

Wymiary kanału ACO Drain® Deckline P 150 oraz kanału z króćcem

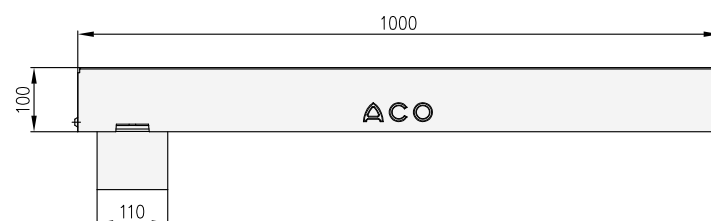
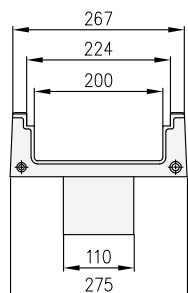
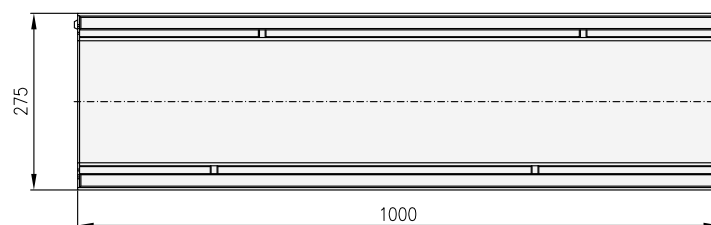
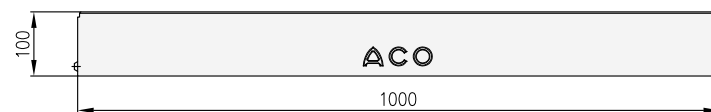
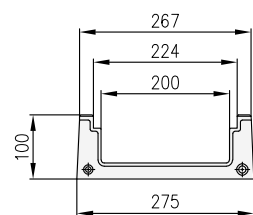

Wymiary kanału ACO Drain® Deckline P 200 oraz kanału z króćcem



System odwodnienia liniowego ACO Drain® Multiline V 100 - kanały niskie z zamknięciem zatraskowym Drainlock®

Maksymalna klasa obciążenia korytka E 600, ruszty w klasie obciążenia A 15 – E 600, zgodnie z normą PN-EN 1433:2005+A1

Typ	Długość bud. cm	Szer. bud. cm	Wysokość bud.		Opak. szt./paleta	Krawędzie ze stali ocynkowanej 4 mm		Krawędzie z żeliwa 5 mm		Krawędzie ze stali nierdzewnej 4 mm	
			pocz. cm	koniec cm		Masa kg/szt.	Numer kat.	Masa kg/szt.	Numer kat.	Masa kg/szt.	Numer kat.
			cm	cm		kg/szt.		kg/szt.		kg/szt.	

V 100 niskie

wys. 6 cm z możliwością doszczelniania masą uszczelniającą (SF) z ochroną krawędzi ze stali ocynkowanej i nierdzewnej

Korytko	100,0	13,5	6,0	6,0	30	9,6	12327	—	—	9,5	12427
Korytko z uszczelką Ø 110	100,0	13,5	6,0	9,0	40	10,8	12328	—	—	10,8	12428
Ścianka					120	0,5	12375	—	—	0,5	12475
Ścianka z króćcem ¹⁾ Ø 50						0,6	12376	—	—	0,2	12476

wys. 8 cm z możliwością doszczelniania masą uszczelniającą (SF) z ochroną krawędzi ze stali ocynkowanej, nierdzewnej i żeliwa

Korytko	100,0	13,5	8,0	8,0	30	11,9	12323	12,5	12523	11,9	12423
Korytko z uszczelką Ø 110	100,0	13,5	9,0	9,0	30	14,6	12324	15,2	12524	14,6	12424
Ścianka					120	0,6	12381	0,6	12581*	0,6	12481
Ścianka z króćcem ¹⁾ Ø 50						0,3	12384	—	—	0,3	12484

wys. 10 cm z możliwością doszczelniania masą uszczelniającą (SF) z ochroną krawędzi ze stali ocynkowanej, nierdzewnej i żeliwa

Korytko	100,0	13,5	10,0	10,0	30	13,8	12321	14,4	12521	13,8	12421
Korytko z uszczelką Ø 110	100,0	13,5	11,0	11,0	30	16,1	12322	16,7	12522	15,4	12422
Ścianka 10 cm					120	0,7	12380	0,7	12580*	0,7	12480
Ścianka z króćcem Ø 75						0,6	12383	—	—	0,3	12483

¹⁾ wykonana ze stali ocynkowanej lub nierdzewnej

* krawędź ze stali ocynkowanej malowana na czarno

Ruszty: ➔ patrz str. 25

Kosz osadczy i szczelne przejście przez strop: ➔ patrz str. 98



Kanał niski ACO Drain® Multiline V 100, 8 cm



Kanał niski ACO Drain® Multiline V 100, 8 cm otworem Ø 110 i uszczelką

System odwodnienia liniowego
ACO Drain® Multiline V 100 - kanały niskie
z zamknięciem zatrzaskowym Drainlock®

Maksymalna klasa obciążenia korytka E 600, ruszty w klasie obciążenia A 15 – E 600, zgodnie z normą PN-EN 1433:2005+A1

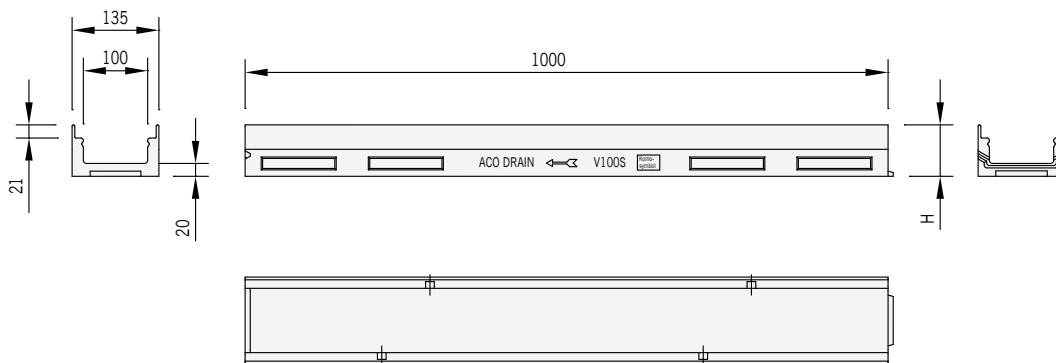

Wymiary kanału niskiego
 ACO Drain® Multiline V 100,
 dla wysokości montażowej 6/8/10 cm (H)

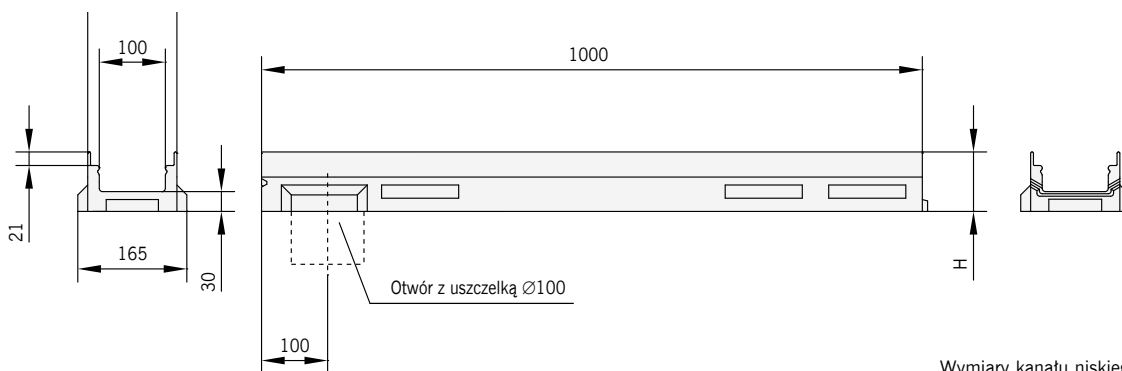

Wymiary kanału niskiego
 ACO Drain® Multiline V 100,
 dla wysokości montażowej 6/8/10 cm (H)
 z otworem w dnie $\varnothing 110$ i uszczelką



System odwodnienia liniowego ACO Drain® Multiline V 150 - 300 - kanały niskie z zamknięciem zatraskowym Drainlock®

Maksymalna klasa obciążenia korytka E 600, ruszty w klasie obciążenia A 15 – E 600, zgodnie z normą PN-EN 1433:2005+A1

Typ	Długość bud. cm	Szer. bud. cm	Wysokość bud.		Opak. szt./paleta	Krawędzie ze stali ocynkowanej 4 mm		Krawędzie z żeliwa 5 mm		Krawędzie ze stali nierdzewnej 4 mm	
			pocz.	koniec		Masa kg/szt.	Numer kat.	Masa kg/szt.	Numer kat.	Masa kg/szt.	Numer kat.
			cm	cm		kg/szt.	kg/szt.	kg/szt.	kg/szt.		

V 150 - niskie

wys. 12 cm z możliwością doszczelniania masą uszczelniającą (SF) z ochroną krawędzi ze stali ocynkowanej, nierdzewnej i żeliwa

Korytko	100,0	18,5	12,0	12,0	16	18,9	12721	19,5	12921	16,8	12821	
Korytko z uszczelką Ø110	100,0	18,5	12,0	12,0	4	17,9	12722	18,5	12922	17,9	12822	
Ścianka 12 cm						120	1,1	12780	1,1	12980*	1,1	12880
Ścianka z króćcem Ø75mm, stal ocynkowana						50	0,5	134113				
Ścianka z króćcem Ø75mm, stal nierdzewna						50	0,5	134114				

V 200 - niskie

Korytko	100,0	23,5	12,0	12,0	12	21,6	13121	22,2	13321	21,6	13221	
Korytko z uszczelką Ø110	100,0	23,5	12,0	12,0	3	21,4	13122	21,9	13322	21,4	13222	
Ścianka 12 cm						120	1,2	13180	1,4	13380*	1,3	13280
Ścianka z króćcem Ø75mm, stal ocynkowana						50	0,6	134173				
Ścianka z króćcem Ø75mm, stal nierdzewna						50	0,6	134174				

V 300 - niskie

Korytko	100,0	35,0	12,0	12,0	12	30,9	13521	32,0	13721	32,0	13621	
Korytko z uszczelką Ø110	100,0	35,0	12,0	12,0	4	30,0	13522	31,4	13722	31,4	13622	
Ścianka 12 cm						18	2,8	13580	3,4	13780*	3,4	13680
Ścianka z króćcem Ø75mm, stal ocynkowana						50	0,9	134115				
Ścianka z króćcem Ø75mm, stal nierdzewna						50	0,9	134116				

* krawędź ze stali ocynkowanej malowana na czarno

Ruszty: ➔ patrz V 150 – str. 38; V 200 – str. 46; V 300 – str. 54

Szczelne przejście przez strop, syfon: ➔ patrz str. 98

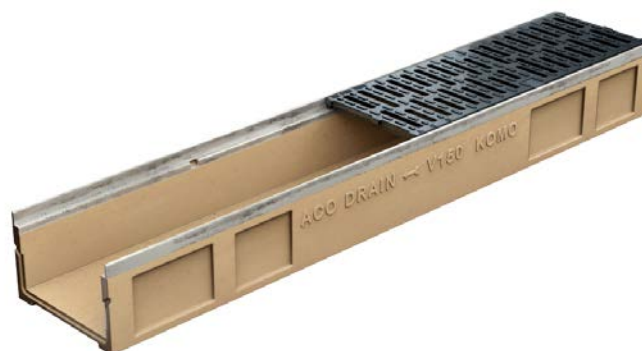

Kanał niski ACO Drain® Multiline V 150

System odwodnienia liniowego
ACO Drain® Multiline V 150 - 300 - kanały niskie
z zamknięciem zatraskowym Drainlock®

Maksymalna klasa obciążenia korytka E 600, ruszty w klasie obciążenia A 15 – E 600, zgodnie z normą PN-EN 1433:2005+A1

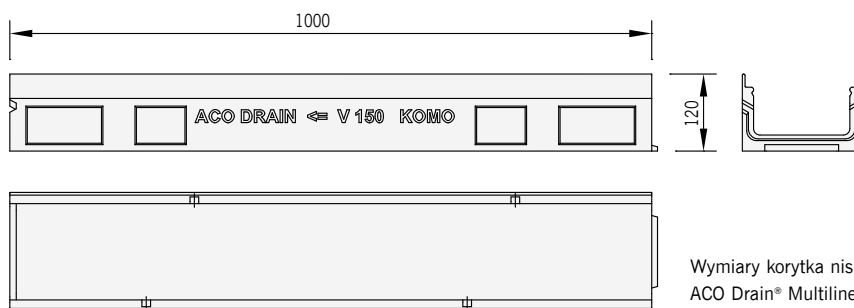
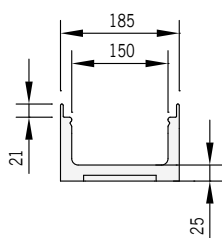

Wymiary korytka niskiego
ACO Drain® Multiline V 150

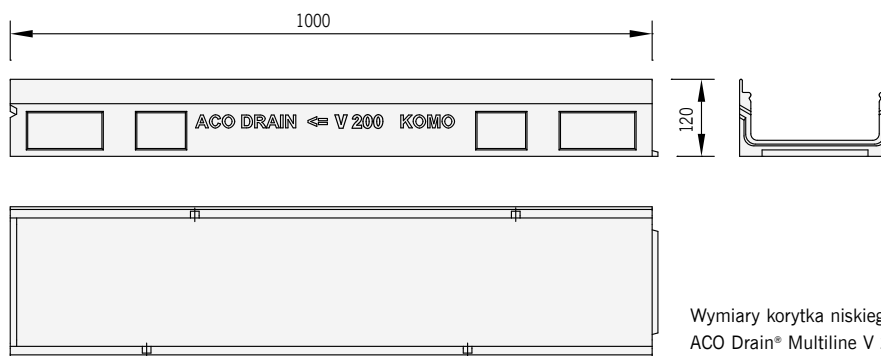
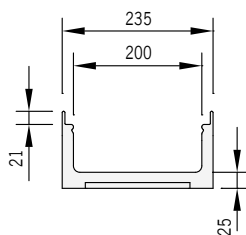

Wymiary korytka niskiego
ACO Drain® Multiline V 200

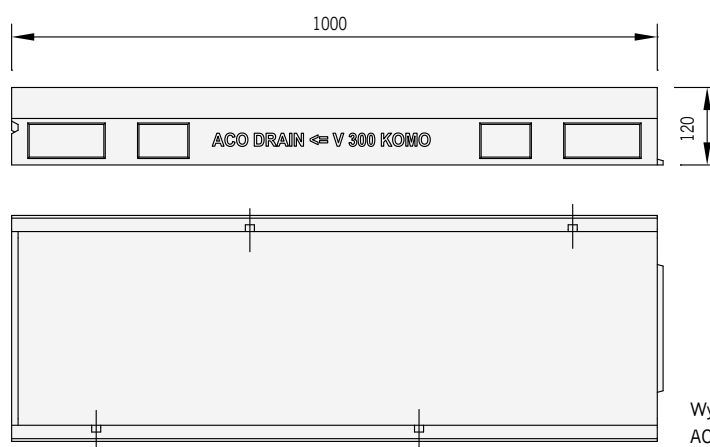
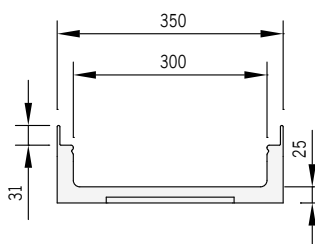

Wymiary korytka niskiego
ACO Drain® Multiline V 300

! Rysunki korytek z uszczelką pod adresem:
www.aco.pl/produkty/zarzadzanie-woda-powierzchniowa/odwodnienia/kanały-niskie/aco-drain-multiline-niskie#tab-6131



System odwodnienia liniowego
ACO XtraDrain® X 100 C i X 100 S - kanały niskie
z zamknięciem zatraskowym Drainlock®

z tworzywa sztucznego, z ochroną krawędzi z tworzywa sztucznego lub stali ocynkowanej
 Przekrój V, szerokość w świetle 10,0 cm
 Maksymalna klasa obciążenia korytka C 250 (X 100 C) lub D 400 (X 100 S), zgodnie z normą PN-EN 1433:2005+A1

Typ	Długość bud.	Szer. bud.	Wys. bud.	Opak.	Masa	Numer kat.
	cm	cm	cm	szt. /paleta	kg/szt.	

Korytka

z tworzywa, z zamknięciem zatraskowym Drainlock®, ze zintegrowaną ochroną krawędzi ze stali ocynkowanej (X 100 S), lub z krawędzią z tworzywa sztucznego (X 100 C)

Krawędzie z tworzywa klasa C 250

Kanał niski	100,0	13,8	7,5	70	1,1	11004
Kanał niski	100,0	13,8	10,0	50	1,3	11005

Krawędzie ze stali ocynkowanej klasa D 400

Kanał niski	100,0	14,2	7,5	80	2,6	11104
Kanał niski	100,0	14,2	10,0	50	2,9	11105

Skrzynka odpływowa

z tworzywa sztucznego, możliwość obrotu 360°, z adapterem do podłączenia do kanalizacji Ø 110 lub Ø 160, z koszem osadczym z tworzywa sztucznego, z możliwością skrócenia w połowie, do kanału X 100 C i X 100 S

skrzynka z odpływem Ø 110/160	51,2	24	2,0	11385
-------------------------------	------	----	-----	-------

Ścianka czołowa

z tworzywa sztucznego do zamknięcia początku i końca kanału X 100 C i X 100 S

Kanał niski 7,5 i 10 cm	300	0,1	11085
-------------------------	-----	-----	-------

Adapter

do pionowego odpływu z kanału Ø 110 lub Ø 160 z tworzywa sztucznego, do kanału X 100 C i X 100 S

kanał niski Ø 110	50	0,1	11285
kanał niski Ø 160	30	0,1	11286

Zasyfonowanie¹⁾

do skrzynki odpływowej

Ø 110 / Ø 110	48	1,2	11191
Ø 110 / Ø 160	24	1,4	11192

¹⁾ nie stosować jeżeli temperatura spada poniżej 0°C

Ruszty z zamknięciem zatraskowym Drainlock® do kanałów i skrzynek X 100 C i X 100 S:

➔ patrz str. 25

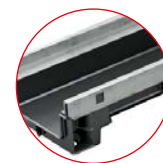

Kanał z krawędzią z ze stali ocynkowanej



Kanał niski ACO XtraDrain® X100 (krawędź z tworzywa)

System odwodnienia liniowego
ACO XtraDrain® X 100 C i X 100 S - kanały niskie
z zamknięciem zatraskowym Drainlock®

z tworzywa sztucznego, z ochroną krawędzi z tworzywa sztucznego lub stali ocynkowanej

Przekrój V, szerokość w świetle 10,0 cm

Maksymalna klasa obciążenia korytka C 250 (X 100 C) lub D 400 (X 100 S), zgodnie z normą PN-EN 1433:2005+A1

Kanały
niskie

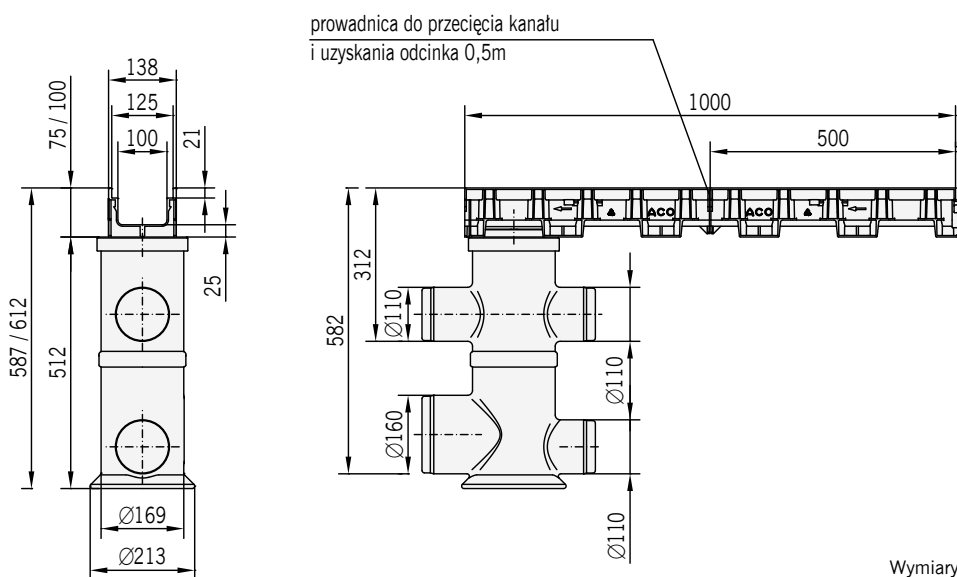

Wymiary kanału i skrzynki odpływowej
ACO XtraDrain® X100C

Korytko ACO XtraDrain® X 200 C
(z krawędzią z tworzywa)



System odwodnienia liniowego ACO GALA® G 100 - korytka niskie

Szerokość w świetle 10,0 cm

Maksymalna klasa obciążenia korytka C 250, zgodnie z normą PN-EN 1433:2005+A1

Typ	Długość bud.	Szer. bud.	Wysokość bud.		Numer kat.
			pocz.	koniec	
	cm	cm	cm	cm	

Korytka

wys. 6 cm z polimerbetonu, z możliwością doszczelnienia masą uszczelniającą (SF)

kanał	100,0	13,0	5,7	5,7	16173
kanał z króćcem Ø 110 z PVC	100,0	13,0	5,7	5,7	16174
ścianka czołowa z kraw. ocynk. (początek i koniec)					08372
ścianka czołowa z kraw. nierdz. (początek i koniec)					06246

wys. 8 cm z polimerbetonu, z możliwością doszczelnienia masą uszczelniającą (SF)

kanał	100,0	13,0	7,7	7,7	10593
kanał z króćcem Ø 110 z PVC	100,0	13,0	7,7	7,7	10594
ścianka czołowa z kraw. ocynk. (początek i koniec)	100,0	13,0	7,7	7,7	06337
ścianka czołowa z kraw. nierdz. (początek i koniec)					06338
ścianka czołowa z króćcem Ø 50 (koniec)					00042

Rusztzy: ➔ patrz str. 241



Kanał niski ACO GALA® G 100



Kanał niski ACO GALA® G 100 z króćcem Ø 110

System odwodnienia liniowego ACO GALA® G 100 - korytka niskie

Szerokość w świetle 10,0 cm

Maksymalna klasa obciążenia korytka C 250, zgodnie z normą PN-EN 1433:2005+A1

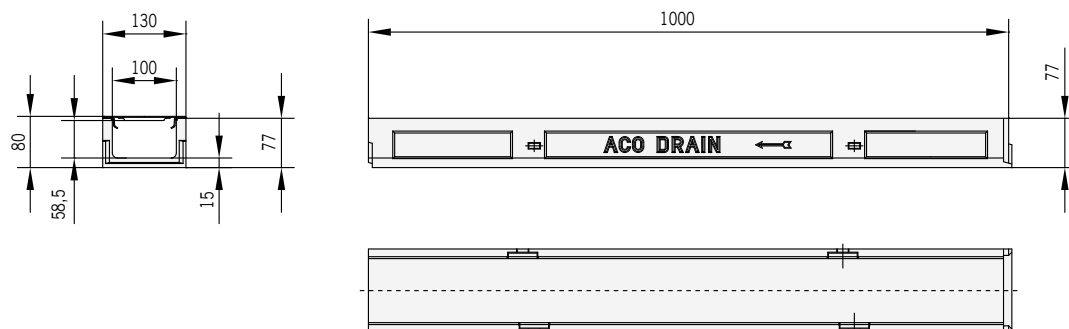

Wymiary korytka
ACO GALA® G 100 kanał niski

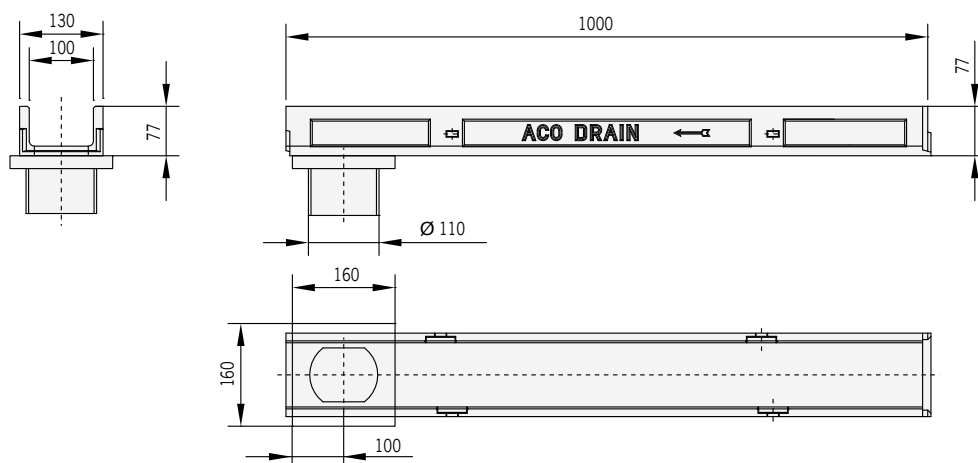

Wymiary korytka
ACO GALA® G 100 kanał niski
z króćcem Ø 110



System odwodnienia liniowego S 100 K / S 200 K – kanały niskie z rygłem przesuwным wzdluznym Powerlock®

Dla obszarów o dużych obciążeniach
Szerokość w świetle 10,0 cm i 20,0 cm
Maksymalna klasa obciążenia F 900, zgodnie z normą PN-EN 1433:2005

Typ	Długość bud.	Szer. bud.	Wys. bud.	Masa	Opak.	Numer kat.
	cm	cm	cm	kg/szt.	szt. /paleta	

Kanały niskie S 100 K

z polimerbetonu, ze zintegrowaną krawędzią z żeliwa szarego, z rusztem z żeliwa sferoidalnego, pokrytym specjalną powłoką (KTL); połączenia są przystosowane do wypełnienia masą uszczelniającą ACO (SF)

Kanał niski S 100 K ¹⁾	100,0	16,0	10,0	29,6	25	10080
Kanał niski S 100 K ²⁾	100,0	16,0	10,0	29,8	10	10081

Ścianka czołowa S 100 K

z polimerbetonu, z krawędzią żeliwną, do zamknięcia początku i końca kanału³⁾

Ścianka czołowa				2,4	72	00854
-----------------	--	--	--	-----	----	-------

Kanały niskie S 200 K,

z polimerbetonu, ze zintegrowaną krawędzią z żeliwa szarego, z rusztem z żeliwa sferoidalnego, pokrytym specjalną powłoką (KTL); połączenia są przystosowane do wypełnienia masą uszczelniającą ACO (SF)

Kanał niski S 200 K	100,0	26,0	13,0	60,1	15	08013
Kanał niski S 200 K ²⁾	100,0	26,0	13,0	60,3	6	10036

Ścianka czołowa S 200 K

z polimerbetonu, z krawędzią żeliwną, do zamknięcia początku i końca kanału³⁾

Ścianka czołowa				4,5	64	00578
-----------------	--	--	--	-----	----	-------

¹⁾ Korytko z wyżłobieniem dla pionowego odpływu Ø 110, nie stosować przy wymaganej absolutnej szczelności.

²⁾ Korytko z odpływem pionowym Ø 110 z PE-HD.

³⁾ Wymaga dopasowania na budowie.

Szczelne przejście przez strop, syfon: ➔ patrz str. 98

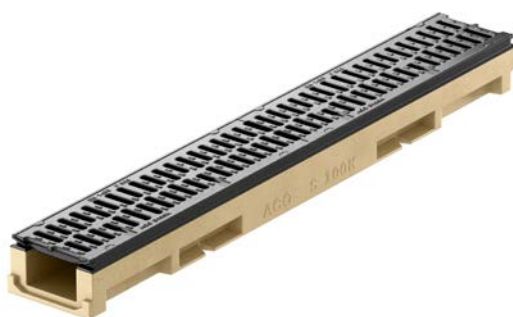

Kanał niski S 100 K



Kanał niski S 200 K

System odwodnienia liniowego
S 100 K / S 200 K – kanały niskie
z rygłem przesuwным wzdłużnym Powerlock®

Dla obszarów o dużych obciążeniach

Szerokość w świetle 10,0 cm i 20,0 cm

Maksymalna klasa obciążenia F 900, zgodnie z normą PN-EN 1433:2005

Kanały niskie

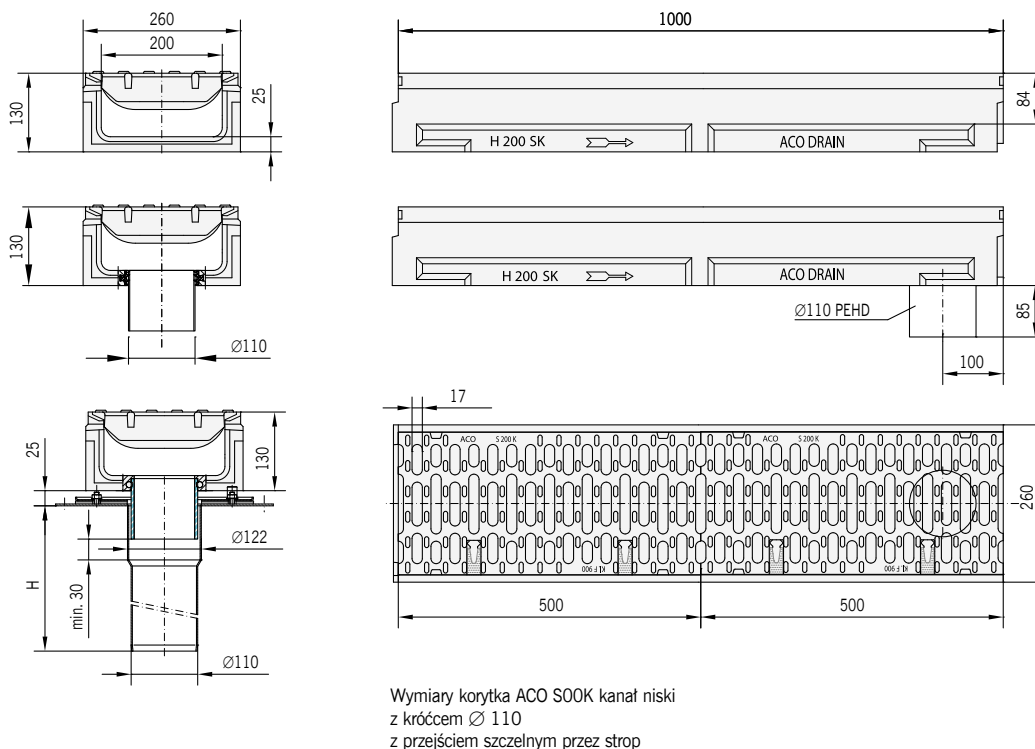
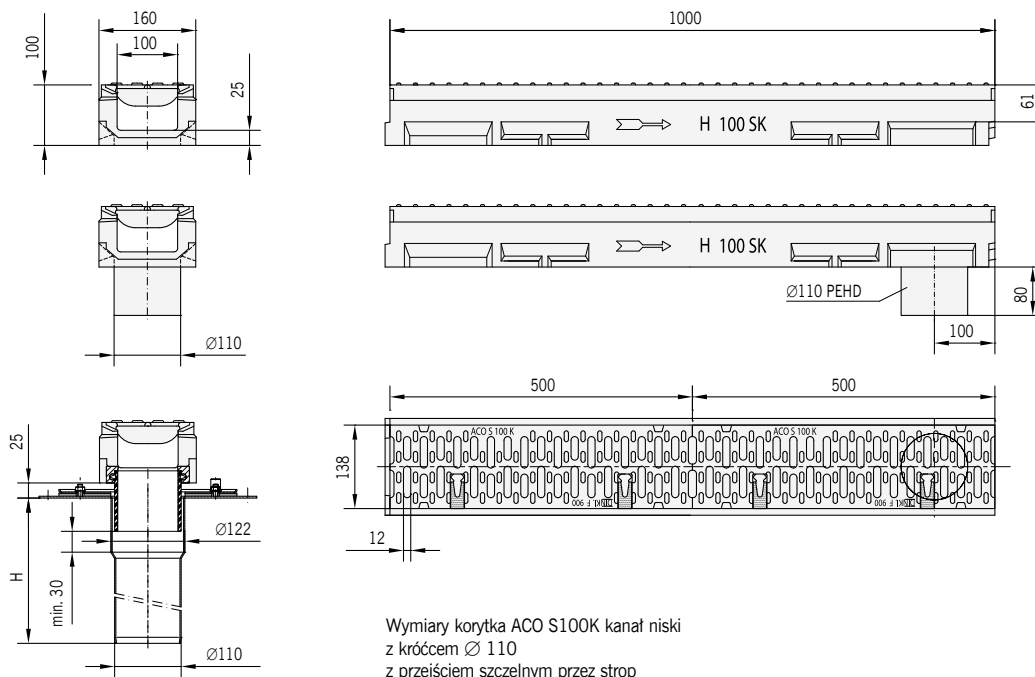



Akcesoria do kanałów niskich

Typ	Średnica DN	Wysokość H	Masa	Numer kat.
	mm	mm	kg/szt.	

ACO Drain® szczelne przejście przez strop

stal nierdzewna AISI 304, z kołnierzem dociskowym do zamocowania izolacji wodoszczelnej, średnica Ø100*

Szczelne przejście przez strop	100	150	4,1	01043
Szczelne przejście przez strop	100	250	4,9	01043
Szczelne przejście przez strop	100	360	5,5	01043A
Szczelne przejście przez strop	100	450	6,2	01043B



Szczelne przejście przez strop

Syfon ze stali nierdzewnej

do kanałów niskich

Syfon do Multiline V 100 6 cm, AISI 304		0,2	160077
Syfon do Multiline V 100 8 i 10 cm, AISI 304		0,2	160079
Króciec i syfon do zamontowania w Multiline V 150 i V 200 i V300 ¹⁾		0,7	Z231558
Syfon do Deckline P		0,6	445989



Syfon ze stali nierdzewnej do kanałów niskich

Sitko

do kanałów Deckline P

Sitko		0,4	445988
-------	--	-----	--------



Sitko do kanału Deckline P

Klucz do otwierania rusztów

do kanałów Deckline P

Klucz		0,3	01367
-------	--	-----	-------

Kosz osadczy

Do kanałów niskich Multiline V100 i S100K, ze stali nierdzewnej, średnica otworów w dnie 4mm, szerokość otworów bocznych 5mm, wyposażony w uchwyt ułatwiający wyjmowanie kosza z odpływu, pojemność kosza 43 cm³

Kosz		0,5	16190
------	--	-----	-------



Kosz osadczy do kanałów niskich Multiline V100 oraz S100K

* DN 150 i DN 200 dostępne na zapytanie

¹⁾ Króciec musi zostać zamontowany w kanale z odpływem przed montażem kanału w docelowym miejscu.



Króciec z syfonem do montażu w kanałach Multiline V150/V200/V300 wysokości h=12cm

Akcesoria do kanałów niskich

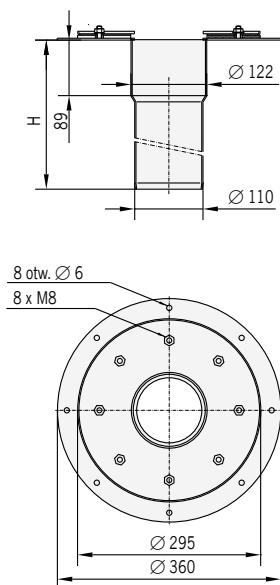

Wymiary szczelnego przejścia
ACO Drain® Ø 110.
Dostępne wysokości 250, 350,
450 mm (H)

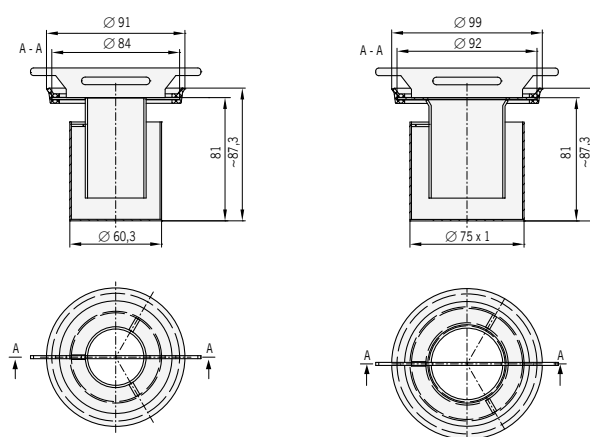

Wymiary syfonu do kanałów
6 cm oraz 8 i 10 cm

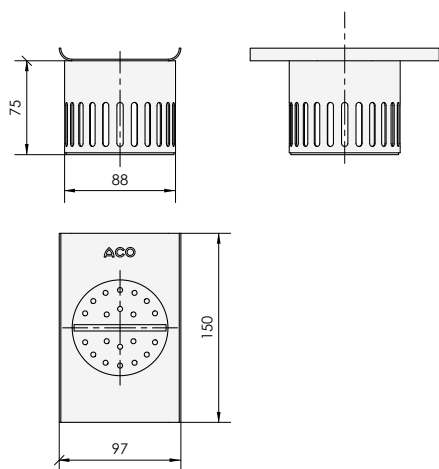

Wymiary kosza osadczego

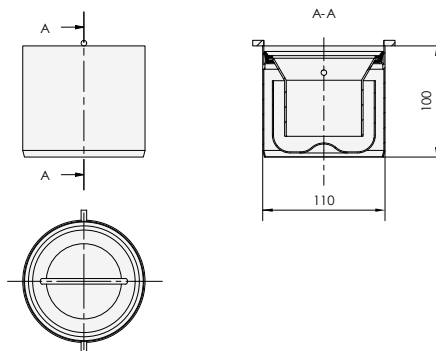

Króciec z syfonem do zamontowania w kanałach niskich Multiline V150, V200, V300

ACO SlotDrain - kanały szczelinowe

Schemat systemu			102
Szerokość w świetle			102
Główne elementy systemu			102
Zalety systemu			102
TYPOWE ZASTOSOWANIA			103
Przykładowe instrukcje zabudowy i realizacje			104
Karty katalogowe			106
	Szerokość w świetle	Maksymalna klasa obciążenia	
SlotTop Double, SlotTop Triple, SlotTop Strip V 100	100	C 250	106
Asymetryczne SlotTop Single V 100	100	C 250	108
Asymetryczne SlotTop Single V 100	100	D 400	112
Asymetryczne SlotTop Single V 150	150	C 250	114
Asymetryczne SlotTop Single V 150	150	D 400	116
Asymetryczne SlotTop Single V 200	200	C 250	118
Asymetryczne SlotTop Single V 200	200	D 400	120
Symetryczne G 100	100	C 250	122

PLACE REPREZENTACYJNE
CIĄGI KOMUNIKACYJNE

ACO SlotDrain kanały szczelinowe

Szczelinowe





ACO SlotDrain - kanały szczelinowe

Szerokość szczeliny wlotowej [mm]: 8, 10

Szczelinowe

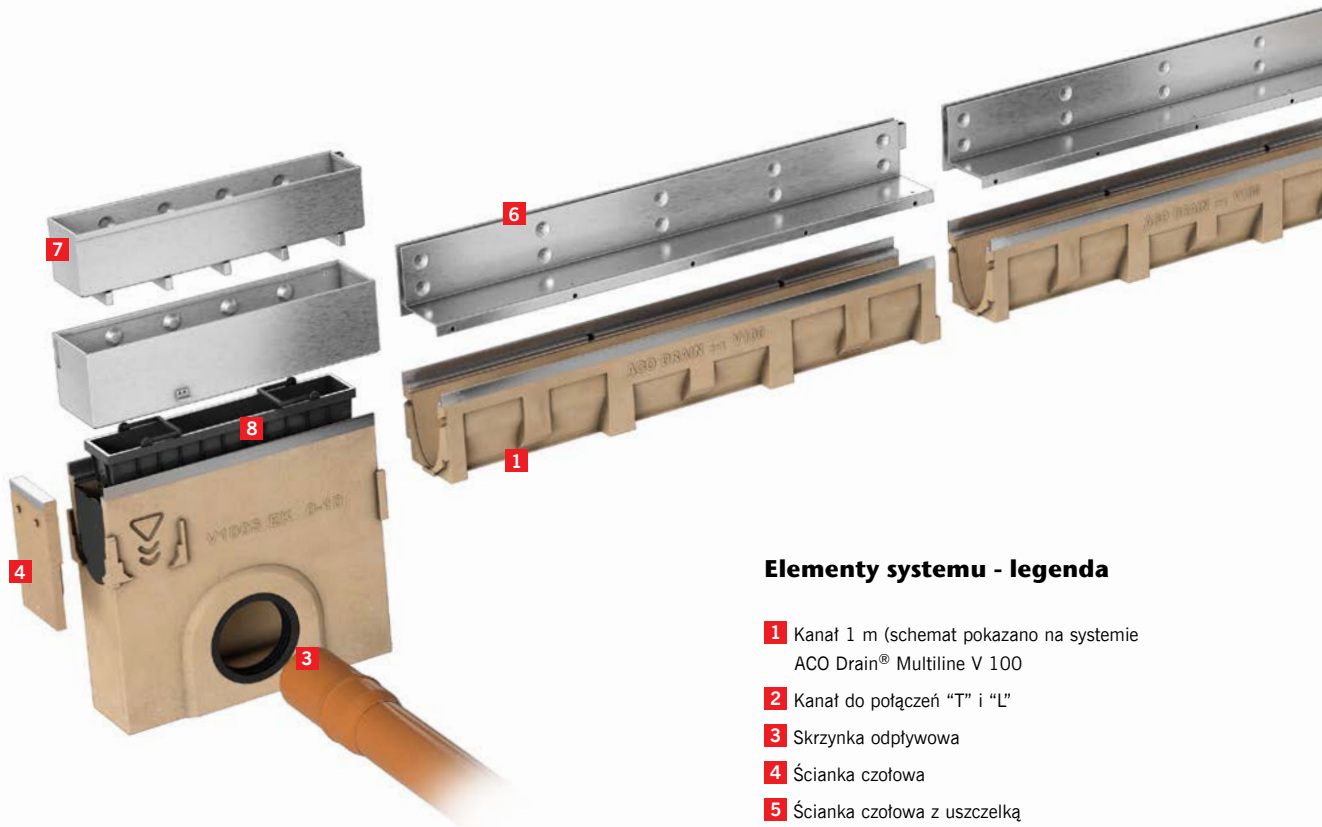

Elementy systemu - legenda

- 1** Kanał 1 m (schemat pokazano na systemie ACO Drain® Multiline V 100)
- 2** Kanał do połączeń "T" i "L"
- 3** Skrzynka odpływowa
- 4** Ścianka czołowa
- 5** Ścianka czołowa z uszczelką
- 6** Rama szczelinowa asymetryczna do kanałów
- 7** Rama szczelinowa asymetryczna do otworów rewizyjnych
- 8** Kosz osadczy

Główne elementy systemu

Kanały

Klasa obciążeń:
C 250 (ACO GALA® G 100)
lub ACO Drain Multiline V100/150/200
E 600 (ACO Drain® Multiline V 100/150/200)
Materiał: Polimerbeton
Rodzaj kanału:
■ spadkowe
■ bezspadkowe

Ramy szczelinowe

Klasa obciążeń:
C 250 (ACO GALA® G 100)
lub ACO Drain Multiline V100/150/200
D 400 (ACO Drain® Multiline V 100/150/200)
Materiał: Rama szczelinowa wykonana ze stali ocynkowanej lub nierdzewnej; szczelina pojedyncza, podwójna lub potrójna.

Skrzynki odpływowe

Klasa obciążeń: C 250 (ACO Gala® G 100)
lub ACO Drain Multiline V100/150/200
D 400 (ACO Drain® Multiline V 100/150/200)
Materiał: Skrzynka odpływowa z polimerbetonu, z ramą szczelinową i otworem rewizyjnym ze stali ocynkowanej lub nierdzewnej.

Zalety systemu

- Wąska szczelina wlotowa **estetycznie wkomponowuje się w strukturę nawierzchni**.
- Profil V kanału pozwala na osiągnięcie efektu **samoczyszczenia** już przy niewielkich zlewniach (wąskie i krótkie odcinki odwodnienia liniowego).
- Możliwość zastosowania kanałów z wyprofilowanym **spadkiem dna 0,5%** (np. gdy wymagane jest, aby niebezpieczne substancje odpłynęły do odbiornika).
- Duży wybór nowych szczelin wlotowych dla wielu zastosowań.
- System V 100, V 150 i V 200 można doszczelniać specjalnymi masami w celu zachowania **pełnej szczelności** jeśli jest ona wymagana.

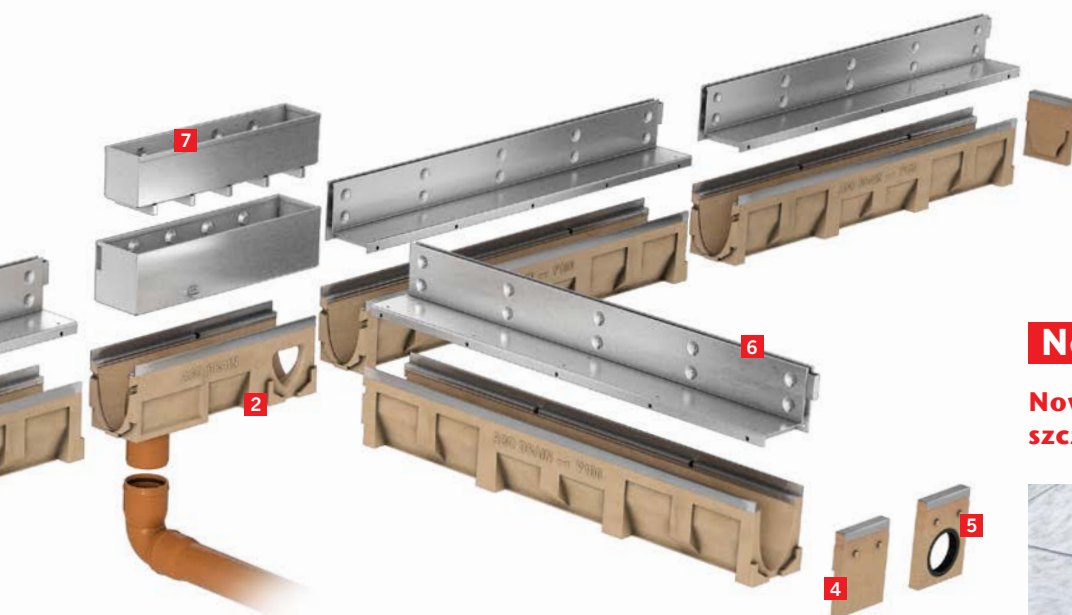

Nowość

Nowy typoszereg szczelin ACO SlotTop



Szczelinowe

ZOBACZ FILM



Typowe zastosowania



- reprezentacyjne place i ciągi komunikacyjne,
- dzielnice szkolne,
- perony,
- parkingi dla samochodów osobowych,
- drogi dla rowerów i chodniki,
- obszary przydomowe,
- powierzchnie wyłożone kostką brukową,
- płyty nawierzchniowe.

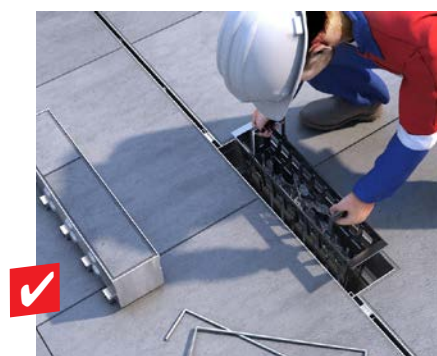
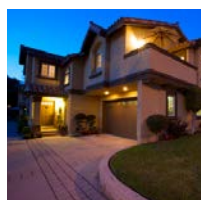
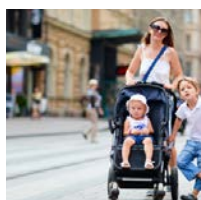
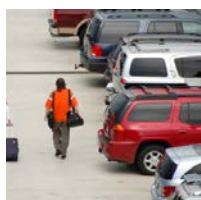

Prosta, okresowa kontrola otworu rewizyjnego.



ACO SlotDrain - kanały szczelinowe

Przykładowa zabudowa w bruku (klasa obciążeń A 15 – C 250)

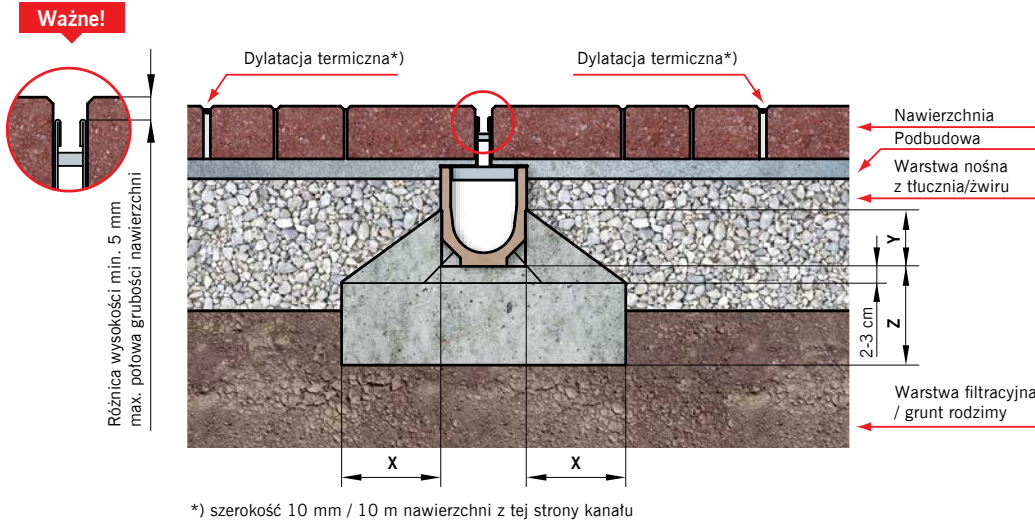

Uwaga:
 Prosimy o kontakt z Centrum Projektowo-Technicznym ACO w celu modyfikacji detali zabudowy, jeżeli:

1. Podbudowa pod nawierzchnię jest wykonana z betonu cementowego.
2. Kanał jest zabudowany na pochylni lub u jej podnóża.

Klasa obciążenia	zgodnie z PN-EN 1433:2005+A1	A 15	B 125	C 250	D 400
Fundament z betonu (minimum klasy)	zgodne z PN EN 206-1	C 12/15	C 12/15	C 20/25	na zapytanie
Wymiary [cm]		x ≥ 10	≥ 10	≥ 15	
		y ≥ 10	≥ 10	≥ 10	
		z ≥ 10	≥ 10	≥ 15	

Przykładowa zabudowa przy schodach (klasa obciążeń A 15 – C 250)

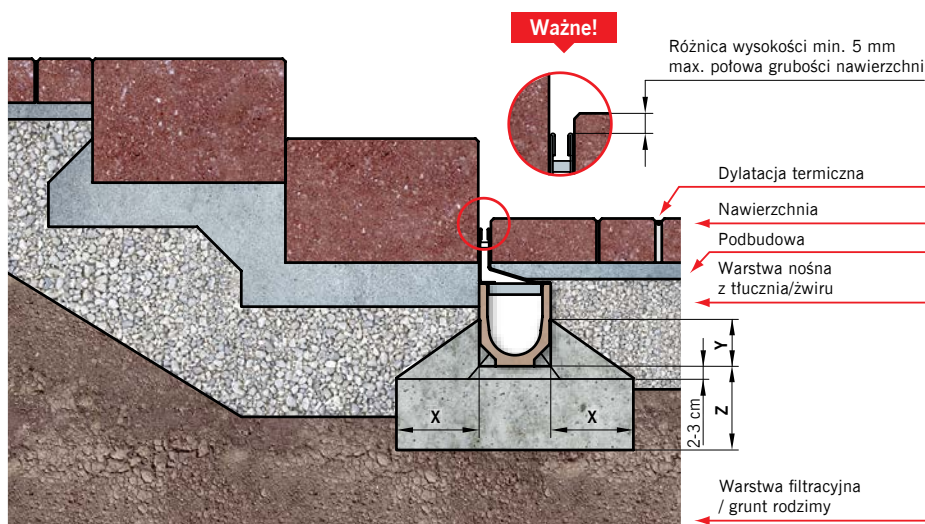

Uwaga:
 Prosimy o kontakt z Centrum Projektowo-Technicznym ACO w celu modyfikacji detali zabudowy, jeżeli:

1. Podbudowa pod nawierzchnię jest wykonana z betonu cementowego.
2. Kanał jest zabudowany na pochylni lub u jej podnóża.

Klasa obciążenia	zgodnie z PN-EN 1433:2005+A1	A 15	B 125	C 250	D 400
Fundament z betonu (minimum klasy)	zgodne z PN EN 206-1	C 12/15	C 12/15	C 20/25	na zapytanie
Wymiary [cm]		x ≥ 10	≥ 10	≥ 15	
		y ≥ 10	≥ 10	≥ 10	
		z ≥ 10	≥ 10	≥ 15	

Niniejszy dokument zawiera ogólne wytyczne dotyczące montażu produktu przy jednoczesnej konieczności przestrzegania wszelkich przepisów prawa i zasad sztuki budowlanej, jak również ze szczególnym uwzględnieniem dokumentacji technicznej obejmującej całość inwestycji. Producent nie ponosi odpowiedzialności za nieprawidłowości w działaniach i zaniechaniach stron i wszelkich innych uczestników procesu budowlanego oraz innych podmiotów mogących prowadzić lub prowadzących do uszkodzenia produktu.

ACO SlotDrain - kanały szczelinowe

Przykładowe zabudowy kanałów z ramą symetryczną i asymetryczną

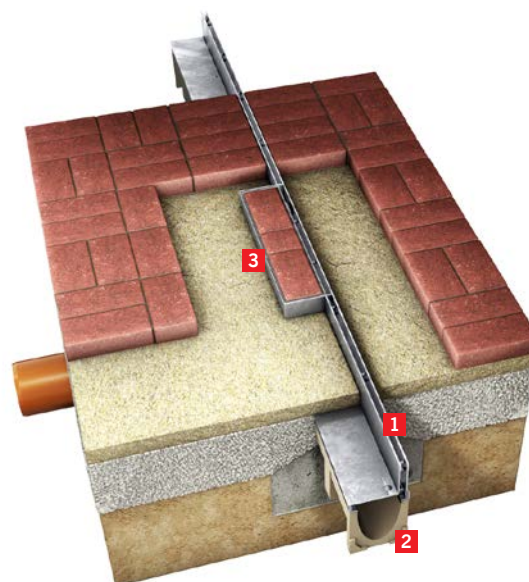
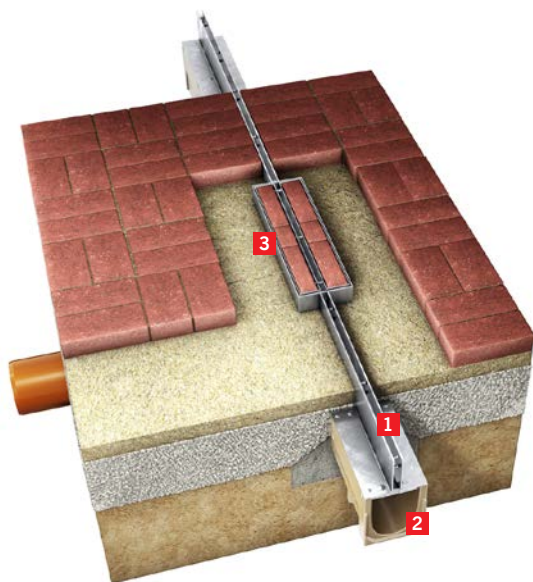

Szczelinowe

z ramą symetryczną

- 1** Rama szczelinowa symetryczna
- 2** Kanał ACO Gala® G 100
- 3** Wypełnienie kostką ramy szczelinowej na skrzyńce

z ramą asymetryczną

- 1** Rama szczelinowa asymetryczna pojedyncza, podwójna, potrójna
- 2** Kanał ACO Drain® Multiline V 100/150/200
- 3** Wypełnienie kostką ramy szczelinowej na skrzyńce

Niniejszy dokument zawiera ogólne wytyczne dotyczące montażu produktu przy jednoczesnej konieczności przestrzegania wszelkich przepisów prawa i zasad sztuki budowlanej, jak również ze szczególnym uwzględnieniem dokumentacji technicznej obejmującej całość inwestycji. Producent nie ponosi odpowiedzialności za nieprawidłowości w działaniach i zaniechaniach stron i wszelkich innych uczestników procesu budowlanego oraz innych podmiotów mogących prowadzić lub prowadzących do uszkodzenia produktu.

Przykładowe realizacje

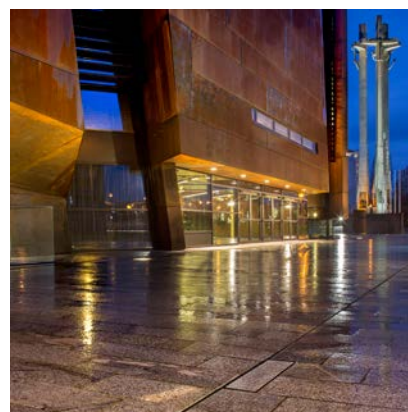
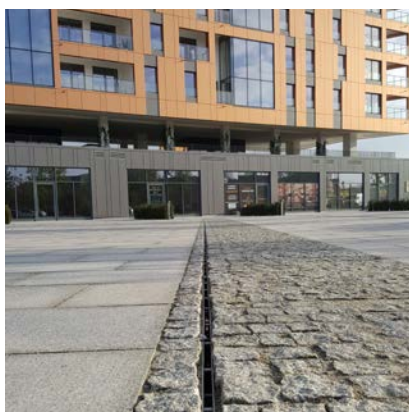
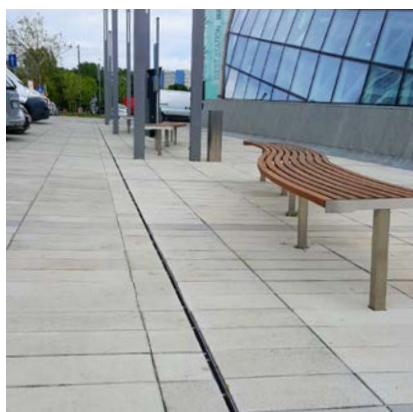



Nowość

Ramy szczelinowe SlotTop Double, SlotTop Triple, SlotTop Strip do systemu ACO Drain® Multiline V 100

ze stali nierdzewnej

Maksymalna klasa obciążenia C 250, zgodnie z normą PN-EN 1433:2005+A1

Szczelinowe

Typ	Dług. bud.	Szer. bud.	Wys. bud.	Szer. szczeliny	Pow. wlotu	Masa	Opak.	Numer kat.
	cm	cm	cm	cm	cm ² /mb	kg/szt.	szt./paleta	

Ramy szczelinowe SlotTop Double, SlotTop Triple, SlotTop Strip

do systemu Multiline V 100 ze stali nierdzewnej, wysokość szczeliny 10,5 cm z prowadnicą, ze wzmocnioną krawędzią górną, szerokość w świetle 10,0 cm

C 250

ACO SlotTop Double, rama szczelinowa, stal nierdz.	100,0	12,3	10,5	2 x 0,8	160	5,1	72	445938
ACO SlotTop Double, rama szczelinowa, stal nierdz.	50,0	12,3	10,5	2 x 0,8	160	2,7	100	445939
ACO SlotTop Double, rama szczelinowa do otw. rewizyjnych, stal nierdz.	50,0	12,3	10,5	2 x 0,8	160	5,4	60	445940
ACO SlotTop Triple, rama szczelinowa, stal nierdz.	100,0	12,3	10,5	3 x 0,8	240	5,1	72	445941
ACO SlotTop Triple, rama szczelinowa, stal nierdz.	50,0	12,3	10,5	3 x 0,8	240	2,7	100	445942
ACO SlotTop Triple, rama szczelinowa do otw. rewizyjnych, stal nierdz.	50,0	12,3	10,5	3 x 0,8	240	4,9	60	445943
ACO SlotTop Strip, rama szczelinowa, stal nierdz.	100,0	12,3	10,5	1,0	100	5,5	48	445944
ACO SlotTop Strip, rama szczelinowa, stal nierdz.	50,0	12,3	10,5	1,0	100	2,9	80	445945
ACO SlotTop Strip, rama szczelinowa do otw. rewizyjnych, stal nierdz.	50,0	12,3	10,5	1,0	100	5,3	60	445946



Rama szczelinowa SlotTop Double (do kanału i otworu rewizyjnego)



Rama szczelinowa SlotTop Triple (do kanału i otworu rewizyjnego)



Rama szczelinowa SlotTop Strip (do kanału i otworu rewizyjnego)

Korytka, skrzynki odpływowe oraz pozostałe elementy:

ACO Drain® Multiline 100 V: ➔ patrz str. 20 - 24

Nowość

Ramy szczelinowe SlotTop Double, SlotTop Triple, SlotTop Strip do systemu ACO Drain® Multiline V 100

ze stali nierdzewnej

Maksymalna klasa obciążenia C 250, zgodnie z normą PN-EN 1433:2005+A1

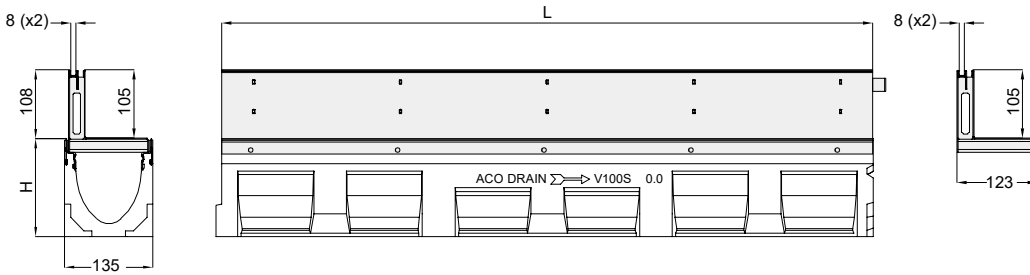

Wymiary korytka V100 z ramą szczelinową typ **SlotTop Double**

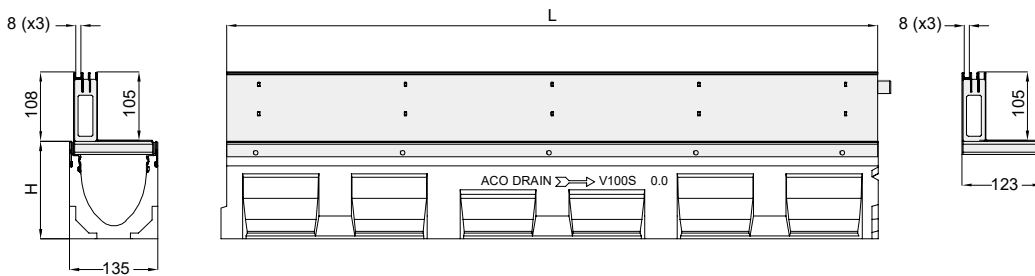

Wymiary korytka V100 z ramą szczelinową typ **SlotTop Triple**

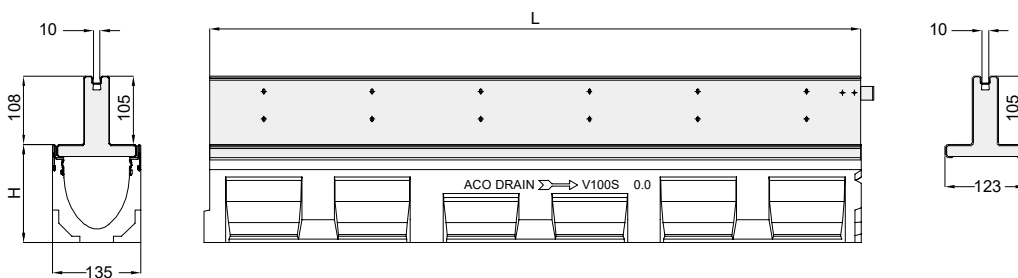

Wymiary korytka V100 z ramą szczelinową typ **SlotTop Strip**



Nowość

Ramy szczelinowe asymetryczne SlotTop Single do systemu ACO Drain® Multiline V 100

ze stali ocynkowanej lub nierdzewnej
 Maksymalna klasa obciążenia C 250, zgodnie z normą PN-EN 1433:2005+A1

Szczelinowe

Typ	Dług. bud.	Szer. bud.	Wys. bud.	Szer. szczeliny	Pow. wlotu	Masa	Opak.	Numer kat.
	cm	cm	cm	cm	cm ² /mb	kg/szt.	szt./paleta	

Ramy szczelinowe asymetryczne SlotTop Single

do systemu Multiline V 100 ze stali ocynkowanej lub nierdzewnej, wysokość szczeliny 6,5 cm z prowadnicą, ze wzmocnioną krawędzią górną, szerokość w świetle 10,0 cm.

C 250

ACO SlotTop Single, rama szczelinowa, stal ocynk.	100,0	12,3	6,5	1,0	100	4,3	72	445926
ACO SlotTop Single, rama szczelinowa, stal ocynk.	50,0	12,3	6,5	1,0	100	2,2	100	445927
ACO SlotTop Single, rama szczelinowa do otw. rewizyjnych, stal ocynk.	50,0	12,3	6,5	1,0	100	4,2	60	445931
ACO SlotTop Single, rama szczelinowa, stal nierdz.	100,0	12,3	6,5	1,0	100	4,3	72	445928
ACO SlotTop Single, rama szczelinowa, stal nierdz.	50,0	12,3	6,5	1,0	100	2,2	100	445929
ACO SlotTop Single, rama szczelinowa do otw. rewizyjnych, stal nierdz.	50,0	12,3	6,5	1,0	100	4,2	60	445930



Rama szczelinowa SlotTop Single V 100
 H=6,5 cm



Rama szczelinowa SlotTop Single V 100
 H=6,5 cm do otworu rewizyjnego

Korytka, skrzynki odpływowe oraz pozostałe elementy: ACO Drain® Multiline 100 V: ➔ patrz str. 20 - 24

Listwa ochronna do ram szczelinowych, klucz do zdejmowania ramy z otworu rewizyjnego: ➔ patrz str. 264

Nowość

Ramy szczelinowe asymetryczne SlotTop Single do systemu ACO Drain® Multiline V 100

ze stali ocynkowanej lub nierdzewnej

Maksymalna klasa obciążenia C 250, zgodnie z normą PN-EN 1433:2005+A1

Typ	Dług. bud.	Szer. bud	Wys. bud	Szer. szczeliny	Pow. wlotu	Masa	Opak.	Numer kat.
	cm	cm	cm	cm	cm ² /mb	kg/szt.	szt./paleta	

Ramy szczelinowe asymetryczne SlotTop Single

do systemu Multiline V 100 ze stali ocynkowanej lub nierdzewnej, wysokość szczeliny 10,5 cm z prowadnicą, ze wzmocnioną krawędzią górną, szerokość w świetle 10,0 cm.

C 250

ACO SlotTop Single, rama szczelinowa, stal ocynk.	100,0	12,3	10,5	1,0	100	5,1	72	445598
ACO SlotTop Single, rama szczelinowa, stal ocynk.	50,0	12,3	10,5	1,0	100	2,7	100	445599
ACO SlotTop Single, rama szczelinowa do otw. rewizyjnych, stal ocynk.	50,0	12,3	10,5	1,0	100	5,4	60	445603
ACO SlotTop Single, rama szczelinowa, stal nierdz.	100,0	12,3	10,5	1,0	100	5,1	72	445600
ACO SlotTop Single, rama szczelinowa, stal nierdz.	50,0	12,3	10,5	1,0	100	2,7	100	445601
ACO SlotTop Single, rama szczelinowa do otw. rewizyjnych, stal nierdz.	50,0	12,3	10,5	1,0	100	4,9	60	445602



Rama szczelinowa SlotTop Single V 100 H=10,5 cm



Rama szczelinowa SlotTop Single V 100 H=10,5 cm do otworu rewizyjnego

Szczelinowe

Korytka, skrzynki odpływowe oraz pozostałe elementy: ACO Drain® Multiline 100 V: ➔ patrz str. 20 - 24

Listwa ochronna do ram szczelinowych, klucz do zdejmowania ramy z otworu rewizyjnego: ➔ patrz str. 264



Nowość

Ramy szczelinowe asymetryczne SlotTop Single do systemu ACO Drain® Multiline V 100

ze stali ocynkowanej lub nierdzewnej
 Maksymalna klasa obciążenia C 250, zgodnie z normą PN-EN 1433:2005+A1

Szczelinowe

Typ	Dług. bud.	Szer. bud.	Wys. bud.	Szer. szczeliny	Pow. wlotu	Masa	Opak.	Numer kat.
	cm	cm	cm	cm	cm ² /mb	kg/szt.	szt./paleta	

Ramy szczelinowe asymetryczne SlotTop Single

do systemu Multiline V 100 ze stali ocynkowanej lub nierdzewnej, wysokość szczeliny 15 cm z prowadnicą, ze wzmocnioną krawędzią górną, szerokość w świetle 10,0 cm.

C 250

ACO SlotTop Single, rama szczelinowa, stal ocynk.	100,0	12,3	15,0	1,0	100	6,3	48	445932
ACO SlotTop Single, rama szczelinowa, stal ocynk.	50,0	12,3	15,0	1,0	100	3,3	96	445933
ACO SlotTop Single, rama szczelinowa do otw. rewizyjnych, stal ocynk.	50,0	12,3	15,0	1,0	100	6,6	60	445937
ACO SlotTop Single, rama szczelinowa, stal nierdz.	100,0	12,3	15,0	1,0	100	6,3	48	445934
ACO SlotTop Single, rama szczelinowa, stal nierdz.	50,0	12,3	15,0	1,0	100	3,3	96	445935
ACO SlotTop Single, rama szczelinowa do otw. rewizyjnych, stal nierdz.	50,0	12,3	15,0	1,0	100	6,6	60	445936

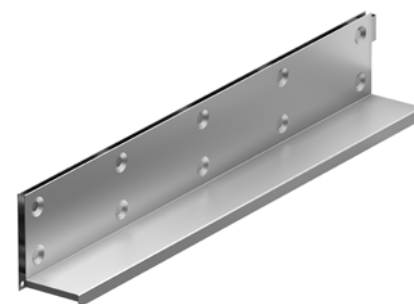

Rama szczelinowa SlotTop Single V 100
 H=15,0 cm



Rama szczelinowa SlotTop Single V 100
 H=15,0 cm do otworu rewizyjnego

Korytka, skrzynki odpływowe oraz pozostałe elementy: ACO Drain® Multiline 100 V: ➔ patrz str. 20 - 24

Listwa ochronna do ram szczelinowych, klucz do zdejmowania ramy z otworu rewizyjnego: ➔ patrz str. 264

Nowość

Ramy szczelinowe asymetryczne SlotTop Single do systemu ACO Drain® Multiline V 100

ze stali ocynkowanej lub nierdzewnej

Maksymalna klasa obciążenia C 250, zgodnie z normą PN-EN 1433:2005+A1

Szczelinowe

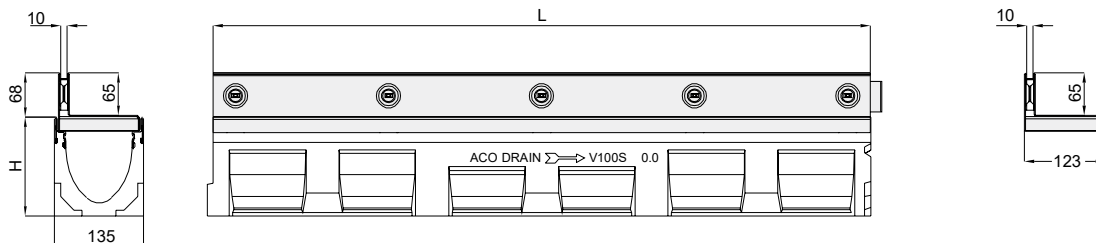

Wymiary korytka V100 z ramą szczelinową typ SlotTop Single H=6,5 cm

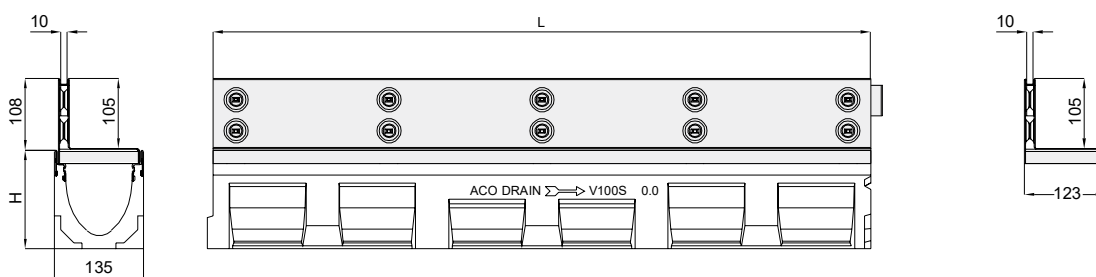

Wymiary korytka V100 z ramą szczelinową typ SlotTop Single H=10,5 cm

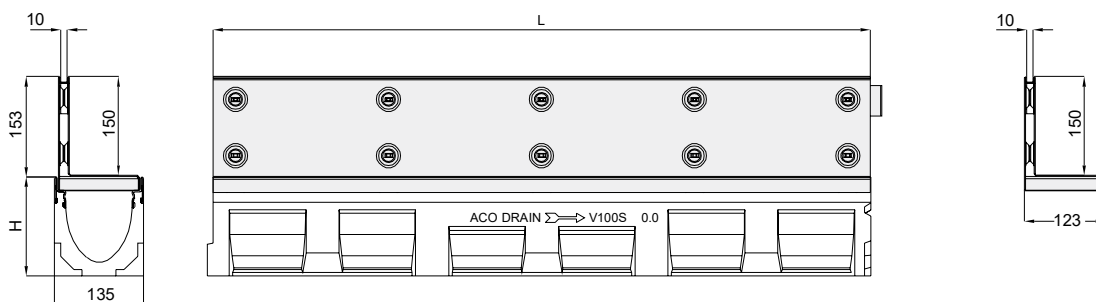

Wymiary korytka V100 z ramą szczelinową typ SlotTop Single H=15,0 cm



Nowość

Ramy szczelinowe SlotTop Single do systemu ACO Drain® Multiline V 100

ze stali ocynkowanej lub nierdzewnej
Maksymalna klasa obciążenia D 400, zgodnie z normą PN-EN 1433:2005+A1

Szczelinowe

Typ	Dług. bud.	Szer. bud.	Wys. bud.	Szer. szczeliny	Pow. wlotu	Masa	Opak.	Numer kat.
	cm	cm	cm	cm	cm ² /mb	kg/szt.	szt./paleta	

Ramy szczelinowe asymetryczne SlotTop Single

do systemu Multiline V 100 ze stali ocynkowanej lub nierdzewnej, wysokość szczeliny 10,5; 15 cm z prowadnicą, ze wzmocnioną krawędzią górną, szerokość w świetle 10,0 cm.

D 400

ACO SlotTop Single, rama szczelinowa, stal ocynk.	100,0	12,3	10,5	1,0	100	6,7	72	446015
ACO SlotTop Single, rama szczelinowa, stal ocynk.	50,0	12,3	10,5	1,0	100	3,5	100	446016
ACO SlotTop Single, rama szczelinowa do otw. rewizyjnych, stal ocynk.	50,0	12,3	10,5	1,0	100	7,0	60	446017
ACO SlotTop Single, rama szczelinowa, stal nierdz.	100,0	12,3	10,5	1,0	100	6,7	72	446018
ACO SlotTop Single, rama szczelinowa, stal nierdz.	50,0	12,3	10,5	1,0	100	3,5	100	446019
ACO SlotTop Single, rama szczelinowa do otw. rewizyjnych, stal nierdz.	50,0	12,3	10,5	1,0	100	7,0	60	446020
ACO SlotTop Single, rama szczelinowa, stal ocynk.	100,0	12,3	15,0	1,0	100	8,1	48	446021
ACO SlotTop Single, rama szczelinowa, stal ocynk.	50,0	12,3	15,0	1,0	100	4,2	96	446022
ACO SlotTop Single, rama szczelinowa do otw. rewizyjnych, stal ocynk.	50,0	12,3	15,0	1,0	100	8,2	60	446023
ACO SlotTop Single, rama szczelinowa, stal nierdz.	100,0	12,3	15,0	1,0	100	8,1	48	446024
ACO SlotTop Single, rama szczelinowa, stal nierdz.	50,0	12,3	15,0	1,0	100	4,2	96	446025
ACO SlotTop Single, rama szczelinowa do otw. rewizyjnych, stal nierdz.	50,0	12,3	15,0	1,0	100	8,4	60	446026

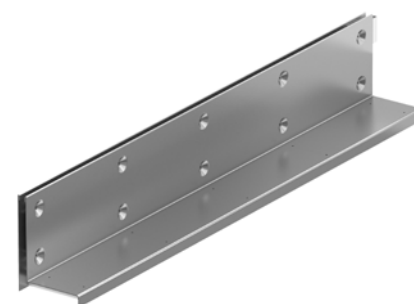

Rama szczelinowa SlotTop Single V 100
H=10,5 lub 15,0 cm



Rama szczelinowa SlotTop Single V 100
H=10,5 lub 15,0 cm
do otworu rewizyjnego

Korytka, skrzynki odpływowe oraz pozostałe elementy:

ACO Drain® Multiline 100 V: ➔

patrz str. 20 - 24

Listwa ochronna do ram szczelinowych, klucz do zdejmowania ramy z otworu rewizyjnego:

➔ patrz str. 264

Nowość

Ramy szczelinowe SlotTop Single do systemu ACO Drain® Multiline V 100

ze stali ocynkowanej lub nierdzewnej

Maksymalna klasa obciążenia D 400, zgodnie z normą PN-EN 1433:2005+A1

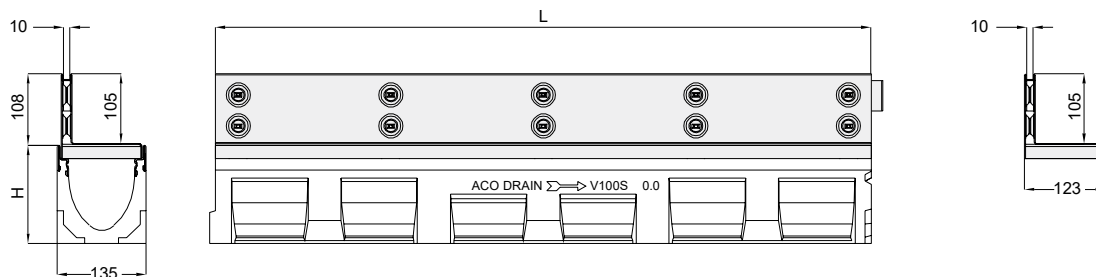

Wymiary korytka V100 z ramą szczelinową typ SlotTop Single H=10,5 cm

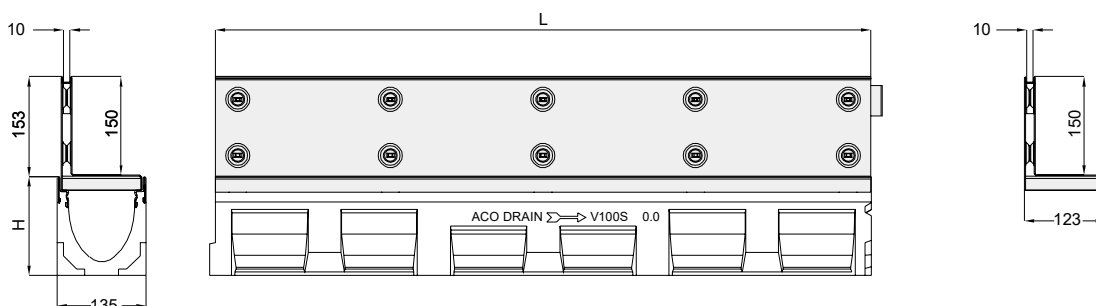

Wymiary korytka V100 z ramą szczelinową typ SlotTop Single H=15,0 cm



Nowość

Ramy szczelinowe asymetryczne SlotTop Single do systemu ACO Drain® Multiline V 150

ze stali ocynkowanej lub nierdzewnej
Maksymalna klasa obciążenia C 250, zgodnie z normą PN-EN 1433:2005+A1

Szczelinowe

Typ	Dług. bud.	Szer. bud	Wys. bud	Szer. szczeliny	Pow. wlotu	Masa	Opak.	Numer kat.
	cm	cm	cm	cm	cm ² /mb	kg/szt.	szt./paleta	

Ramy szczelinowe asymetryczne SlotTop Single

do systemu Multiline V 150 ze stali ocynkowanej lub nierdzewnej, wysokość szczeliny 10,5 cm z prowadnicą, ze wzmocnioną krawędzią górną, szerokość w świetle 15,0 cm.

C 250

ACO SlotTop Single, rama szczelinowa, stal ocynk.	100,0	17,3	10,5	1,0	100	6,5	40	446128
ACO SlotTop Single, rama szczelinowa, stal ocynk.	50,0	17,3	10,5	1,0	100	3,4	80	446129
ACO SlotTop Single, rama szczelinowa do otw. rewizyjnych, stal ocynk.	50,0	17,3	10,5	1,0	100	6,2	48	446130
ACO SlotTop Single, rama szczelinowa, stal nierdz.	100,0	17,3	10,5	1,0	100	6,5	40	446131
ACO SlotTop Single, rama szczelinowa, stal nierdz.	50,0	17,3	10,5	1,0	100	3,4	80	446132
ACO SlotTop Single, rama szczelinowa do otw. rewizyjnych, stal nierdz.	50,0	17,3	10,5	1,0	100	6,5	48	446133

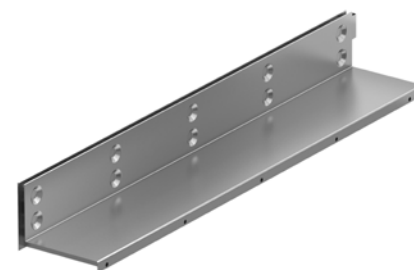

Rama szczelinowa SlotTop Single V 150
H=10,5 cm

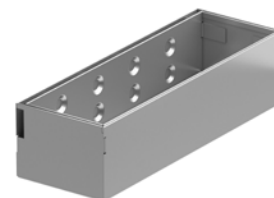

Rama szczelinowa SlotTop Single V 150
H=10,5 cm do otworu rewizyjnego

Korytka, skrzynki odpływowe oraz pozostałe elementy: ACO Drain® Multiline 150 V: ➔ patrz str. 34 - 37

Listwa ochronna do ram szczelinowych, klucz do zdejmowania ramy z otworu rewizyjnego: ➔ patrz str. 264

Nowość

Ramy szczelinowe asymetryczne SlotTop Single do systemu ACO Drain® Multiline V 150

ze stali ocynkowanej lub nierdzewnej

Maksymalna klasa obciążenia C 250, zgodnie z normą PN-EN 1433:2005+A1

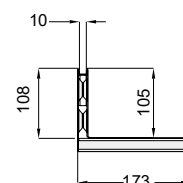
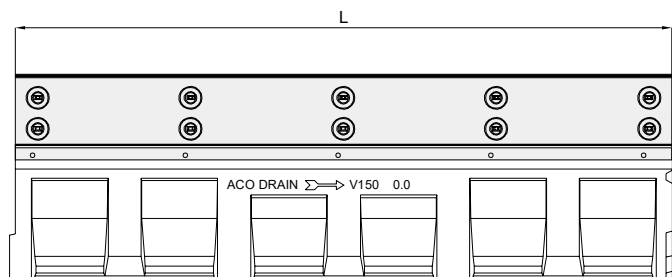
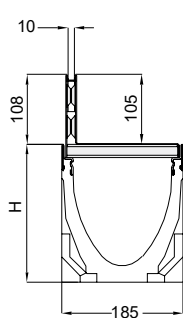

Wymiary korytka V150 z ramą szczelinową typ SlotTop Single H=10,5 cm

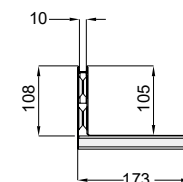
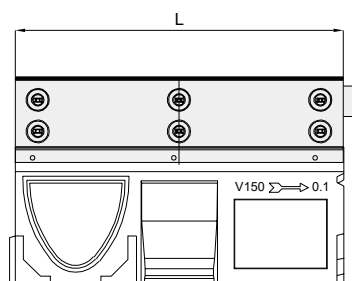
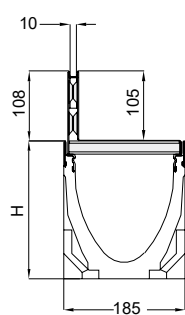

Wymiary korytka V150 z ramą szczelinową typ SlotTop Single H=10,5 cm

Szczelinowe



Nowość

Ramy szczelinowe asymetryczne SlotTop Single do systemu ACO Drain® Multiline V 150

ze stali ocynkowanej lub nierdzewnej
 Maksymalna klasa obciążenia D 400, zgodnie z normą PN-EN 1433:2005+A1

Szczelinowe

Typ	Dług. bud.	Szer. bud.	Wys. bud.	Szer. szczeliny	Pow. wlotu	Masa	Opak.	Numer kat.
	cm	cm	cm	cm	cm ² /mb	kg/szt.	szt./paleta	

Ramy szczelinowe asymetryczne SlotTop Single

do systemu Multiline V 150 ze stali ocynkowanej lub nierdzewnej, wysokość szczeliny 10,5; 15 cm z prowadnicą, ze wzmocnioną krawędzią górną, szerokość w świetle 15,0 cm.

D 400

ACO SlotTop Single, rama szczelinowa, stal ocynk.	100,0	17,3	10,5	1,0	100	8,1	40	446027
ACO SlotTop Single, rama szczelinowa, stal ocynk.	50,0	17,3	10,5	1,0	100	4,4	80	446028
ACO SlotTop Single, rama szczelinowa do otw. rewizyjnych, stal ocynk.	50,0	17,3	10,5	1,0	100	9,0	48	446029
ACO SlotTop Single, rama szczelinowa, stal nierdz.	100,0	17,3	10,5	1,0	100	8,3	40	446030
ACO SlotTop Single, rama szczelinowa, stal nierdz.	50,0	17,3	10,5	1,0	100	4,5	80	446031
ACO SlotTop Single, rama szczelinowa do otw. rewizyjnych, stal nierdz.	50,0	17,3	10,5	1,0	100	9,0	48	446032
ACO SlotTop Single, rama szczelinowa, stal ocynk.	100,0	17,3	15,0	1,0	100	9,6	32	446033
ACO SlotTop Single, rama szczelinowa, stal ocynk.	50,0	17,3	15,0	1,0	100	5,1	64	446034
ACO SlotTop Single, rama szczelinowa do otw. rewizyjnych, stal ocynk.	50,0	17,3	15,0	1,0	100	9,5	40	446035
ACO SlotTop Single, rama szczelinowa, stal nierdz.	100,0	17,3	15,0	1,0	100	9,2	32	446036
ACO SlotTop Single, rama szczelinowa, stal nierdz.	50,0	17,3	15,0	1,0	100	5,2	64	446037
ACO SlotTop Single, rama szczelinowa do otw. rewizyjnych, stal nierdz.	50,0	17,3	15,0	1,0	100	9,5	40	446038

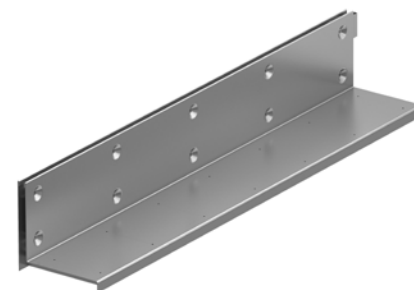

Rama szczelinowa SlotTop Single V 150
 H= 10,5 lub 15,0 cm

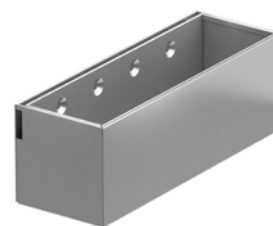

Rama szczelinowa SlotTop Single V 150
 H= 10,5 lub 15,0 cm
 do otworu rewizyjnego

Korytka, skrzynki odpływowe oraz pozostałe elementy:

ACO Drain® Multiline 150 V:

➔ patrz str. 34 - 37

Listwa ochronna do ram szczelinowych, klucz do

zdejmowania ramy z otworu rewizyjnego: ➔ patrz str. 264

Nowość

Ramy szczelinowe asymetryczne SlotTop Single do systemu ACO Drain® Multiline V 150

ze stali ocynkowanej lub nierdzewnej

Maksymalna klasa obciążenia D 400, zgodnie z normą PN-EN 1433:2005+A1

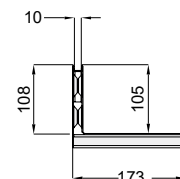
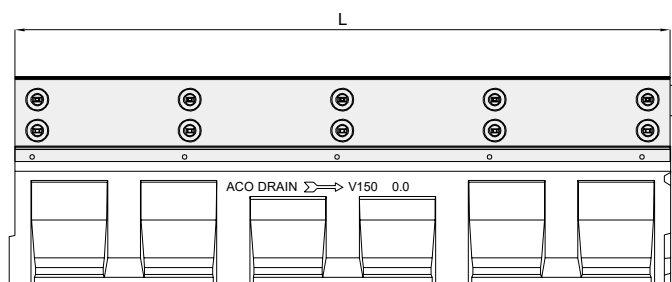
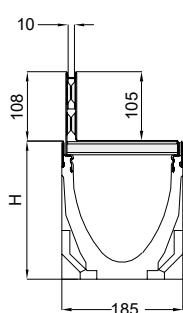

Wymiary korytka V150 z ramą szczelinową typ SlotTop Single H=10,5 cm

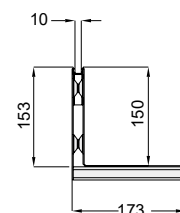
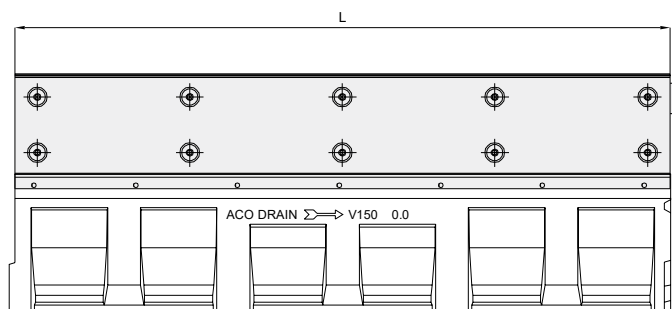
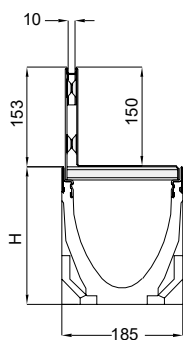

Wymiary korytka V150 z ramą szczelinową typ SlotTop Single H=15,0 cm

Szczelinowe



Nowość

Ramy szczelinowe asymetryczne SlotTop Single do systemu ACO Drain® Multiline V 200

ze stali ocynkowanej lub nierdzewnej
Maksymalna klasa obciążenia C 250 zgodnie z normą PN-EN 1433:2005+A1

Szczelinowe

Typ	Dług. bud.	Szer. bud.	Wys. bud.	Szer. szczeliny	Pow. wlotu	Masa	Opak.	Numer kat.
	cm	cm	cm	cm	cm ² /mb	kg/szt.	szt./paleta	

Ramy szczelinowe asymetryczne SlotTop Single

do systemu Multiline V 200 ze stali ocynkowanej lub nierdzewnej, wysokość szczeliny 10,5 cm z prowadnicą, ze wzmocnioną krawędzią górną, szerokość w świetle 20,0 cm.

C 250

ACO SlotTop Single, rama szczelinowa, stal ocynk.	100,0	22,3	10,5	1,0	100	7,5	36	446134
ACO SlotTop Single, rama szczelinowa, stal ocynk.	50,0	22,3	10,5	1,0	100	3,9	72	446135
ACO SlotTop Single, rama szczelinowa do otw. rewizyjnych, stal ocynk.	50,0	22,3	10,5	1,0	100	7,2	36	446136
ACO SlotTop Single, rama szczelinowa, stal nierdz.	100,0	22,3	10,5	1,0	100	6,1	36	446137
ACO SlotTop Single, rama szczelinowa, stal nierdz.	50,0	22,3	10,5	1,0	100	3,2	72	446138
ACO SlotTop Single, rama szczelinowa do otw. rewizyjnych, stal nierdz.	50,0	22,3	10,5	1,0	100	8,0	36	446139

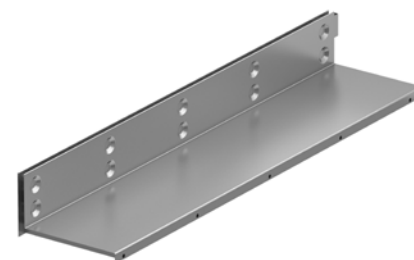

Rama szczelinowa SlotTop Single V 200
H=10,5 cm



Rama szczelinowa SlotTop Single V 200
H=10,5 cm do otworu rewizyjnego

Korytka, skrzynki odpływowe oraz pozostałe elementy: ACO Drain® Multiline 200 V: ➔ patrz str. 42 - 45

Listwa ochronna do ram szczelinowych, klucz do zdejmowania ramy z otworu rewizyjnego: ➔ patrz str. 264

Nowość

Ramy szczelinowe asymetryczne SlotTop Single do systemu ACO Drain® Multiline V 200

ze stali ocynkowanej lub nierdzewnej

Maksymalna klasa obciążenia C 250, zgodnie z normą PN-EN 1433:2005+A1

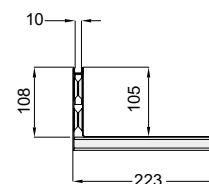
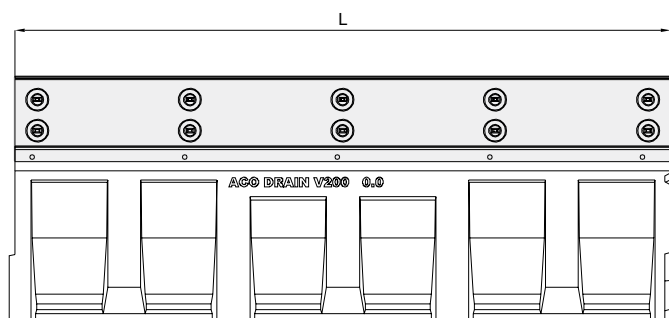
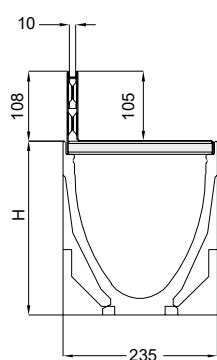

Wymiary korytka V200 z ramą szczelinową typ SlotTop Single H=10,5 cm

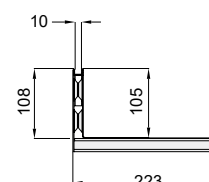
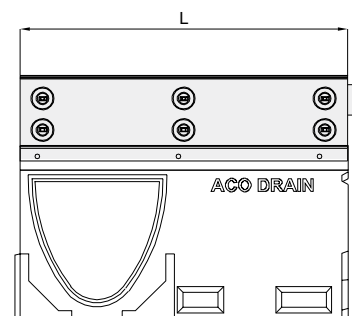
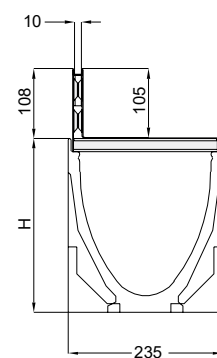

Wymiary korytka V200 z ramą szczelinową typ SlotTop Single H=10,5 cm

Szczelinowe



Nowość

Ramy szczelinowe asymetryczne SlotTop Single do systemu ACO Drain® Multiline V 200

ze stali ocynkowanej lub nierdzewnej
Maksymalna klasa obciążenia D 400, zgodnie z normą PN-EN 1433:2005+A1

Szczelinowe

Typ	Dług. bud.	Szer. bud.	Wys. bud.	Szer. szczeliny	Pow. wlotu	Masa	Opak.	Numer kat.
	cm	cm	cm	cm	cm ² /mb	kg/szt.	szt./paleta	

Ramy szczelinowe asymetryczne SlotTop Single

do systemu Multiline V 200 ze stali ocynkowanej lub nierdzewnej, wysokość szczeliny 10,5; 15 cm z prowadnicą, ze wzmocnioną krawędzią górną, szerokość w świetle 20,0 cm.

D 400

ACO SlotTop Single, rama szczelinowa, stal ocynk.	100,0	22,3	10,5	1,0	100	8,0	36	446039
ACO SlotTop Single, rama szczelinowa, stal ocynk.	50,0	22,3	10,5	1,0	100	4,0	72	446040
ACO SlotTop Single, rama szczelinowa do otw. rewizyjnych, stal ocynk.	50,0	22,3	10,5	1,0	100	10,2	36	446041
ACO SlotTop Single, rama szczelinowa, stal nierdz.	100,0	22,3	10,5	1,0	100	8,0	36	446042
ACO SlotTop Single, rama szczelinowa, stal nierdz.	50,0	22,3	10,5	1,0	100	4,0	72	446043
ACO SlotTop Single, rama szczelinowa do otw. rewizyjnych, stal nierdz.	50,0	22,3	10,5	1,0	100	10,2	36	446044
ACO SlotTop Single, rama szczelinowa, stal ocynk.	100,0	22,3	15,0	1,0	100	9,5	24	446045
ACO SlotTop Single, rama szczelinowa, stal ocynk.	50,0	22,3	15,0	1,0	100	4,8	48	446046
ACO SlotTop Single, rama szczelinowa do otw. rewizyjnych, stal ocynk.	50,0	22,3	15,0	1,0	100	12,3	30	446047
ACO SlotTop Single, rama szczelinowa, stal nierdz.	100,0	22,3	15,0	1,0	100	9,5	24	446048
ACO SlotTop Single, rama szczelinowa, stal nierdz.	50,0	22,3	15,0	1,0	100	4,8	48	446049
ACO SlotTop Single, rama szczelinowa do otw. rewizyjnych, stal nierdz.	50,0	22,3	15,0	1,0	100	12,3	30	446050

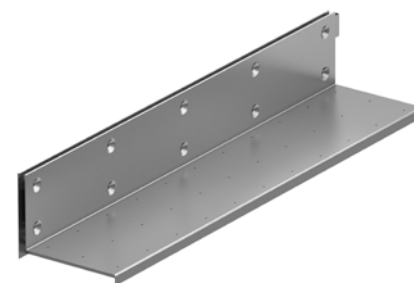

Rama szczelinowa SlotTop Single V 200
H=10,5 lub 15,0 cm

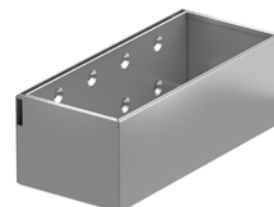

Rama szczelinowa SlotTop Single V 200
H=10,5 lub 15,0 cm
do otworu rewizyjnego

Korytka, skrzynki odpływowe oraz pozostałe elementy:

ACO Drain® Multiline 200 V:

➔ patrz str. 44 - 45

Listwa ochronna do ram szczelinowych, klucz do zdejmowania ramy z otworu rewizyjnego: ➔ patrz str. 264

Nowość

Ramy szczelinowe asymetryczne SlotTop Single do systemu ACO Drain® Multiline V 200

ze stali ocynkowanej lub nierdzewnej

Maksymalna klasa obciążenia D 400, zgodnie z normą PN-EN 1433:2005+A1

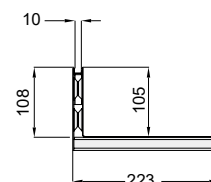
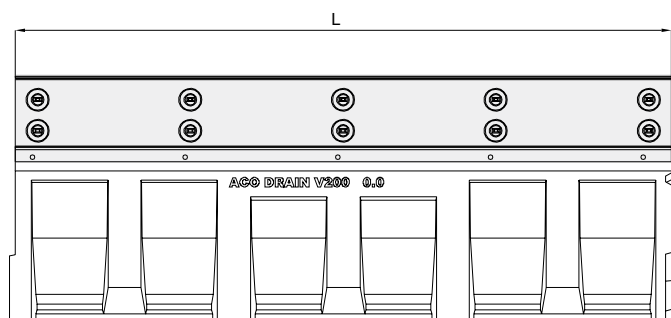
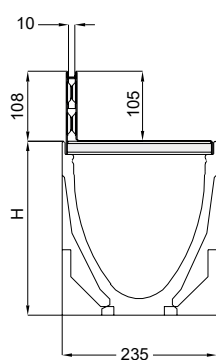

Wymiary korytka V200 z ramą szczelinową typ SlotTop Single H=10,5 cm

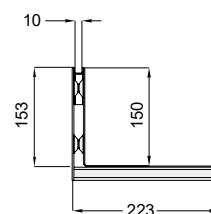
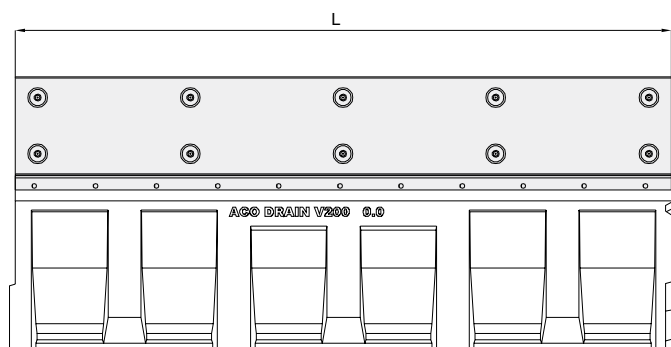
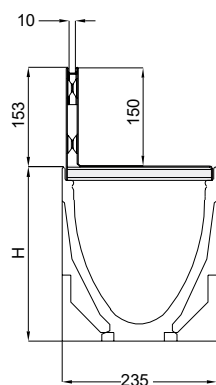

Wymiary korytka V200 z ramą szczelinową typ SlotTop Single H=15,0 cm

Szczelinowe



Ramy szczelinowe symetryczne do systemu ACO GALA® G 100 – SR 100 S

ze stali ocynkowanej lub nierdzewnej
Maksymalna klasa obciążenia C 250, zgodnie z normą PN-EN 1433:2005+A1

Typ	Dług. bud.	Szer. bud	Wys. bud	Szer. szczeliny	Pow. wlotu	Masa	Opak.	Numer kat.
	cm	cm	cm	cm	cm ² /mb	kg/szt.	szt./paleta	

Ramy szczelinowe symetryczne

do systemu ACO GALA® G 100 – SR 100 S,
ze stali ocynkowanej lub nierdzewnej,
wysokość szczeliny 7,5 cm, szerokość w świetle 10,0 cm

ACO Slot, rama szczelinowa, stal ocynk.	100,0	13,0	7,5	1,5	150	5,5	50	10021
ACO Slot, rama szczelinowa, stal ocynk.	50,0	13,0	7,5	1,5	150	2,8	50	10022
ACO Slot, rama szczelinowa do otw. rewizyjnych, stal ocynk.	50,0	13,0	7,5	1,5	150	5,2	10	10023
ACO Slot, rama szczelinowa, stal nierdz.	100,0	13,0	7,5	1,5	150	5,5	100	10024
ACO Slot, rama szczelinowa, stal nierdz.	50,0	13,0	7,5	1,5	150	2,8	100	10025
ACO Slot, rama szczelinowa do otw. rewizyjnych, stal nierdz.	50,0	13,0	7,5	1,5	150	5,2	10	10026



Rama szczelinowa SR 100 S ze stali ocynkowanej, długość 1 m



Rama szczelinowa SR 100 S ze stali ocynkowanej do skrzynki odpływowej, długość 0,5 m

Inne wymiary i kształty ramy szczelinowej - na zapytanie.

Korytka, skrzynki odpływowe oraz pozostałe elementy systemu ACO GALA® G 100: ➔ patrz str. 238

Ramy szczelinowe symetryczne do systemu ACO GALA® G 100 – SR 100 S

ze stali ocynkowanej lub nierdzewnej

Maksymalna klasa obciążenia C 250*, zgodnie z normą PN-EN 1433:2005+A1

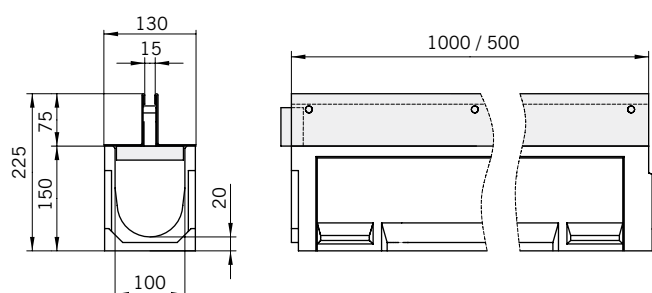

Wymiary korytka SR 100 S z ramą szczelinową

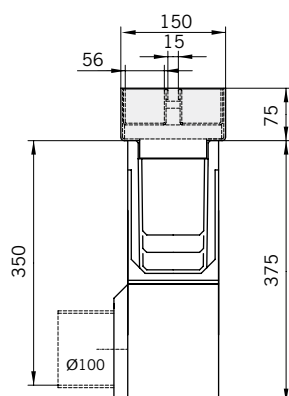

Wymiary skrzynki odpływowej SR 100 S z otworem rewizyjnym

ACO Drain® Monoblock PD

Schemat systemu			126
Szerokość w świetle			126
Główne elementy systemu			126
Zalety systemu			126
TYPOWE ZASTOSOWANIA			127
Przykładowe instrukcje zabudowy i realizacje			128
Karty katalogowe			130
	Szerokość w świetle	Maksymalna klasa obciążenia	
PD 100 V	100	D 400	130
PD 150 V	150	D 400	132
PD 200 V	200	D 400	134

**DROGI DLA ROWERÓW
CHODNIKI**

**ACO Drain®
Monoblock PD**

Monoblock
PD

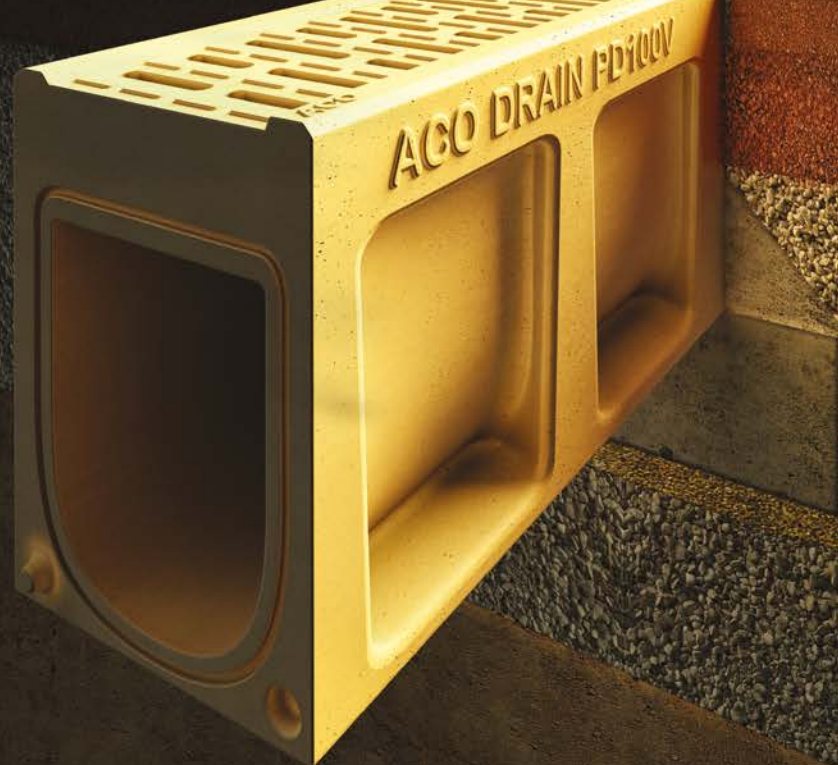



ACO Drain® Monoblock PD 100V, 150V, 200V

Szerokość w świetle [mm]: 100, 150, 200

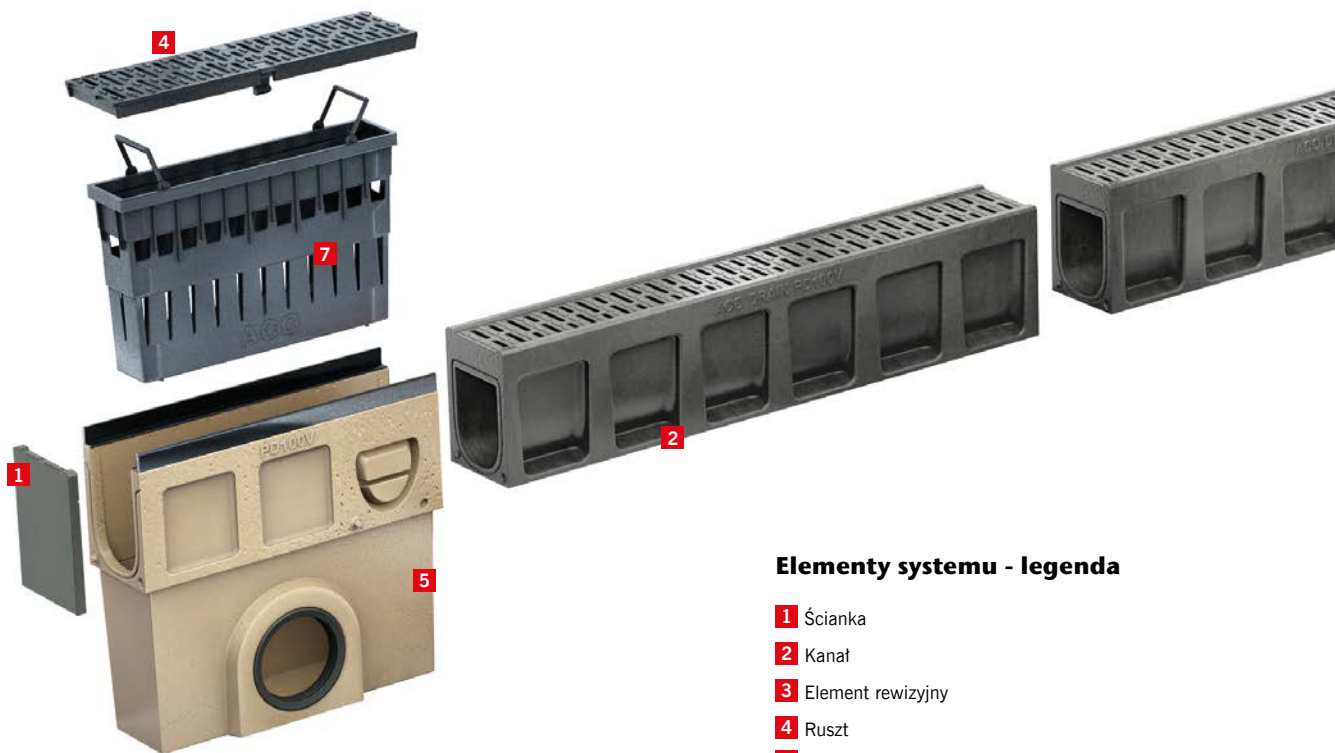

Elementy systemu - legenda

- 1 Ścianka
- 2 Kanał
- 3 Element rewizyjny
- 4 Ruszt
- 5 Skrzynka odpływowa
- 6 Ścianka z uszczelką
- 7 Kosz osadczy

Główne elementy systemu

Kanały

Klasa obciążeń: D 400
Materiał: Polimerbeton w kolorze naturalnym lub antracytowym (barwiony w masie)
Rodzaj kanału: Bezspadkowe
Łączenie kanałów: Unisex

Rusztzy

Materiał: Monolityczna konstrukcja kanałów (korytko + ruszt), Elementy rewizyjne z rusztem (mocowanie zatrzaskowe Drainlock®)

Skrzynki odpływowe

Klasa obciążeń: D 400
Materiał: Polimerbeton
Wersja: Jednoczęściowa z polimerbetonu z rusztem (mocowanie zatrzaskowe Drainlock®)

Zalety systemu

- Wąska szczelina wlotowa rusztu (8 mm dla PD 100V, 12 mm dla PD 150V i 15 mm dla PD 200V) pozwala na zastosowanie tego systemu w miejscach **krzyżowania się dróg pieszych z jezdniami**.
- Monolityczna budowa **uniemożliwia klawiszowanie i kradzież rusztu**.
- Struktura boczna kanału (kieszenie kotwiące) oraz w pełni lita konstrukcja pozwala na **łatwy i szybki montaż**.
- System można doszczelnić specjalnymi masami w celu zachowania **pełnej szczelności** jeśli jest ona wymagana.
- Profil V kanału pozwala na osiągnięcie efektu **samoczyszczenia** już przy niewielkich zlewniach (wąskie i krótkie odcinki odwodnienia liniowego).

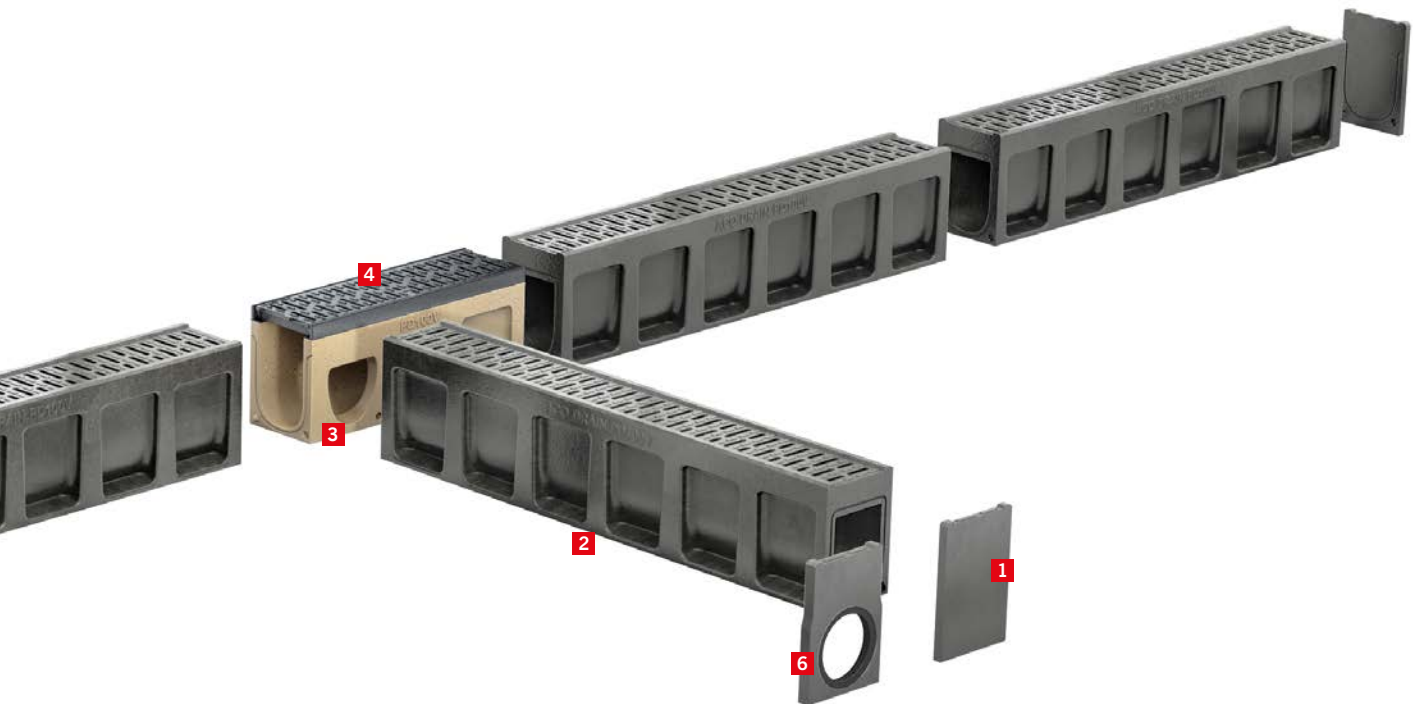

ZOBACZ FILM



Typowe zastosowania



- parkingi zewnętrzne,
- drogi dla rowerów i chodniki,
- hotele,
- centra handlowe,
- obszary przydomowe,
- obiekty sportowe,
- dziedzińce szkolne,
- perony.



Wąska szczelina wlotowa rusztu pozwala na zastosowanie tego systemu w miejscach krzyżowania się dróg pieszych z jezdniami.



ACO Drain® Monoblock PD 100V / PD 150V / PD 200V

Przykładowa zabudowa w bruku (klasa obciążeń A 15 – C 250)

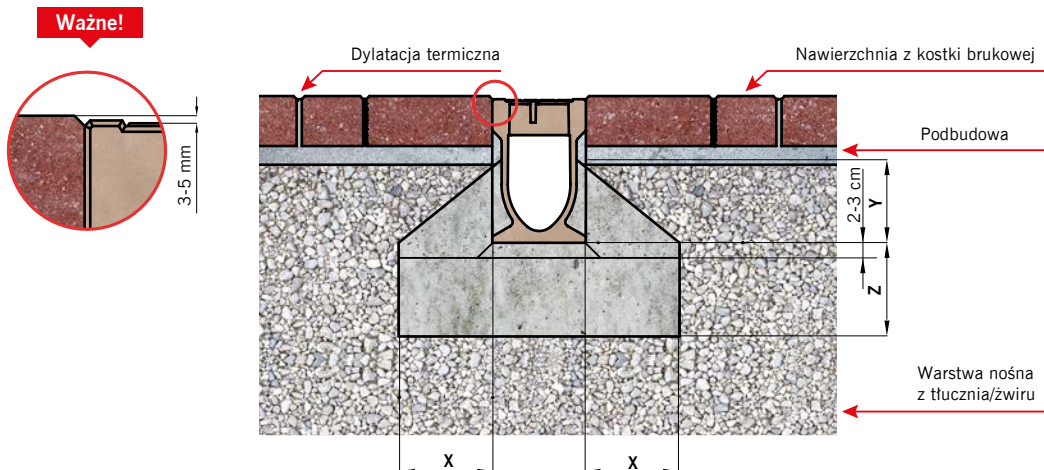

Uwaga:

Prosimy o kontakt z Centrum Projektowo-Technicznym ACO w celu modyfikacji detali zabudowy, jeżeli:

1. Podbudowa pod nawierzchnię jest wykonana z betonu cementowego.
2. Kanał jest zabudowany na pochylni lub u jej podnóża.

Klasa obciążenia	zgodnie z PN-EN 1433:2005+A1	A 15	B 125	C 250
Klasa wytrzymałości betonu	zgodne z PN EN 206-1	≥ C 12/15	≥ C 12/15	≥ C 20/25
Klasa ekspozycji betonu		XF2	XF2	XF2
Wymiary [cm]				
	x	≥ 10	≥ 10	≥ 15
	y	≥ 10	≥ 10	≥ 10
	z	≥ 10	≥ 10	≥ 15

Przykładowa zabudowa w asfalcie (klasa obciążeń A 15 – C 250)

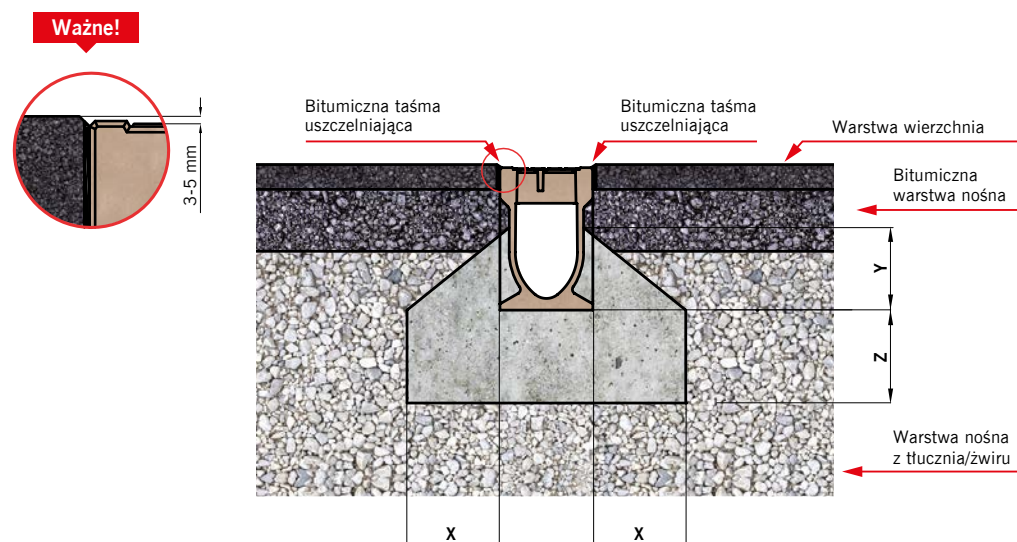

Uwaga:

Prosimy o kontakt z Centrum Projektowo-Technicznym ACO w celu modyfikacji detali zabudowy, jeżeli:

1. Podbudowa pod nawierzchnię jest wykonana z betonu cementowego.
2. Kanał jest zabudowany na pochylni lub u jej podnóża.

Klasa obciążenia	zgodnie z PN-EN 1433:2005+A1	A 15	B 125	C 250
Klasa wytrzymałości betonu	zgodne z PN EN 206-1	≥ C 12/15	≥ C 12/15	≥ C 20/25
Klasa ekspozycji betonu		XF2	XF2	XF2
Wymiary [cm]				
	x	≥ 10	≥ 10	≥ 15
	y	≥ 10	≥ 10	≥ 10
	z	≥ 10	≥ 10	≥ 15

Niniejszy dokument zawiera ogólne wytyczne dotyczące montażu produktu przy jednoczesnej konieczności przestrzegania wszelkich przepisów prawa i zasad sztuki budowlanej, jak również za szczególnym uwzględnieniem dokumentacji technicznej obejmującej całość inwestycji. Producent nie ponosi odpowiedzialności za nieprawidłowości w działaniach i zaniechaniach stron i wszelkich innych uczestników procesu budowlanego oraz innych podmiotów mogących prowadzić lub prowadzących do uszkodzenia produktu.

ACO Drain® Monoblock PD 100V / PD 150V / PD 200V

Przykładowa zabudowa w bruku (klasa obciążeń D 400)

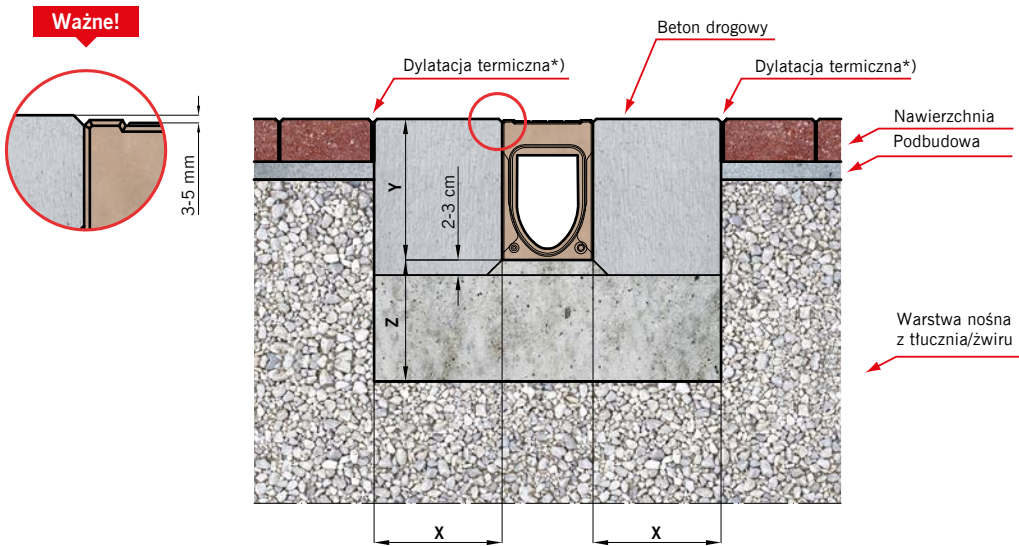

*) Szerokość dylatacji 10 mm / 10 m szerokości nawierzchni

Klasa obciążenia	zgodnie z PN-EN 1433:2005+A1	D 400
Klasa wytrzymałości betonu	zgodne z PN EN 206-1	
Wymiary [cm]		x Wymagana indywidualna analiza projektu. y Prosimy o kontakt z Centrum Projektowo-Technicznym z

Przykładowa zabudowa w asfalcie (klasa obciążeń D 400)

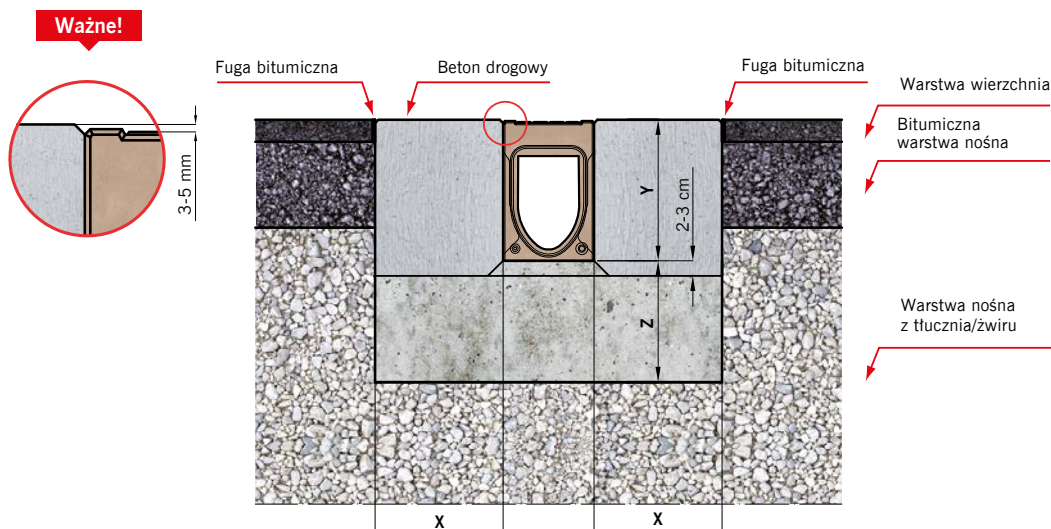

Klasa obciążenia	zgodnie z PN-EN 1433:2005+A1	D 400
Klasa wytrzymałości betonu	zgodne z PN EN 206-1	
Wymiary [cm]		x Wymagana indywidualna analiza projektu. y Prosimy o kontakt z Centrum Projektowo-Technicznym z

Niniejszy dokument zawiera ogólne wytyczne dotyczące montażu produktu przy jednoczesnej konieczności przestrzegania wszelkich przepisów prawa i zasad sztuki budowlanej, jak również ze szczególnym uwzględnieniem dokumentacji technicznej obejmującej całość inwestycji. Producent nie ponosi odpowiedzialności za nieprawidłowości w działaniach i zaniechaniach stron i wszelkich innych uczestników procesu budowlanego oraz innych podmiotów mogących prowadzić lub prowadzących do uszkodzenia produktu.



System odwodnienia liniowego **ACO Drain® Monoblock PD 100V**

Kanał monolityczny z polimerbetonu w kolorze antracytowym lub naturalnym
 Przekrój V
 Szerokość w świetle 10,0 cm
 Maksymalna klasa obciążenia D 400, zgodnie z normą PN-EN 1433:2005+A1

Typ	Dł. bud.	Szer. bud.	Wys. bud.	Pow. wlotu	Masa	szt./ paleta	Numer kat.	
	cm	cm	cm	cm ² /m	kg		antracyt*	natural.*

Kanał

z polimerbetonu, w kolorze antracytowym lub naturalnym

0.0	100,0	15,0	23,0	202	32,8	20	135000	10832
-----	-------	------	------	-----	------	----	--------	-------

Element rewizyjny

z polimerbetonu, w kolorze naturalnym, klasa obciążenia D 400, z rusztem i krawędziami żeliwnymi pokrytymi KTL

0.1 ^{2) 3)}	50,0	15,0	24,0	371	14,0	20	10836	
0.2 ^{2) 1)}	50,0	15,0	24,0	371	14,0	20	10835	

Skrzynka odpływowa

z polimerbetonu, elementy:
 ruszt i krawędzie żeliwne pokryte KTL, kosz osadczy z tworzywa sztucznego

odpływ Ø 110	50,0	15,0	50,0	371	31,3	10	10837	
odpływ Ø 160	50,0	15,0	50,0	371	31,5	10	10838	

Ścianka czołowa

z polimerbetonu, kolor antracytowy lub naturalny, do początku i końca kanału

Ścianka	2,0	15,0	23,0	-	1,4	15	10723	10833
---------	-----	------	------	---	-----	----	-------	-------

Ścianka czołowa z uszczelką

z polimerbetonu, kolor antracytowy lub naturalny, do końca kanału z uszczelką Ø 110

Ścianka z uszczelką	2,5	15,0	23,0	-	1,2	6	10724	10834
---------------------	-----	------	------	---	-----	---	-------	-------

¹⁾ Z otworem odpływowym Ø 110 w dnie, wyposażonym w uszczelkę wargowo-labiryntową do szczelnego podłączenia pionowego z kanalizacją.

²⁾ Z bocznymi wyżłobieniami do wykonania połączeń kątowych, T- i krzyżowych.

³⁾ Z wyżłobieniem w dnie do wybicia otworu pionowego odpływu Ø 110.

* Kolor produktów wynika z właściwości zastosowanych surowców.



Kanał Monoblock PD 100V, 1,0 m szczelina 8 mm
 Kanał w kolorze antracytowym - przykładowa wizualizacja
 Po zabudowie widoczna będzie jedynie antracytowa część kanału (ruszt)



Kanał Monoblock PD 100V, 1,0 m w kolorze naturalnym szczelina 8 mm



Kanał 100% antracyt możliwy na specjalne zamówienie

System odwodnienia liniowego **ACO Drain® Monoblock PD 100V**

Kanał monolityczny z polimerbetonu w kolorze antracytowym lub naturalnym

Przekrój V

Szerokość w świetle 10,0 cm

Maksymalna klasa obciążenia D 400, zgodnie z normą PN-EN 1433:2005+A1

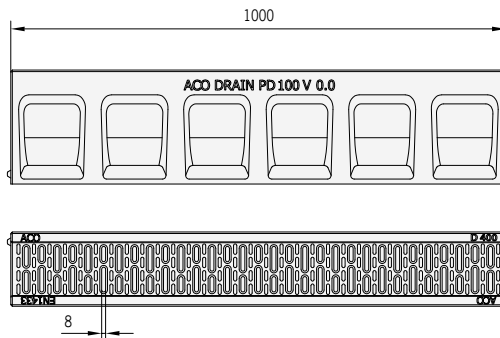
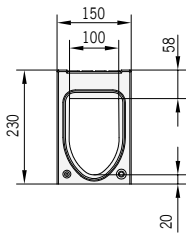

Wymiary kanału
ACO Drain Monoblock PD 100V, 1,0 m

Monoblock
PD

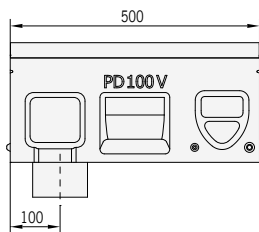
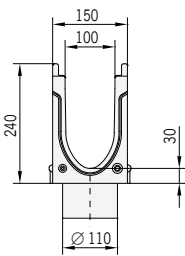

Wymiary elementu rewizyjnego
ACO Drain® Monoblock PD 100V

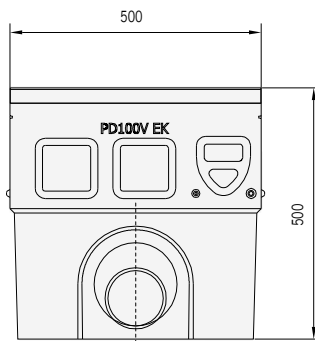
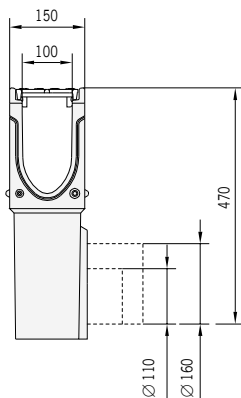

Wymiary skrzynki odpływowej
ACO Drain® Monoblock PD 100V



System odwodnienia liniowego ACO Drain® Monoblock PD 150V

Kanał monolityczny z polimerbetonu w kolorze antracytowym lub naturalnym
 Przekrój V
 Szerokość w świetle 15,0 cm
 Maksymalna klasa obciążenia D 400, zgodnie z normą PN-EN 1433:2005+A1

Typ	Dł. bud.	Szer. bud.	Wys. bud.	Pow. wlotu	Masa	Numer kat.	
	cm	cm	cm	cm ² /m	kg	antracyt*	natural.*

Kanał

z polimerbetonu, w kolorze antracytowym lub naturalnym

0.0	100	20	27	296	53,8	135001	416986
-----	-----	----	----	-----	------	--------	--------

Element rewizyjny

z polimerbetonu, w kolorze naturalnym, klasa obciążenia D 400, z rusztem i krawędziami żeliwnymi pokrytymi KTL

0.1 ^{2) 3)}	50	20	28	578	28,4		416989
0.2 ^{2) 1)}	50	20	28	578	29,1		416995

Skrzynka odpływowa

z polimerbetonu, elementy:
 ruszt i krawędzie żeliwne pokryte KTL, kosz osadczy z tworzywa sztucznego

odpływ Ø 160	50	20	59,5	578	45,0		416990
--------------	----	----	------	-----	------	--	--------

Ścianka czołowa

z polimerbetonu, kolor antracytowy lub naturalny, do początku i końca kanału

ścianka	3,5	20	27	-	4,1	413137	416987
---------	-----	----	----	---	-----	--------	--------

Ścianka czołowa z uszczelką

z polimerbetonu, kolor antracytowy lub naturalny, do końca kanału z uszczelką Ø 160

ścianka z uszczelką	4	20	27	-	2,9	413138	416988
---------------------	---	----	----	---	-----	--------	--------

¹⁾ Z otworem odpływowym Ø 160 w dnie, wyposażonym w uszczelkę wargowo-labiryntową do szczelnego podłączenia pionowego z kanalizacją.

²⁾ Z bocznymi wyżłobieniami do wykonania połączeń kątowych, T- i krzyżowych.

³⁾ Z wyżłobieniem w dnie do wybicia otworu pionowego odpływu Ø 160.

* Kolor produktów wynika z właściwości zastosowanych surowców.



Kanał Monoblock PD 150V, 1,0 m szczelina 12 mm
 Kanał w kolorze antracytowym - przykładowa wizualizacja
 Po zabudowie widoczna będzie jedynie antracytowa część kanału (ruszt)

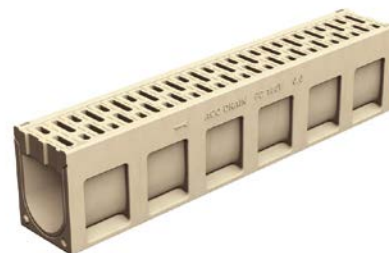

Kanał Monoblock PD 150V, 1,0 m w kolorze naturalnym szczelina 12 mm



Kanał 100% antracyt możliwy na specjalne zamówienie

System odwodnienia liniowego **ACO Drain® Monoblock PD 150V**

Kanał monolityczny z polimerbetonu w kolorze antracytowym lub naturalnym

Przekrój V

Szerokość w świetle 15,0 cm

Maksymalna klasa obciążenia D 400, zgodnie z normą PN-EN 1433:2005+A1

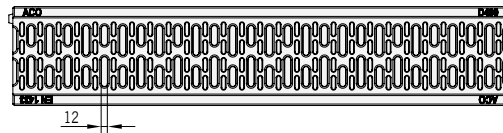
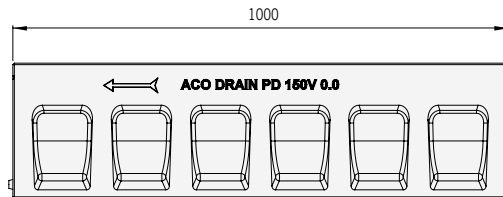
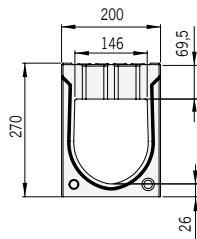

Wymiary kanału
ACO Drain Monoblock PD 150V, 1,0 m

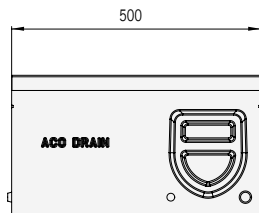
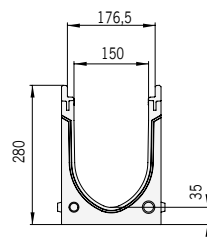

Wymiary elementu rewizyjnego
ACO Drain® Monoblock PD 150V

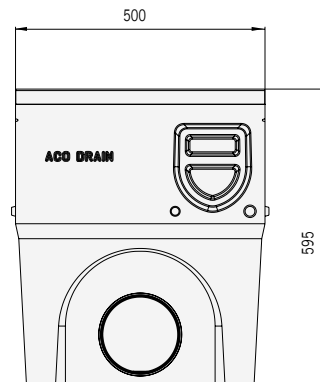
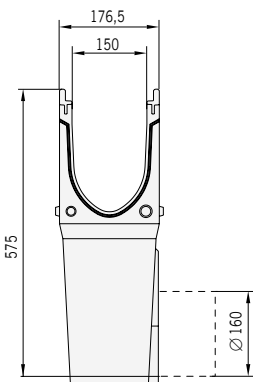

Wymiary skrzynki odpływowej
ACO Drain® Monoblock PD 150V



System odwodnienia liniowego **ACO Drain® Monoblock PD 200 V**

Kanał monolityczny z polimerbetonu w kolorze antracytowym lub naturalnym
 Przekrój V
 Szerokość w świetle 20,0 cm
 Maksymalna klasa obciążenia D 400, zgodnie z normą PN-EN 1433:2005+A1

Typ	Dł. bud.	Szer. bud.	Wys. bud.	Pow. wlotu	Masa	Numer kat.	
	cm	cm	cm	cm ² /m	kg	antracyt*	natural.*

Kanał

z polimerbetonu, w kolorze antracytowym lub naturalnym

0.0	100,0	25,0	32,0	499	72,0	11041	10982
-----	-------	------	------	-----	------	-------	-------

Element rewizyjny

z polimerbetonu, w kolorze naturalnym, klasa obciążenia D 400, z rusztem i krawędziami żeliwnymi pokrytymi KTL

0.1 ¹⁾²⁾	50,0	25,0	33,0	740	38,5	10985	
---------------------	------	------	------	-----	------	-------	--

Skrzynka odpływowa

z polimerbetonu¹⁾²⁾, elementy:
 ruszt i krawędzie żeliwne pokryte KTL, kosz osadczy z tworzywa sztucznego

odpływ Ø 160	50,0	25,0	64,5	740	60,0	10987	
odpływ Ø 200	50,0	25,0	64,5	740	60,0	10988	

Ścianka czołowa

z polimerbetonu, kolor naturalny, do początku i końca kanału

Ścianka	4	25,0	32,0	-	6,2	11042	10983
---------	---	------	------	---	-----	-------	-------

Ścianka czołowa z uszczelką

z polimerbetonu, kolor naturalny, do końca kanału z uszczelką Ø 160

Ścianka z uszczelką	4	25,0	32,0	-	5,0	11043	10984
---------------------	---	------	------	---	-----	-------	-------

¹⁾ Z bocznymi wyźłobieniami do wykonania połączeń kątowych, T- i krzyżowych.

²⁾ Z wyźłobieniem w dnie do wybicia otworu pionowego odpływu Ø 160.

* Kolor produktów wynika z właściwości zastosowanych surowców.



Kanał Monoblock PD 200V, 1,0 m w kolorze antracytowym 100%



Kanał Monoblock PD 200V, 1,0 m w kolorze naturalnym

System odwodnienia liniowego **ACO Drain® Monoblock PD 200 V**

Kanał monolityczny z polimerbetonu w kolorze antracytowym lub naturalnym

Przekrój V

Szerokość w świetle 20,0 cm

Maksymalna klasa obciążenia D 400, zgodnie z normą PN-EN 1433:2005+A1

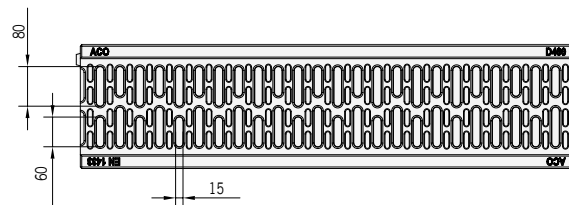
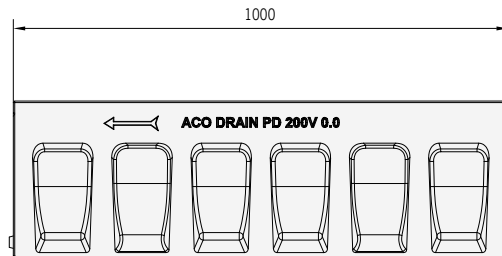
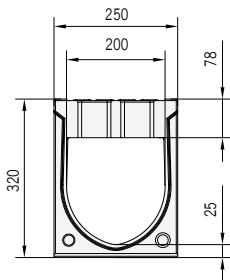

Wymiary kanału
ACO Drain Monoblock PD 200V, 1,0 m

Monoblock
PD

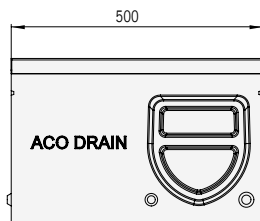
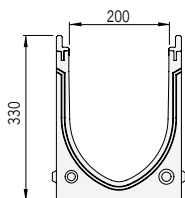

Wymiary elementu rewizyjnego
ACO Drain® Monoblock PD 200V

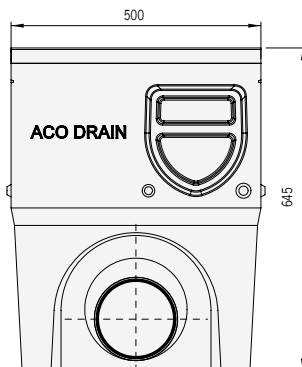
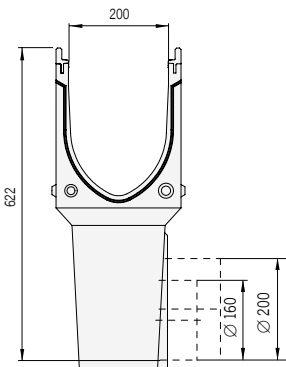

Wymiary skrzynki odpływowej
ACO Drain® Monoblock PD 200V

ACO Drain® Monoblock RD

Schemat systemu			138
Szerokość w świetle			138
Główne elementy systemu			138
Zalety systemu			138
TYPOWE ZASTOSOWANIA			139
Przykładowe instrukcje zabudowy i realizacje			140
Karty katalogowe			142
	Szerokość w świetle	Maksymalna klasa obciążenia	
RD 100 V	100	F 900	142
RD 150 V	150	F 900	144
RD 200 V	200 (nowy typ)	F 900	148
RD 200 V	200	F 900	150
RD 300	300	F 900	153

AUTOSTRADY
LOTNISKA
CENTRA LOGISTYCZNE
PORTY



Monoblock
RD

ACO Drain®
Monoblock RD



ACO Drain® Monoblock RD 100V / 150V / 200V / 300

Szerokość w świetle [mm]: 100, 150, 200, 300

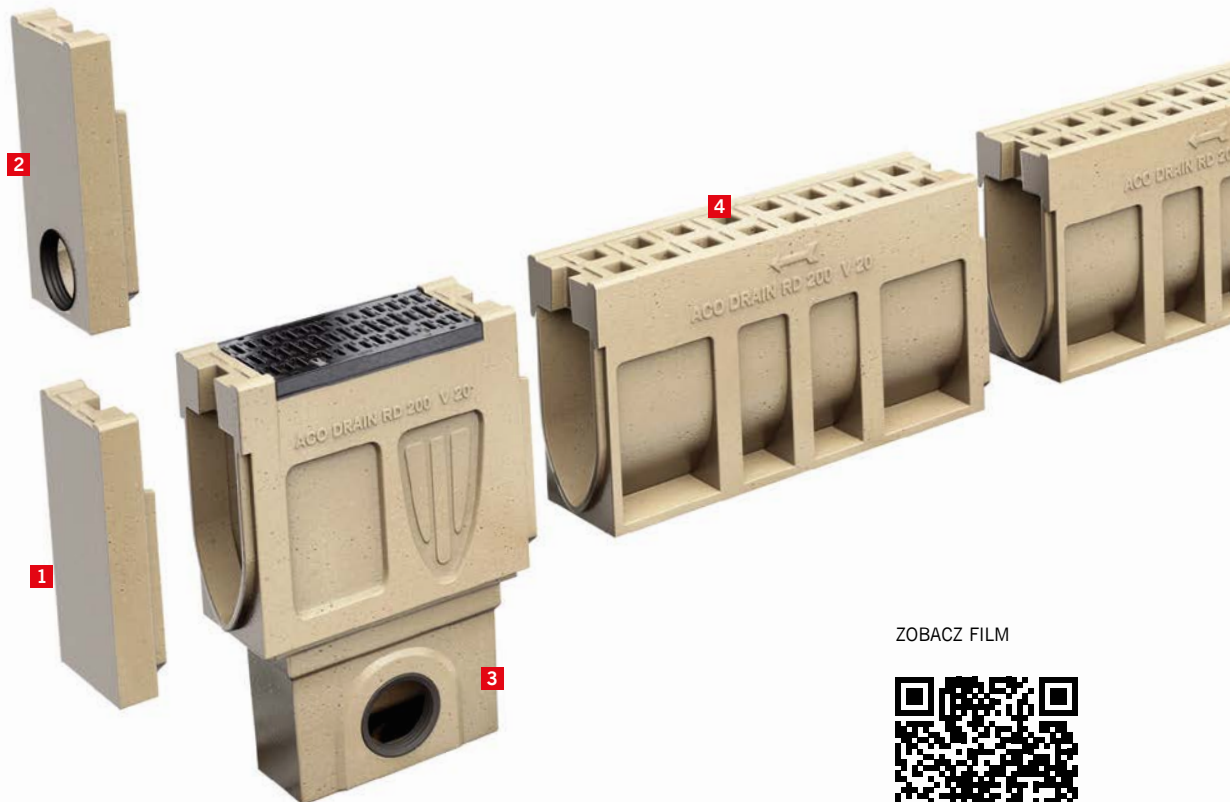

Monoblock
RD

ZOBACZ FILM



Główne elementy systemu

Kanały

Klasa obciążeń: D 400 lub F 900

Materiał: Polimerbeton w kolorze naturalnym lub antracytowym (barwiony w masie)

Rodzaj kanału: bezspadkowe;

3 wersje wysokości - RD 150V

2 wersje wysokości - RD 200V

1 wersja wysokości - RD 100V i RD 300

Łączenie kanałów

Pióro-wpust (RD 100V, RD 200V)

Unisex (RD 150V)

Rusztzy

Materiał: Polimerbeton - monolityczna konstrukcja kanałów (korytka + ruszt); elementy rewizyjne z rusztem i krawędzią kanału z żeliwa sferoidalnego (GGG) pokrytego powłoką KTL

Skrzynki odpływowe

Klasa obciążeń: F 900

Materiał: Polimerbeton

Wersja:

1. jednoczęściowa z polimerbetonu (RD 100V) z rusztem i ochroną krawędzi z żeliwa sferoidalnego (GGG) pokrytego powłoką KTL, z koszem osadczym
2. dwuczęściowa RD 300 z polimerbetonu (RD 150V, RD 200V) z rusztem (bezsłubowe mocowanie rusztu Powerlock®) i ochroną krawędzi z żeliwa sferoidalnego (GGG) pokrytego powłoką KTL, z koszem osadczym
3. dwu- lub trzyczęściowa RD 300

Zalety systemu

- Monolityczna budowa **uniemożliwia klawiszowanie i kradzież rusztu**.
- Struktura boczna kanału (kieszenie kotwiące) oraz w pełni lita konstrukcja **pozwała na łatwy i szybki montaż**.
- Dzięki monolitycznej konstrukcji rekomendowana jest instalacja tego systemu w warunkach najbardziej intensywnej

eksploatacji systemu - **w poprzek ciągów jezdnych** np. przed przejazdami kolejowymi czy skrzyżowaniami.

- System można doszczelnić specjalnymi masami w celu zachowania **pełnej szczelności** jeśli jest ona wymagana.
- Profil V kanału pozwala na osiągnięcie efektu samoczyszczenia już przy niewielkich zlewniach

(wąskie i krótkie odcinki odwodnienia liniowego).

- Mocowanie na rygiel **przesuwny wzdłużny** Powerlock® – system bezsłubowego mocowania rusztów, który umożliwia otwarcie systemu w celu jego inspekcji i wyczyszczenia w dowolnym momencie po jego zamontowaniu.

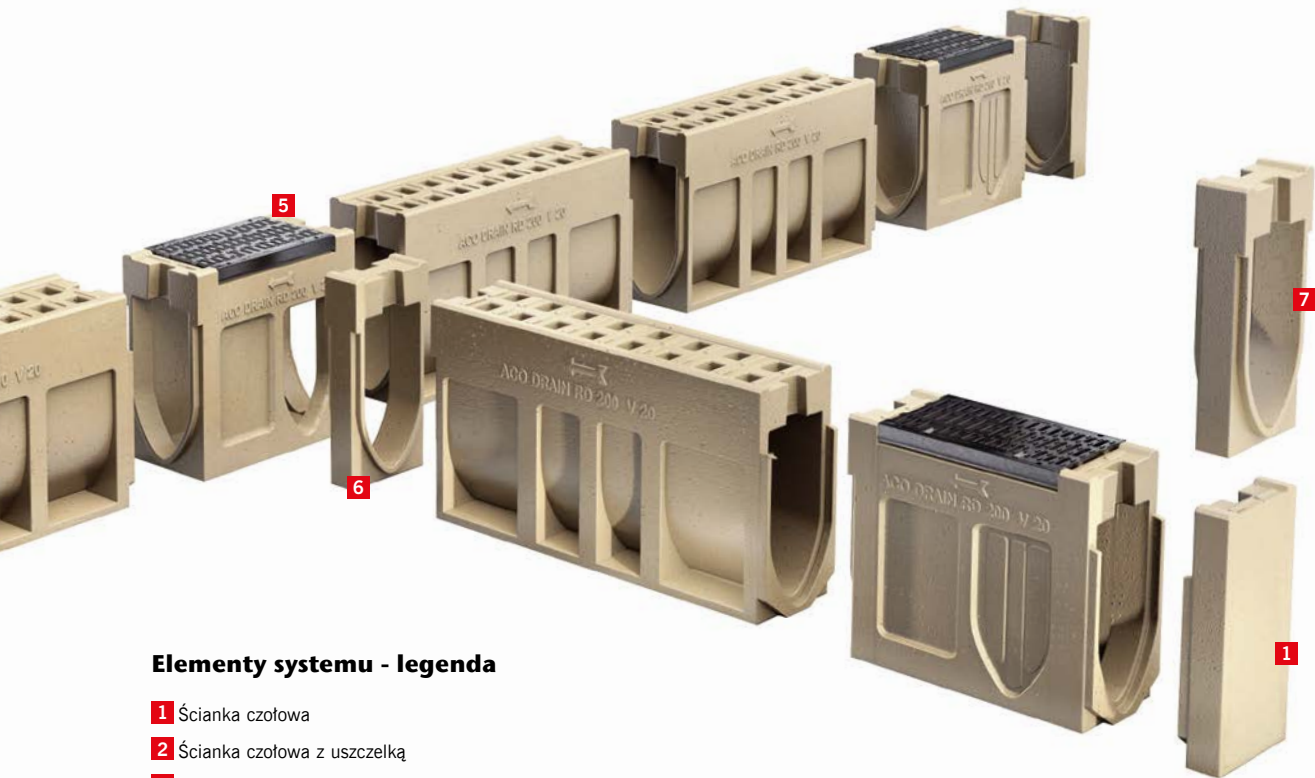

Elementy systemu - legenda

- 1 Ścianka czołowa
- 2 Ścianka czołowa z uszczelką
- 3 Skrzynka odpływowa, część górna z ochroną krawędzi i rusztem żeliwnym pokrytym KTL
- 4 Kanał monolityczny
- 5 Kanał (element rewizyjny) z rusztem żeliwnym, pokrytym KTL, z wyżłobieniami na bokach do połączeń krzyżowych
- 6 Adapter przyłączeniowy
- 7 Adapter do zmiany kierunku przepływu

Typowe zastosowania



- drogi – autostrady, drogi szybkiego ruchu oraz drogi lokalne (odwodnienie w poprzek i wzdłuż jezdni),
- centra logistyczne i obszary przemysłowe – tereny zewnętrzne,
- lotniska,
- porty i punkty przeładunkowe kontenerów,
- parkingi zewnętrzne,
- stacje benzynowe i bazy paliwowe,
- perony,
- magazyny,
- pakownie,
- myjnie.

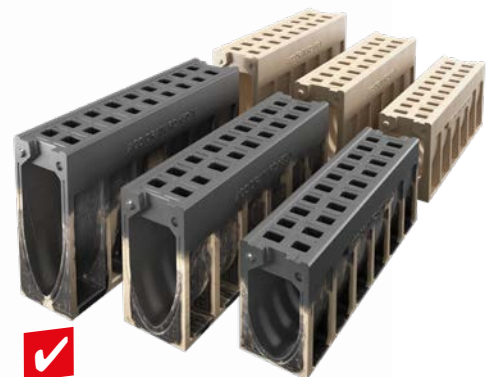

Kanał monolityczny ACO Drain® Monoblock RD 150V w trzech wysokościach w kolorze naturalnym lub antracytowym (kanał w kolorze antracytowym - przykładowa wizualizacja, po zabudowie widoczna będzie jedynie antracytowa część kanału: ruszt i wnętrze)

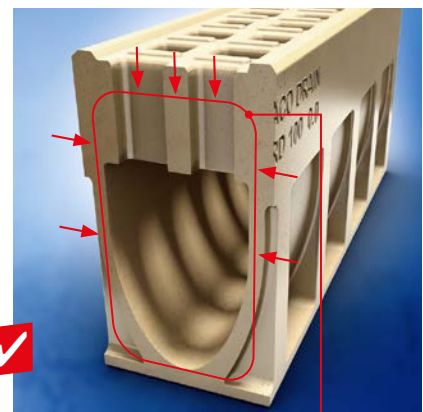

Dzięki monolitycznej konstrukcji rekomendowana jest instalacja tego systemu w warunkach najbardziej intensywnej eksploatacji.



ACO Drain® Monoblock RD 100V / 150V / 200V / 300

Przykładowa zabudowa w bruku (klasa obciążeń C 250 – D 400)

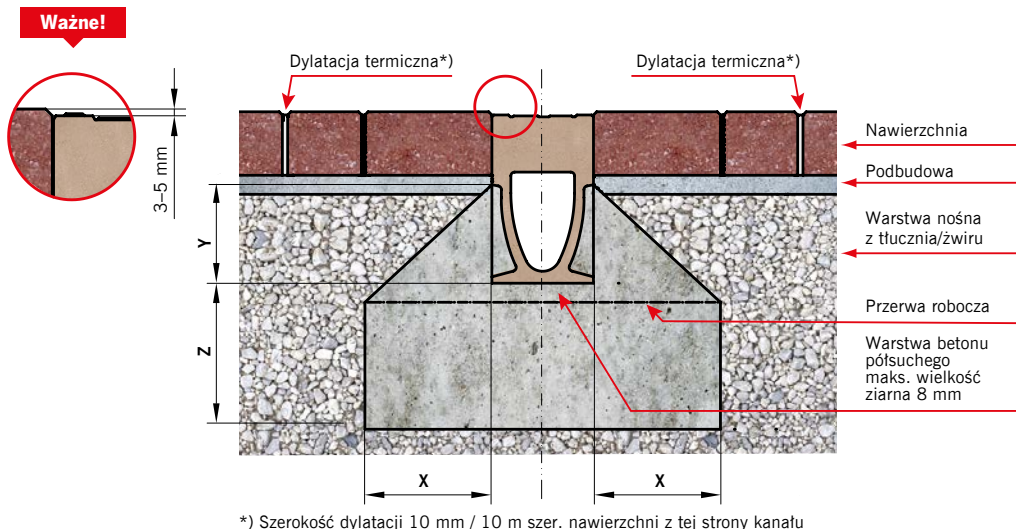

Uwaga:

- Prosimy o kontakt z Centrum Projektowo-Technicznym ACO w celu modyfikacji detali zabudowy, jeżeli:
1. Podbudowa pod nawierzchnię jest wykonana z betonu cementowego.
 2. Kanał jest zabudowany na pochylni lub u jej podnóża.
 3. Kanał zabudowany ma szerokość 300 mm.
 4. Kanał ma być zabudowany w poprzek jezdni.

Klasa obciążenia	zgodnie z PN-EN 1433:2005+A1	C 250	D 400
Klasa wytrzymałości betonu	zgodne z PN EN 206-1	≥ C 20/25	≥ C 25/30
Klasa ekspozycji betonu		XF2	XF2
Wymiary [cm]			
	x	≥ 15	≥ 20
	y	Górna krawędź kieszeni kotwiącej	
	z	≥ 15	≥ 20

Przykładowa zabudowa w asfalcie (klasa obciążeń C 250 – D400)

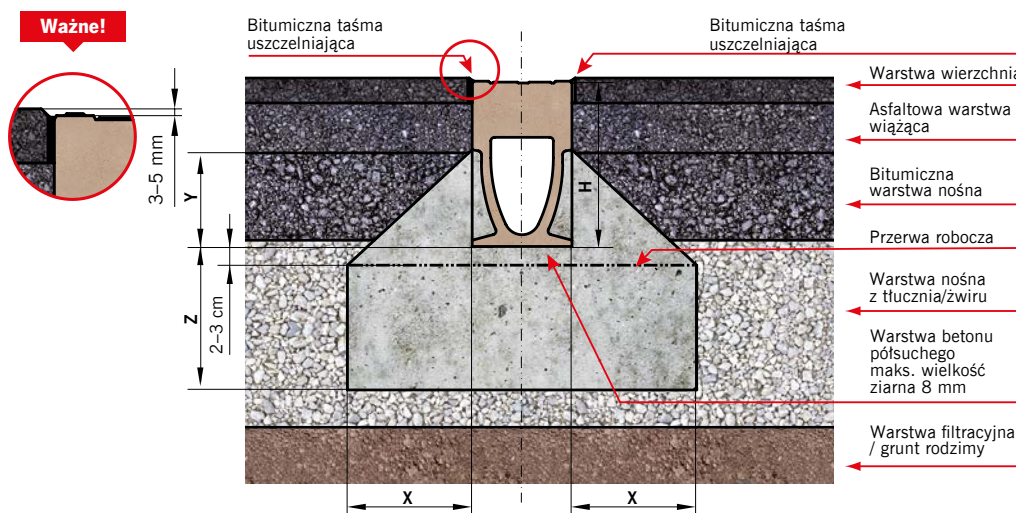

Uwaga:

- Prosimy o kontakt z Centrum Projektowo-Technicznym ACO w celu modyfikacji detali zabudowy, jeżeli:
1. Podbudowa pod nawierzchnię jest wykonana z betonu cementowego.
 2. Kanał jest zabudowany na pochylni lub u jej podnóża.
 3. Kanał zabudowany ma szerokość 300 mm.
 4. Kanał ma być zabudowany w poprzek jezdni.

Klasa obciążenia	zgodnie z PN-EN 1433:2005+A1	C 250	D 400
Fundament z betonu (minimum klasy)	zgodne z PN EN 206-1	≥ C 20/25	≥ C 20/25
Klasa ekspozycji betonu		XF2	XF2
Wymiary [cm]			
	x	≥ 15	≥ 20
	y	Górna krawędź kieszeni kotwiącej	
	z	≥ 15	≥ 20

Niniejszy dokument zawiera ogólne wytyczne dotyczące montażu produktu przy jednoczesnej konieczności przestrzegania wszelkich przepisów prawa i zasad sztuki budowlanej, jak również ze szczególnym uwzględnieniem dokumentacji technicznej obejmującej całość inwestycji. Producent nie ponosi odpowiedzialności za nieprawidłowości w działaniach i zaniechaniach stron i wszelkich innych uczestników procesu budowlanego oraz innych podmiotów mogących prowadzić lub prowadzących do uszkodzenia produktu.

ACO Drain® Monoblock RD 100V / 150V / 200V / 300

Przykładowa zabudowa w bruku (klasa obciążeń E 600)

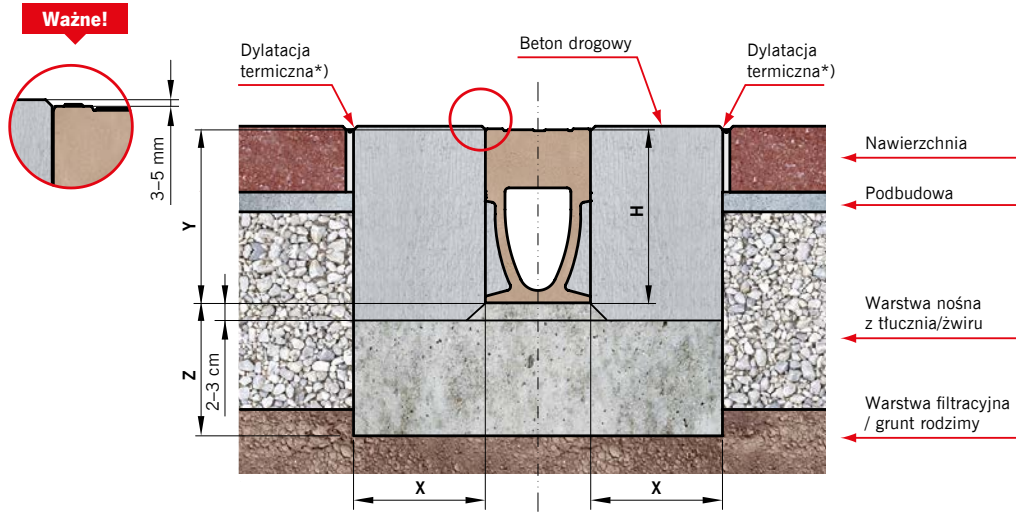

*) Szerokość dylatacji 10 mm / 10 m szer. nawierzchni z tej strony kanału

Uwaga:

- Prosimy o kontakt z Centrum Projektowo-Technicznym ACO w celu modyfikacji detali zabudowy, jeżeli:
1. Podbudowa pod nawierzchnię jest wykonana z betonu cementowego.
 2. Kanał jest zabudowany na pochylni lub u jej podnóża.
 3. Kanał zabudowany ma szerokość 300 mm.
 4. Kanał ma być zabudowany w poprzek jezdni.

Klasa obciążenia	zgodnie z PN-EN 1433:2005+A1	E 600
Klasa wytrzymałości betonu	zgodne z PN EN 206-1	≥ C 30/37
Wymiary [cm]	x	≥ 20
	y	wysokość kanału
	z	≥ 20

Przykładowa zabudowa w betonie (klasa obciążeń D 400 – E 600)

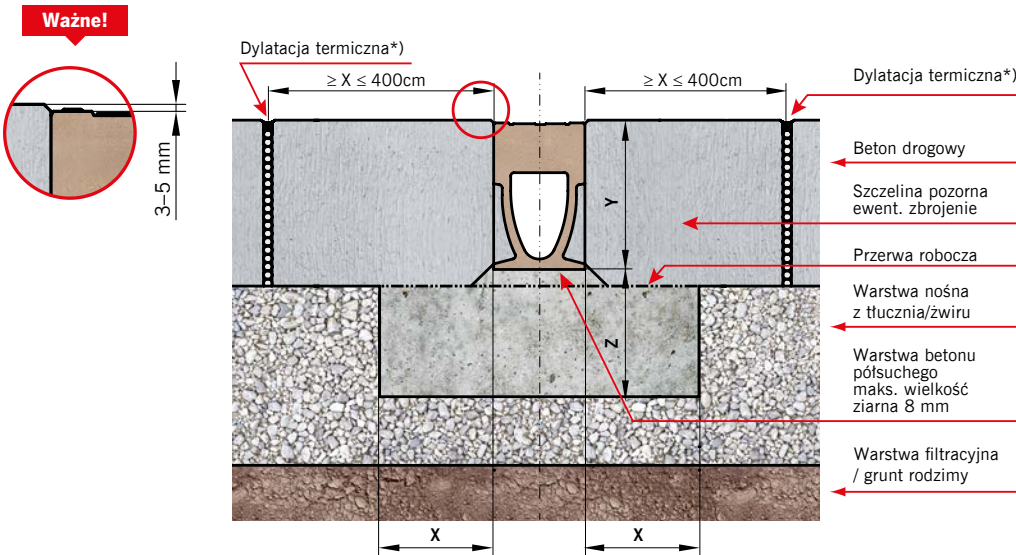

*) Szerokość dylatacji 10 mm / 10 m szer. nawierzchni z tej strony kanału

Uwaga:

- Prosimy o kontakt z Działem Technicznym ACO w celu modyfikacji detali zabudowy, jeżeli:
1. Podbudowa pod nawierzchnię jest wykonana z betonu cementowego.
 2. Kanał jest zabudowany na pochylni lub u jej podnóża.
 3. Kanał zabudowany ma szerokość 300 mm.
 4. Kanał ma być zabudowany w poprzek jezdni.

Klasa obciążenia	zgodnie z PN-EN 1433:2005+A1	D 400	E 600
Fundament z betonu (minimum klasy)	zgodne z PN EN 206-1	C 25/30	C 25/30
Wymiary [cm]	x	≥ 20	≥ 20
	y	wysokość budowlana kanału	
	z	≥ 20	≥ 20

Niniejszy dokument zawiera ogólne wytyczne dotyczące montażu produktu przy jednoczesnej konieczności przestrzegania wszelkich przepisów prawa i zasad sztuki budowlanej, jak również ze szczególnym uwzględnieniem dokumentacji technicznej obejmującej całość inwestycji. Producent nie ponosi odpowiedzialności za nieprawidłowości w działaniach i zaniechaniach stron i wszelkich innych uczestników procesu budowlanego oraz innych podmiotów mogących prowadzić lub prowadzących do uszkodzenia produktu.



System odwodnienia liniowego **ACO Drain® Monoblock RD 100V**

Kanał monolityczny z polimerbetonu w kolorze antracytowym lub naturalnym
 Przekrój V
 Szerokość w świetle 10,0 cm
 Maksymalna klasa obciążenia D 400 - F 900, zgodnie z normą PN-EN 1433:2005+A1

Typ	Dł. bud.	Szer. bud.	Wys. bud.	Pow. wlotu	Masa	Numer kat.	
	cm	cm	cm	cm ² /m	kg	antracyt*	natural.*

Kanał monolityczny

z polimerbetonu, z możliwością doszczelnienia masą uszczelniającą (SF)

0.0 (D400-F900)	100,0	16,0	26,5	308	50,0	135002	10763
-----------------	-------	------	------	-----	------	--------	-------

Element rewizyjny

z polimerbetonu, klasa obciążenia F 900, z rygłem przesuwym wzdłużnym Powerlock®, z możliwością doszczelnienia masą uszczelniającą (SF), ruszt i krawędzie z żeliwa pokrytego KTL

0.1 ¹⁾²⁾ (D400-F900)	50,0	16,0	27,5	380	21,0	10775	
---------------------------------	------	------	------	-----	------	-------	--

- ¹⁾ Korytko z bocznymi wyżłobieniami do wykonania połączeń kątowych, T- i krzyżowych.
²⁾ Korytko z wyżłobieniem w dnie do wybicia otworu pionowego odpływu Ø 110.

Ścianka czołowa

z polimerbetonu

Do zamknięcia początku kanału	3,0	16,0	26,5		1,9	10782	10781
Do zamknięcia końca kanału	4,0	16,0	26,5		3,2	10785	10784

Ścianka końcowa

z polimerbetonu, z uszczelką wargowo-labiryntową Ø 110

Ścianka końcowa z uszczelką	4,0	16,0	27,5		2,6	10788	10787
-----------------------------	-----	------	------	--	-----	-------	-------

Adapter

do zmiany kierunku przepływu z polimerbetonu

Adapter	6,0	16,0	26,5		3,0	10791	10790
---------	-----	------	------	--	-----	-------	-------

Skrzynka odpływowa

jednoczęściowa z polimerbetonu, z ochroną krawędzi, koszem osadczym, z uszczelką wargowo-labiryntową Ø 110 lub Ø 160, ruszt i krawędzie z żeliwa pokrytego KTL

Ø 110	50,0	16,0	52,5	380	31,0	10769	
Ø 160	50,0	16,0	52,5	380	31,0	10772	

*Kolor produktów wynika z właściwości zastosowanych surowców



Kanał monolityczny ACO Drain® Monoblock RD 100V, 1,0 m, F 900 Kanał w kolorze antracytowym - przykładowa wizualizacja Po zabudowie widoczna będzie jedynie antracytowa część kanału (ruszt i wnętrze)

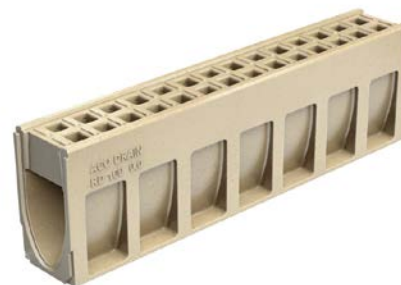

Kanał monolityczny ACO Drain® Monoblock RD 100V, 1,0 m, F 900 w kolorze naturalnym



Kanał 100% antracyt możliwy na specjalne zamówienie

System odwodnienia liniowego ACO Drain® Monoblock RD 100V

Kanał monolityczny z polimerbetonu w kolorze antracytowym lub naturalnym

Przekrój V

Szerokość w świetle 10,0 cm

Maksymalna klasa obciążenia D 400 - F 900, zgodnie z normą PN-EN 1433:2005+A1

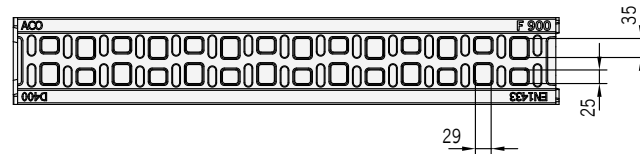
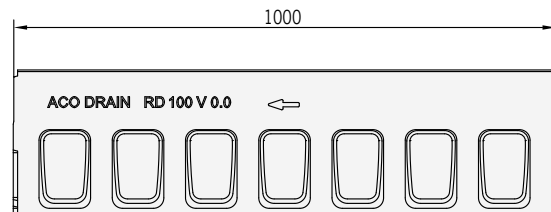
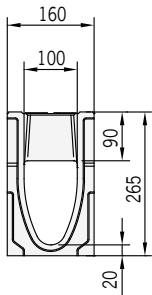

Wymiary kanału
ACO Drain® Monoblock RD 100V, 1,0 m

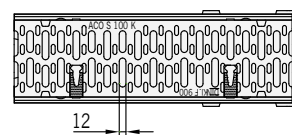
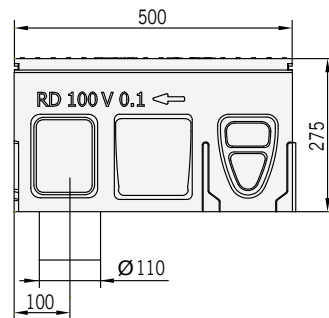
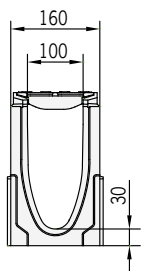

Wymiary elementu rewizyjnego
ACO Drain® Monoblock RD 100V

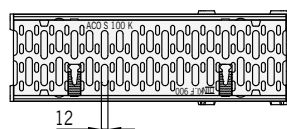
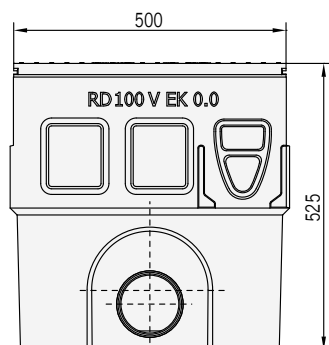
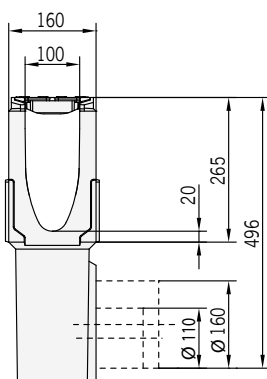

Wymiary skrzynki odpływowej
ACO Drain® Monoblock RD 100V



System odwodnienia liniowego **ACO Drain® Monoblock RD 150V**

Kanał monolityczny z polimerbetonu w kolorze antracytowym lub naturalnym

Przekrój V

Szerokość w świetle 15,0 cm

Maksymalna klasa obciążenia D 400 - F 900, zgodnie z normą PN-EN 1433:2005+A1

Typ	Dł. bud.	Szer. bud.	Wys. bud.	Pow. wlotu	Masa	Numer kat.	
	cm	cm	cm	cm ² /m	kg	antracyt*	natural.*

Kanał monolityczny

z polimerbetonu, z możliwością doszczelnienia masą uszczelniającą (SF)

D 400 - F 900							
0.0	100,0	21,0	28,0	363	66,3	135003	130073
10.0	100,0	21,0	38,0	363	74,9	135004	130074
20.0	100,0	21,0	48,0	363	83,6	135005	130075



Kanał monolityczny ACO Drain® Monoblock RD 150V, 1,0 m, Kanał w kolorze antracytowym - przykładowa wizualizacja
Po zabudowie widoczna będzie jedynie antracytowa część kanału (ruszt i wnętrze)

Ścianka czołowa

z polimerbetonu, do zamknięcia początku/końca kanału

0.0	5,2	130135	130085
10.0	6,9	130136	130086
20.0	8,5	130137	130087

Ścianka czołowa z uszczelką

z polimerbetonu, z uszczelką wargowo-labiryntową Ø 160

0.0	3,8	130138	130088
10.0	5,4	130139	130089
20.0	7,9	130140	130090

*Kolor produktów wynika z właściwości zastosowanych surowców

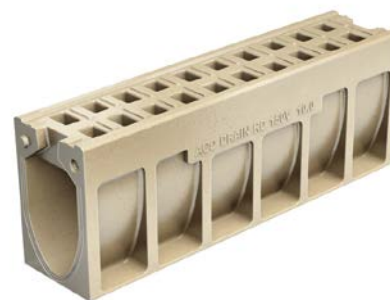

Kanał monolityczny ACO Drain® Monoblock RD 150V, 1,0 m, w kolorze naturalnym



Kanał 100% antracyt możliwy na specjalne zamówienie

System odwodnienia liniowego ACO Drain® Monoblock RD 150V

Kanał monolityczny z polimerbetonu w kolorze antracytowym lub naturalnym

Przekrój V

Szerokość w świetle 15,0 cm

Maksymalna klasa obciążenia D 400 - F 900, zgodnie z normą PN-EN 1433:2005+A1

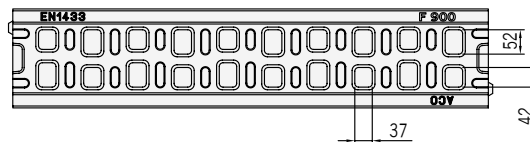
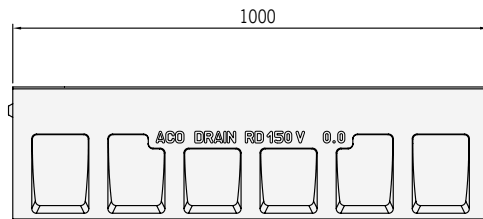
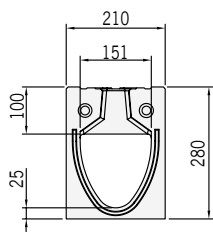

Wymiary kanału
ACO Drain® Monoblock RD 150V typ 0.0

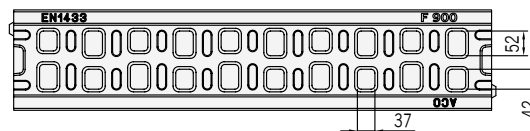
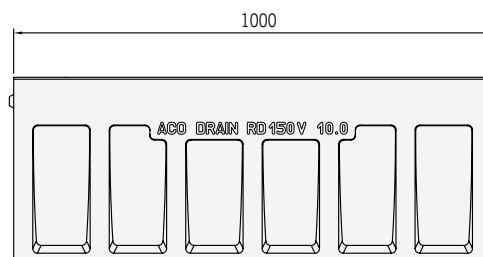
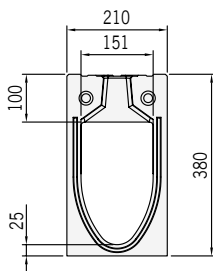

Wymiary kanału
ACO Drain® Monoblock RD 150V typ 10.0

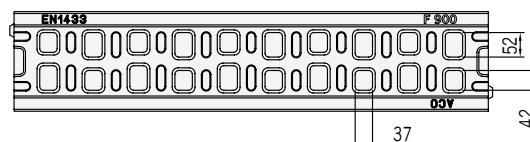
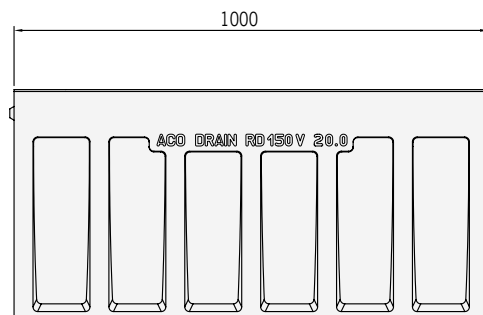
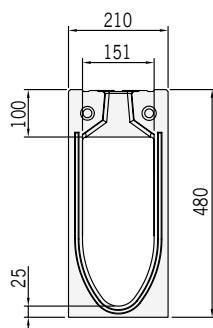

Wymiary kanału
ACO Drain® Monoblock RD 150V typ 20.0



System odwodnienia liniowego **ACO Drain® Monoblock RD 150V**

Kanał monolityczny z polimerbetonu w kolorze naturalnym

Przekrój V

Szerokość w świetle 15,0 cm

Maksymalna klasa obciążenia D 400 - F 900, zgodnie z PN-EN 1433:2005+A1

Typ	Dł. bud.	Szer. bud.	Wys. bud.	Pow. wlotu	Masa	Numer kat.	
	cm	cm	cm	cm ² /m	kg	antracyt*	natural.*

Element rewizyjny

z polimerbetonu, z rusztem z żeliwa sferoidalnego (GGG), ruszt i krawędzie z żeliwa pokrytego KTL, klasa obciążenia F 900, z rygłem przesuwным wzdłużnym Powerlock®, z możliwością doszczelnienia masą uszczelniającą (SF)

0.0 ^{1) 2)}	66,0	21,0	28,0	680	44,3	130126	130076
10.0 ^{1) 2)}	66,0	21,0	38,0	680	51,7	130127	130077
20.0 ^{1) 2)}	66,0	21,0	48,0	680	59,1	130128	130078



Element rewizyjny ACO Drain® Monoblock RD 150V w kolorze antracytowym

Element rewizyjny z uszczelką Ø 110

z polimerbetonu, z rusztem z żeliwa sferoidalnego (GGG), ruszt i krawędzie z żeliwa pokrytego KTL, klasa obciążenia F 900, z rygłem przesuwным wzdłużnym Powerlock®, z możliwością doszczelnienia masą uszczelniającą (SF), z uszczelką wargowo-labiryntową Ø 110, do pionowego podłączenia do kanalizacji

0.0 ¹⁾	66,0	21,0	28,0	680	43,8	130129	130079
10.0 ¹⁾	66,0	21,0	38,0	680	51,1	130130	130080
20.0 ¹⁾	66,0	21,0	48,0	680	58,3	130131	130081



Element rewizyjny ACO Drain® Monoblock RD 150V w kolorze naturalnym

Skrzynka odpływowa

z polimerbetonu, element rewizyjny z żeliwa sferoidalnego (GGG), ruszt i krawędzie z żeliwa pokrytego KTL, klasa obciążenia F 900, z bezśrubowym mocowaniem rusztu, z bezpieczną fugą ACO Drain® (SF), do wykonywania wodoszczelnych ciągów

Część górna 0.0	66,0	21,0	33,0	935	48,0	130132	130082
Część górna 10.0	66,0	21,0	43,0	935	53,0	130133	130083
Część górna 20.0	66,0	21,0	53,0	935	65,0	130134	130084
Cz. dolna Ø 160	50,0	23,0	36,6	—	26,5	10935	
Cz. dolna Ø 200	50,0	23,0	36,5	—	26,5	10936	
Kosz osadczy z tworzywa sztucznego							13999

¹⁾ Korytko z bocznymi wyżłobieniami do wykonania połączeń kątowych, T- i krzyżowych.

²⁾ Korytko z wyżłobieniem w dnie do wybicia otworu pionowego odpływu Ø 110.

* Kolor produktów wynika z właściwości zastosowanych surowców

System odwodnienia liniowego ACO Drain® Monoblock RD 150V

Kanał monolityczny z polimerbetonu w kolorze naturalnym

Przekrój V

Szerokość w świetle 15,0 cm

Maksymalna klasa obciążenia D 400 - F 900, zgodnie z PN-EN 1433:2005+A1

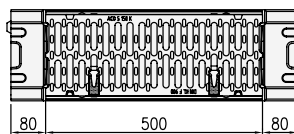
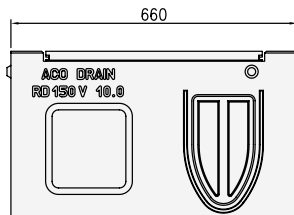
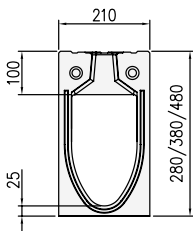

Wymiary elementu rewizyjnego RD 150V

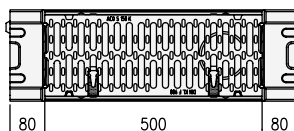
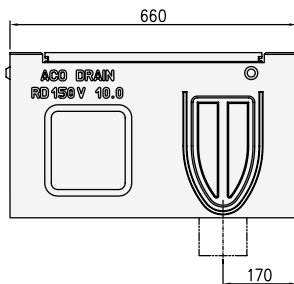
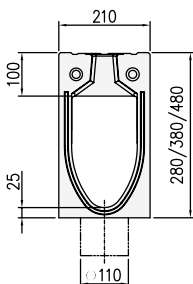

Wymiary elementu rewizyjnego RD 150V z uszczelką w dnie do odpływu pionowego

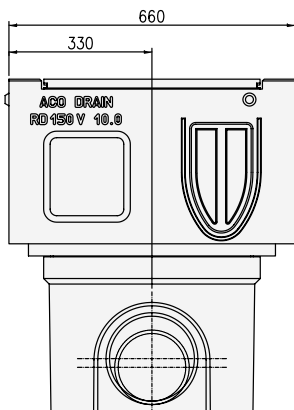
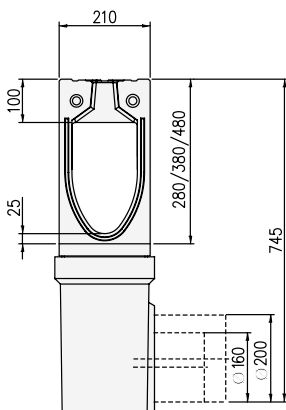

Wymiary skrzynki odpływowej RD 150V typ 10.0



System odwodnienia liniowego ACO Drain® Monoblock RD 200V

Kanał monolityczny z polimerbetonu w kolorze antracytowym lub naturalnym

Przekrój V

Szerokość w świetle 20,0 cm

Maksymalna klasa obciążenia D 400 - F 900, zgodnie z normą PN-EN 1433:2005+A1

Typ	Dł. bud.	Szer. bud.	Wys. bud.	Pow. wlotu	Masa	Numer kat.	
	cm	cm	cm	cm ² /m	kg	antracyt*	natural.*

Kanał monolityczny

z polimerbetonu,

z możliwością doszczelnienia masą uszczelniającą (SF)

D 400 - F 900

0.0	100,0	26,0	33,0	506	92,0	135006N	130004N
20.0	100,0	26,0	53,0	506	112,0	135007N	130006N

Element rewizyjny

z polimerbetonu, z rusztem z żeliwa sferoidalnego (GGG),

klasa obciążenia F 900, z rygłem przesuwным wzdłużnym Powerlock®,

z możliwością doszczelnienia masą uszczelniającą (SF), ruszt i krawędzie z żeliwa pokrytego KTL

0.1 ^{2) 3)}	66,0	26,0	33,0	935	51,6	130052	130016
20.1 ^{2) 3)}	66,0	26,0	53,0	935	67,6	130053	130017
0.2 ^{1) 2)}	66,0	26,0	33,0	935	51,0	130054	130018
20.2 ^{1) 2)}	66,0	26,0	53,0	935	67,0	130055	130019

Skrzynka odpływowa

z polimerbetonu, jako element rewizyjny z żeliwa sferoidalnego (GGG), klasa obciążenia

F 900, z rygłem przesuwным wzdłużnym Powerlock®, z możliwością doszczelnienia

masą uszczelniającą (SF), ruszt i krawędzie z żeliwa pokrytego KTL

Część górna 0.0	66,0	26,0	36,0	935	48,0	130058	130022	
Część górna 20.0	66,0	26,0	56,0	935	65,0	130059	130023	
Cz. dolna Ø 160	50,0	23,0	36,6	—	26,5	10935		
Cz. dolna Ø 200	50,0	23,0	36,5	—	26,5	10936		
Kosz osadczy							13999	

¹⁾ Korytko z otworem odpływowym Ø 160 w dnie, wyposażonym w uszczelkę wargowo-labiryntową do szczelnego podłączenia pionowego z kanalizacją.

²⁾ Korytko z bocznymi wyżłobieniami do wykonania połączeń kątowych, T- i krzyżowych.

³⁾ Korytko z wyżłobieniem w dnie do wybicia otworu pionowego odpływu Ø 160.

* Kolor produktów wynika z właściwości zastosowanych surowców



Mniejszy otwór wlotowy na połączeniu kanałów



Kanał monolityczny ACO Drain® Monoblock RD 200V, 1 m
Kanał w kolorze antracytowym - przykładowa wizualizacja

Po zabudowie widoczna będzie jedynie antracytowa część kanału (ruszt i wnętrze)

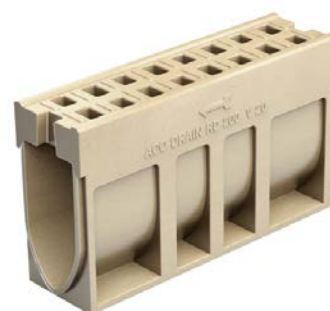

Kanał monolityczny ACO Drain® Monoblock RD 200V, 1 m, w kolorze naturalnym



Kanał 100% antracyt możliwy na specjalne zamówienie.

System odwodnienia liniowego ACO Drain® Monoblock RD 200 V

Kanał monolityczny z polimerbetonu w kolorze antracytowym lub naturalnym

Przekrój V

Szerokość w świetle 20,0 cm

Maksymalna klasa obciążenia D 400 - F 900, zgodnie z PN-EN 1433:2005+A1

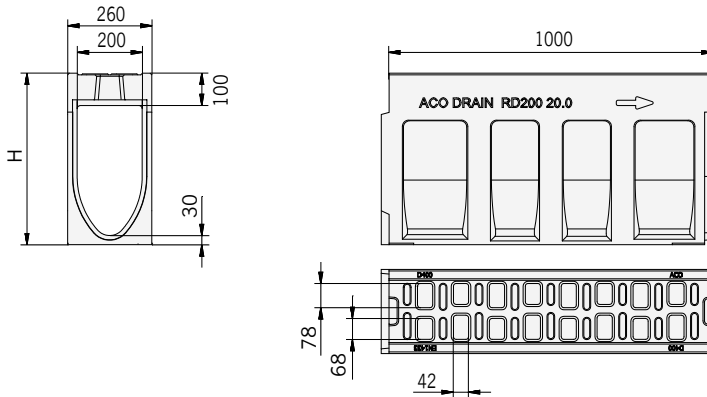

Wymiary kanału
ACO Drain® Monoblock RD 200V

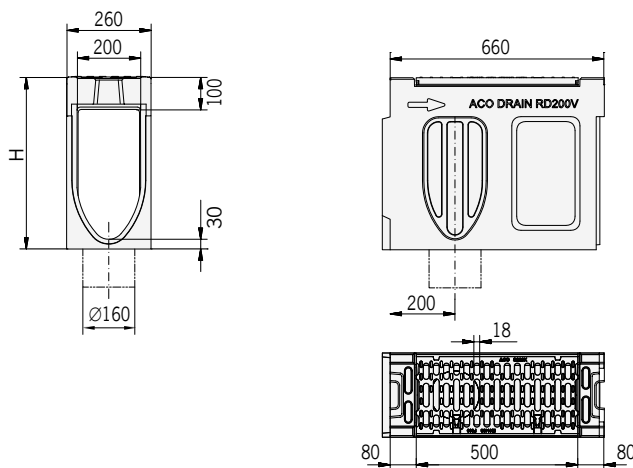

Wymiary elementu rewizyjnego
ACO Drain® Monoblock RD 200V

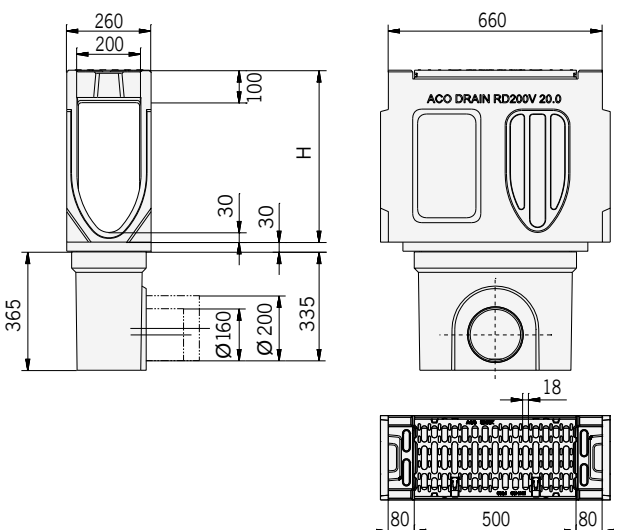

Wymiary skrzynki odpływowej
ACO Drain® Monoblock RD 200V



System odwodnienia liniowego **ACO Drain® Monoblock RD 200V**

Kanał monolityczny z polimerbetonu w kolorze naturalnym

Przekrój V

Szerokość w świetle 20,0 cm

Maksymalna klasa obciążenia D 400 - F 900, zgodnie z normą PN-EN 1433:2005+A1

Typ	Dł. bud.	Szer. bud.	Wys. bud.	Pow. wlotu	Masa	Numer kat.
	cm	cm	cm	cm ² /m	kg	natural.*

Kanał monolityczny

z polimerbetonu, w kolorze naturalnym, z możliwością doszczelnienia masą uszczelniającą (SF)

D 400 - F 900

0.0	100,0	26,0	33,0	583	90,0	10908N
20.0	100,0	26,0	53,0	583	111,0	10928N

Element rewizyjny

z polimerbetonu, w kolorze naturalnym, z rusztem z żeliwa sferoidalnego (GGG), klasa obciążenia F 900, z rygłem przesuwym wzdłużnym Powerlock®, z możliwością doszczelnienia masą uszczelniającą (SF), ruszt i krawędzie z żeliwa pokrytego KTL

0.1 ^{2) 3)}	66,0	26,0	33,0	935	51,6	10901
20.1 ^{2) 3)}	66,0	26,0	53,0	935	67,6	10921
0.2 ^{1) 2)}	66,0	26,0	33,0	935	51,0	10939
20.2 ^{1) 2)}	66,0	26,0	53,0	935	67,0	10937

Skrzynka odpływowa

z polimerbetonu, w kolorze naturalnym, jako element rewizyjny z żeliwa sferoidalnego (GGG), klasa obciążenia F 900, z rygłem przesuwym wzdłużnym Powerlock®, z możliwością doszczelnienia masą uszczelniającą (SF), ruszt i krawędzie z żeliwa pokrytego KTL

Część górna 0.0	66,0	26,0	36,0	935	480,0	10902
Część górna 20.0	66,0	26,0	56,0	935	75,9	10922
Cz. dolna Ø 160	50,0	23,0	36,6	—	26,5	10935
Cz. dolna Ø 200	50,0	23,0	36,5	—	26,5	10936
Kosz osadczy						13999

¹⁾ Korytko z otworem odpływowym Ø 160 w dnie, wyposażonym w uszczelkę wargowo-labiryntową do szczelnego podłączenia pionowego z kanalizacją.

²⁾ Korytko z bocznymi wyżłobieniami do wykonania połączeń kątowych, T- i krzyżowych.

³⁾ Korytko z wyżłobieniem w dnie do wybicia otworu pionowego odpływu Ø 160.

* Kolor produktów wynika z właściwości zastosowanych surowców



Większy otwór wlotowy na połączeniu kanałów



Kanał monolityczny ACO Drain® Monoblock RD 200V, 1 m, w kolorze naturalnym

System odwodnienia liniowego ACO Drain® Monoblock RD 200V

Kanał monolityczny z polimerbetonu w kolorze naturalnym

Przekrój V

Szerokość w świetle 20,0 cm

Maksymalna klasa obciążenia D 400 - F 900, zgodnie z PN-EN 1433:2005+A1

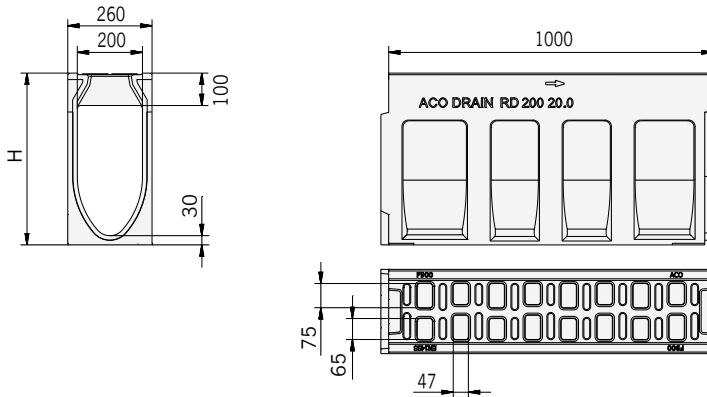

Wymiary kanału
ACO Drain® Monoblock RD 200V

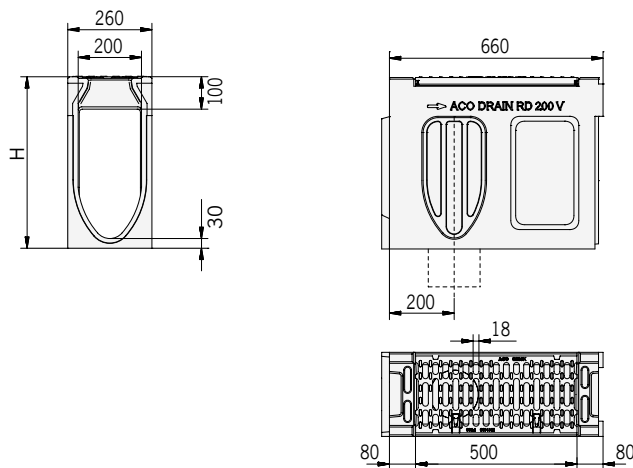

Wymiary elementu rewizyjnego
ACO Drain® Monoblock RD 200V

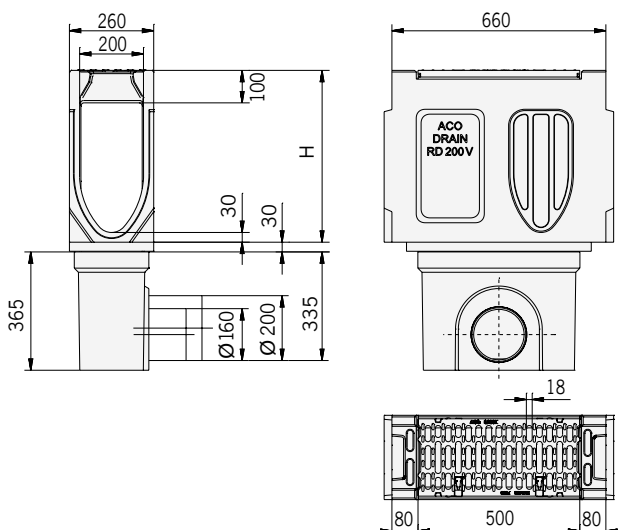

Wymiary skrzynki odpływowej
ACO Drain® Monoblock RD 200V



System odwodnienia liniowego **ACO Drain® Monoblock RD 200V**

Kanał monolityczny z polimerbetonu w kolorze antracytowym lub naturalnym

Przekrój V

Szerokość w świetle 20,0 cm

Maksymalna klasa obciążenia D 400 - F 900, zgodnie z normą PN-EN 1433:2005+A1



Mniejszy otwór wlotowy na połączeniu kanałów



Większy otwór wlotowy na połączeniu kanałów

Typ	Dł. bud.	Szer. bud.	Wys. bud.	Masa	Numer kat.	Numer kat.	Masa	Numer kat.
	cm	cm	cm		kg	antracyt*		natural.*

Ścianka czołowa

z polimerbetonu, w kolorze naturalnym

Ścianka do zamknięcia początku kanału								
0.0	7,0	26,0	33,0	9,0	130044	130008	8,6	10905
20.0	7,0	26,0	53,0	12,4	130045	130009	11,7	10925
Ścianka do zamknięcia końca kanału								
0.0	7,0	26,0	33,0	10,0	130046	130010	8,8	10904
20.0	7,0	26,0	53,0	14,9	130047	130011	13,7	10924

Ścianka czołowa z uszczelką

z polimerbetonu, w kolorze naturalnym, z uszczelką wargowo-labiryntową Ø 160

0.0	7,0	26,0	33,0	8,5	130048	130012	7,4	10906
20.0	7,0	26,0	53,0	13,1	130049	130013	12,2	10926

Adapter do zmiany kierunku przepływu

z polimerbetonu, w kolorze naturalnym

0.0	8,2	26,0	33,0	7,6	130050	130014	7,6	10907
20.0	8,2	26,0	53,0	9,8	130051	130015	9,7	10927

Adapter przyłączeniowy

0.0	7,0	26,0	33,0	7,2	130056	130020	7,2	10903
20.0	7,0	26,0	53,0	9,3	130057	130021	9,5	10923

* Kolor produktów wynika z właściwości zastosowanych surowców

System odwodnienia liniowego ACO Drain® Monoblock RD 300

Kanał monolityczny z polimerbetonu w kolorze naturalnym

Przekrój V

Szerokość w świetle 30,0 cm

Maksymalna klasa obciążenia: D 400 - F 900, zgodnie z normą PN-EN 1433:2005+A1

Typ	Długość bud.	Szerokość bud.	Wysokość bud.	Pow. wlotu	Masa	Numer kat.
	cm	cm	cm	cm ² /m	kg	naturalny

Kanał

z polimerbetonu, w kolorze naturalnym,

z możliwością doszczelniania masą uszczelniającą (SF)

Korytko F 900	200,0	40,0	59,5	603	484,0	10820N
---------------	-------	------	------	-----	-------	--------

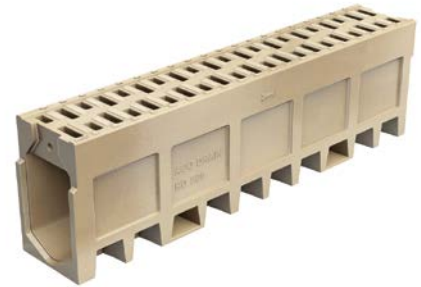

Kanał monolityczny ACO Drain® Monoblock RD 300, 2,0 m, w kolorze naturalnym

Monoblock RD

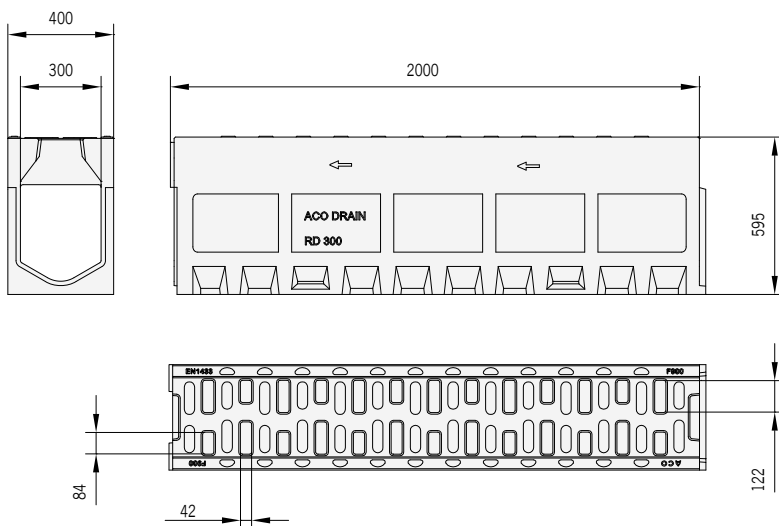

Wymiary kanału
ACO Drain® Monoblock RD 300



System odwodnienia liniowego **ACO Drain® Monoblock RD 300**

Element monolityczny z polimerbetonu w kolorze naturalnym

Szerokość w świetle 30,0 cm

Maksymalna klasa obciążenia D 400 - F 900, zgodnie z normą PN-EN 1433:2005+A1

Typ	Długość bud.	Szerokość bud.	Wysokość bud.	Masa	Numer kat.
	cm	cm	cm	kg	natural.*

Element rewizyjny

z polimerbetonu, w kolorze naturalnym,

z rusztem z żeliwa sferoidalnego, klasa obciążenia F 900, z rygłem przesuwym wzdłużnym Powerlock®,

z możliwością doszczelniania masą uszczelniającą (SF), wyżłobienie do wybicia i osadzenia rury Ø315,

ruszt i krawędzie z żeliwa pokrytego KTL

0.1	75,0	40,0	64,5	219,0	10803
-----	------	------	------	-------	-------

Skrzynka odpływowa

z polimerbetonu¹⁾, w kolorze naturalnym, z rusztem żeliwnym, klasa obciążenia F 900, z rygłem

przesuwym wzdłużnym Powerlock®, z możliwością doszczelniania masą uszczelniającą (SF),

z uszczelką wargowo-labiryntową Ø315 lub Ø400, ruszt i krawędzie z żeliwa pokrytego KTL

Część górna	75,0	40,0	64,0	214,0	10821
Część pośrednia		40,0	33,0	72,0	10822
Część dolna z uszczelką Ø 315		40,0	71,5	168,0	10828
Część dolna z uszczelką Ø 400		40,0	71,5	168,0	10823
Adapter do zawieszenia kosza potrzebne są 2 sztuki / 1 kosz				1,7	10824
Kosz do skrzynki				3,0	01617

Adapter przyłączeniowy

Adapter	40,0	59,5	9,3	10804
---------	------	------	-----	-------

Ścianka czołowa

z polimerbetonu, do zamknięcia początku i końca kanału

Ścianka czołowa do zamknięcia początku kanału	40,0	59,5	31,2	10802
Ścianka czołowa do zamknięcia końca kanału	40,0	59,5	38,8	10801

Ścianka czołowa z uszczelką

do zamknięcia końca kanału ze zintegrowaną uszczelką wargowo-labiryntową Ø 315

Ścianka czołowa z uszczelką do zamknięcia początku kanału	40,0	59,5	29,5	10805
--	------	------	------	-------

Adapter do zmiany kierunku przepływu

z polimerbetonu

Adapter	40,0	59,5	34,0	10806
---------	------	------	------	-------

¹⁾ z bocznymi wyżłobieniami do podłączenia kanału

* Kolor produktów wynika z właściwości zastosowanych surowców

System odwodnienia liniowego **ACO Drain® Monoblock RD 300**

Element monolityczny z polimerbetonu w kolorze naturalnym

Szerokość w świetle 30,0 cm

Maksymalna klasa obciążenia D 400 - F 900, zgodnie z normą PN-EN 1433:2005+A1

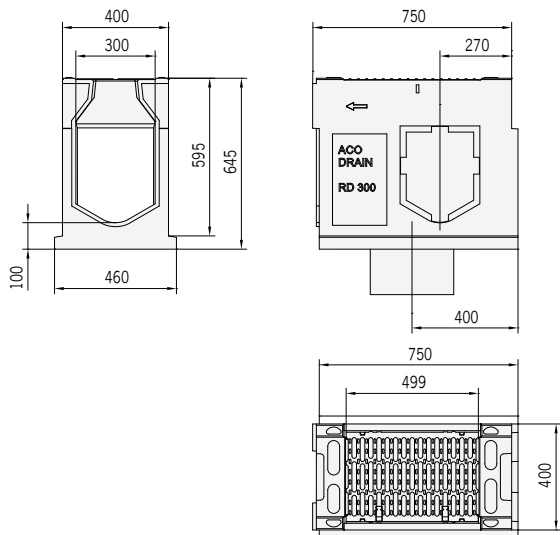

Wymiary elementu rewizyjnego
ACO Drain® Monoblock RD 300

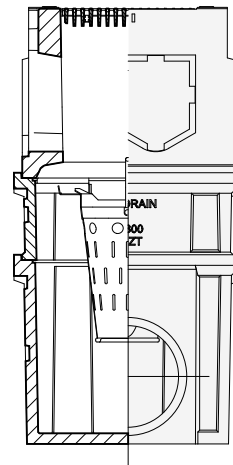
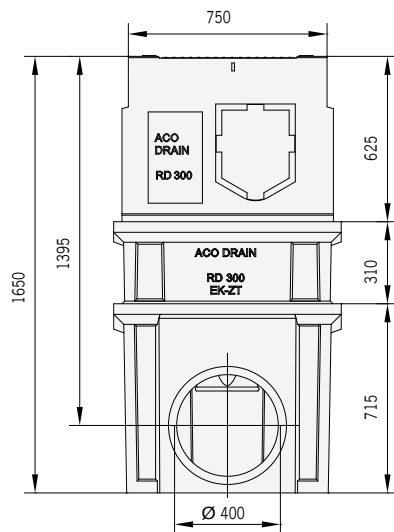

Wymiary skrzynki odpływowej
ACO Drain® Monoblock RD 300

ACO Drain® Monoblock RD+

Schemat systemu			158
Szerokość w świetle			158
Główne elementy systemu			158
Zalety systemu			158
TYPOWE ZASTOSOWANIA			159
Przykładowe instrukcje zabudowy			160
Karty katalogowe			162
	Szerokość w świetle	Maksymalna klasa obciążenia	
RD+ 150 V	150	E 600	162
RD+ 200 V	200	E 600	166

CENTRA LOGISTYCZNE
PLACE MAGAZYNOWE
OBSZARY PRZEMYSŁOWE
AUTOSTRADY
DROGI

ACO Drain® Monoblock RD+



Monoblock
RD+



ACO Drain® Monoblock RD+ 150V / 200V

Szerokość w świetle [mm]: 150, 200



Monoblock RD+

Główne elementy systemu

Kanały

Klasa obciążeń: F900

Materiał: Polimerbeton w kolorze naturalnym lub antracytowym (barwiony w masie)

Rodzaj kanału: bezspadkowe;
3 wersje wysokości - RD 150V
2 wersje wysokości - RD 200V

Łączenie kanałów

Pióro-wpust (RD 200V)
Unisex (RD 150V)

Rusztzy

Materiał: Polimerbeton - monolityczna konstrukcja kanałów (korytka + rusztz); elementy rewizyjne z rusztem i krawędzią kanału z żeliwa sferoidalnego (GGG) pokrytego powłoką KTL

Skrzynki odpływowe

Klasa obciążeń: F 900

Materiał: Polimerbeton

Wersja:

Dwuczęściowa z polimerbetonu z rusztem (bezsłubowe mocowanie rusztu Powerlock®) i ochroną krawędzi z żeliwa sferoidalnego (GGG) pokrytego powłoką KTL, z koszem osadczym

Zalety systemu

- Monolityczna budowa **uniemożliwia klawiszowanie i kradzież rusztu**.
- W pełni lita konstrukcja **pozwała na łatwy i szybki montaż**.
- Dzięki monolitycznej konstrukcji rekomendowana jest instalacja tego systemu w warunkach najbardziej intensywnej eksploatacji systemu - **w poprzek ciągów jezdnych** np. przed przejazdami kolejowymi czy skrzyżowaniami.
- System można doszczelnić specjalnymi masami w celu zachowania **pełnej szczelności** jeśli jest ona wymagana.
- Profil V kanału pozwala na osiągnięcie efektu samoczyszczenia już przy niewielkich zlewniach (wąskie i krótkie odcinki odwodnienia liniowego).
- Mocowanie na rygiel **przesuwany wzdłużny** Powerlock® – system bezsłubowego mocowania rusztów, który umożliwia otwarcie systemu w celu jego inspekcji i wyczyszczenia w dowolnym momencie po jego zamontowaniu.

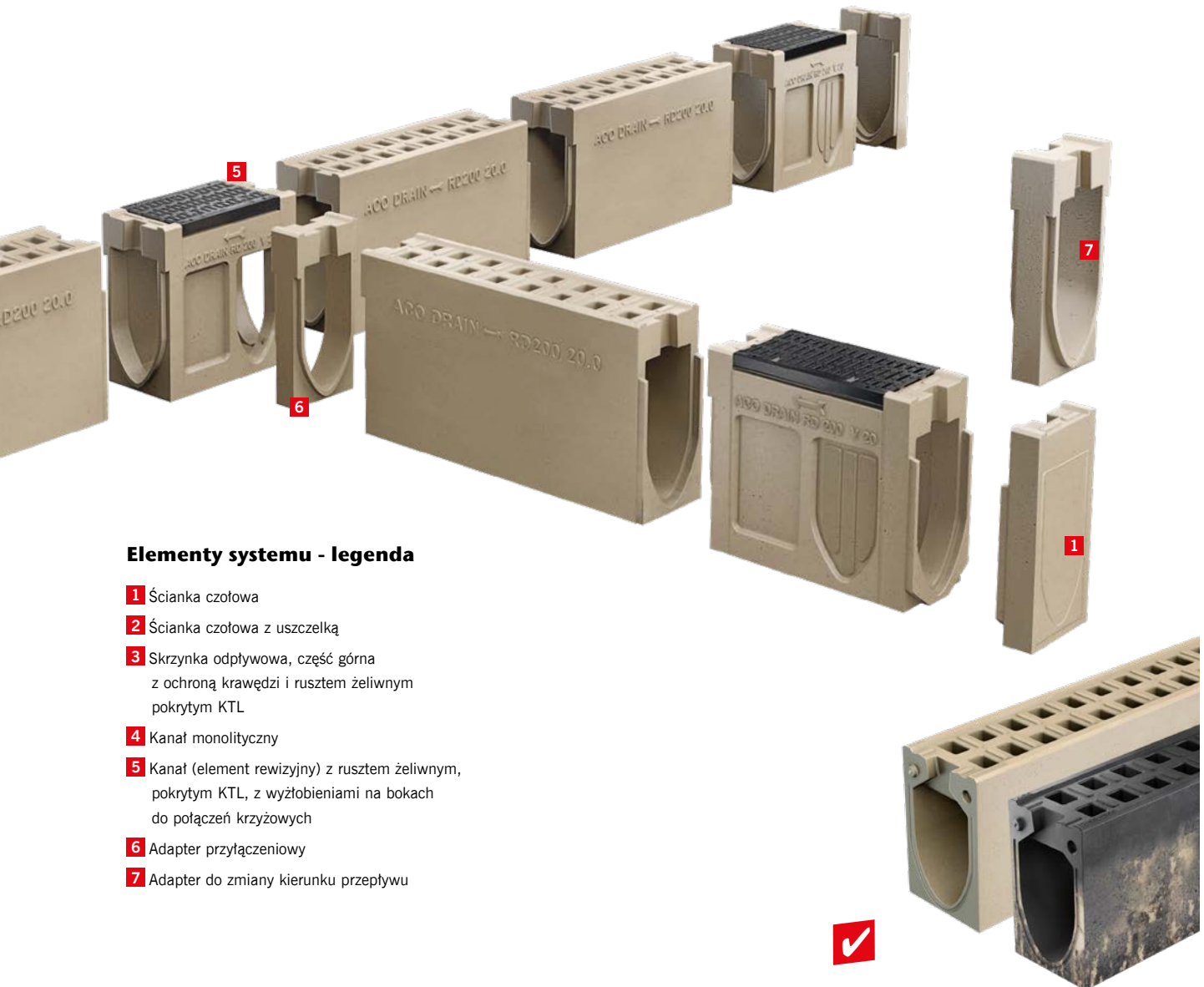

Elementy systemu - legenda

- 1** Ścianka czołowa
- 2** Ścianka czołowa z uszczelką
- 3** Skrzynka odpływowa, część górna z ochroną krawędzi i rusztem żeliwnym pokrytym KTL
- 4** Kanał monolityczny
- 5** Kanał (element rewizyjny) z rusztem żeliwnym, pokrytym KTL, z wyżłobieniami na bokach do połączeń krzyżowych
- 6** Adapter przyłączeniowy
- 7** Adapter do zmiany kierunku przepływu

Typowe zastosowania



- centra logistyczne
- place magazynowe
- obszary przemysłowe
- drogi - autostrady, drogi szybkiego ruchu, drogi lokalne (odwodnienie w poprzek i wzdłuż jezdni)
- bazy paliwowe
- stacje benzynowe
- pakownie



Kanał monolityczny ACO Drain® Monoblock RD+ w kolorze naturalnym lub antracytowym Kanał w kolorze antracytowym - przykładowa wizualizacja. Po zabudowie widoczna będzie jedynie antracytowa część kanału (ruszt i wnętrze)

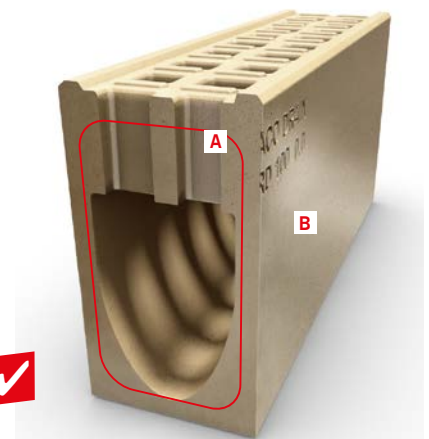

Dzięki **A** monolitycznej konstrukcji oraz **B** płaskim ścianom bocznym rekomendowana jest instalacja tego systemu w warunkach najbardziej intensywnej eksploatacji.



ACO Drain® Monoblock RD+ 150V / 200V

Przykładowa zabudowa w bruku (klasa obciążeń C 250 – D 400)

Ważne!

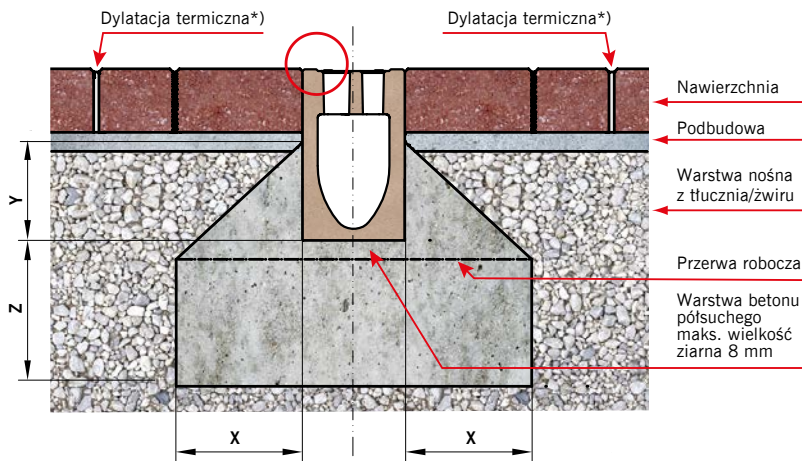
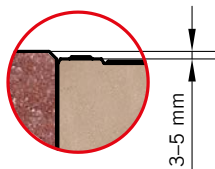

*) Szerokość dylatacji 10 mm / 10 m szer. nawierzchni z tej strony kanału

UWAGA:

Prosimy o kontakt z Centrum Projektowo-Technicznym ACO w celu modyfikacji detali zabudowy, jeżeli:

1. Podbudowa pod nawierzchnię jest wykonana z betonu cementowego.
2. Kanał jest zabudowany na pochylni lub u jej podnoża.
3. Kanał zabudowany ma szerokość 300 mm.
4. Kanał ma być zabudowany w poprzek jezdni.

Klasa obciążenia	zgodnie z PN-EN 1433:2005+A1	C 250	D 400
Klasa wytrzymałości betonu	zgodne z PN EN 206-1	≥ C 20/25	≥ C 25/30
Klasa ekspozycji betonu		XF2	XF2
Wymiary [cm]	x	≥ 15	≥ 20
	y	Górna krawędź kieszeni kotwiącej	
	z	≥ 15	≥ 20

Monoblock RD+

Przykładowa zabudowa w bruku (klasa obciążeń E 600)

Ważne!

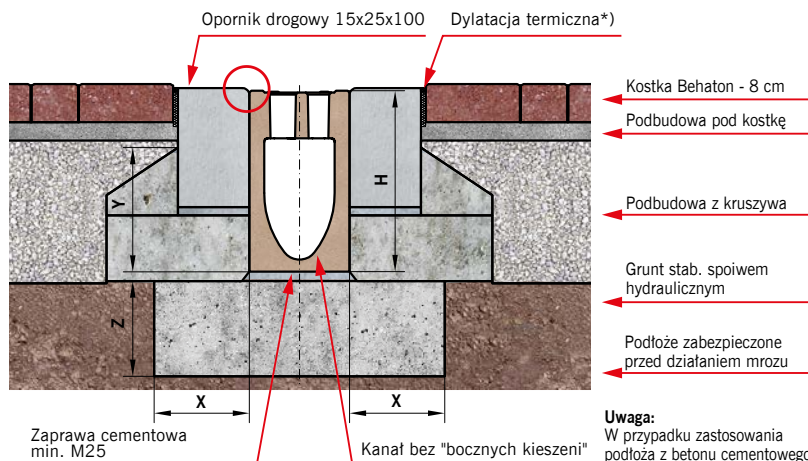
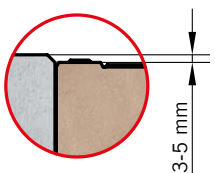

*) Szerokość dylatacji b=10 mm / 10 m szer. nawierzchni
Wkładka styropian ESP 50 lub pianka PE, wypełnienie elastyczna masa bitumiczna

Uwaga:
W przypadku zastosowania podłoża z betonu cementowego zamiast kruszywa proszę o kontakt z Działem Technicznym Firmy ACO

UWAGA:

Prosimy o kontakt z Centrum Projektowo-Technicznym ACO w celu modyfikacji detali zabudowy, jeżeli:

1. Podbudowa pod nawierzchnię jest wykonana z betonu cementowego.
2. Kanał jest zabudowany na pochylni lub u jej podnoża.
3. Kanał zabudowany ma szerokość 300 mm.
4. Kanał ma być zabudowany w poprzek jezdni.

Klasa obciążenia	zgodnie z PN-EN 1433:2005+A1	E 600
Klasa wytrzymałości betonu	zgodne z PN EN 206-1	C 20/25
Klasa ekspozycji betonu	zgodne z PN EN 206-1	XF2
Wymiary [cm]	x	≥ 200
	y	Wysokość kanału H - 100
	z	≥ 200

Niniejszy dokument zawiera ogólne wytyczne dotyczące montażu produktu przy jednoczesnej konieczności przestrzegania wszelkich przepisów prawa i zasad sztuki budowlanej, jak również ze szczególnym uwzględnieniem dokumentacji technicznej obejmującej całość inwestycji. Producent nie ponosi odpowiedzialności za nieprawidłowości w działaniach i zaniechaniach stron i wszelkich innych uczestników procesu budowlanego oraz innych podmiotów mogących prowadzić lub prowadzących do uszkodzenia produktu.

ACO Drain® Monoblock RD+ 150V / 200V

Przykładowa zabudowa w asfalcie (klasa obciążeń C 250 – E 600)

Ważne!

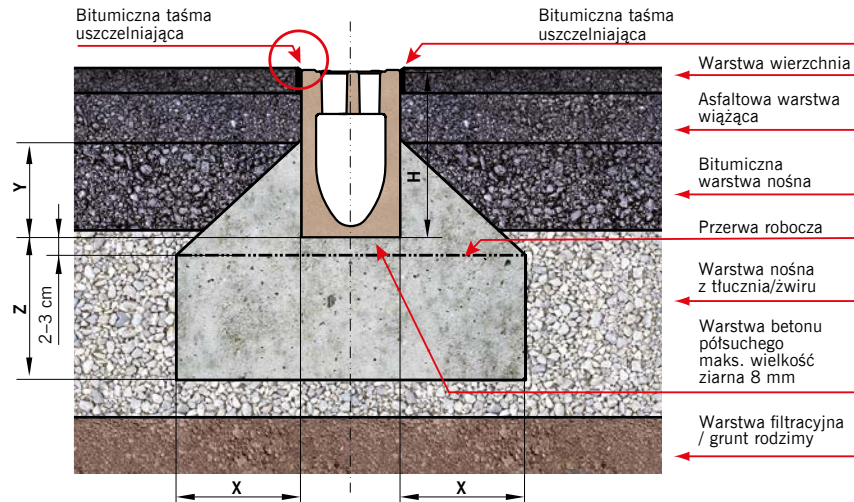
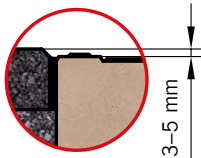

UWAGA:

Prosimy o kontakt z Centrum Projektowo-Technicznym ACO w celu modyfikacji detali zabudowy, jeżeli:

1. Podbudowa pod nawierzchnię jest wykonana z betonu cementowego.
2. Kanał jest zabudowany na pochylni lub u jej podnóża.
3. Kanał zabudowany ma szerokość 300 mm.
4. Kanał ma być zabudowany w poprzek jezdni.

Klasa obciążenia	zgodnie z PN-EN 1433:2005+A1	C 250	D 400	E 600
Fundament z betonu (minimum klasy)	zgodnie z PN EN 206-1	≥ C 20/25	≥ C 20/25	C 30/37
Klasa ekspozycji betonu		XF2	XF2	XF4
Wymiary [cm]	x	≥ 15	≥ 20	≥ 20
	y	≥ 20	≥ 20	≥ 20
	z	≥ 15	≥ 20	≥ 20



System odwodnienia liniowego **ACO Drain® Monoblock RD+ 150V**

Kanał monolityczny z polimerbetonu w kolorze antracytowym lub naturalnym

Przekrój V

Szerokość w świetle 15,0 cm

Maksymalna klasa obciążenia F900, zgodnie z normą PN-EN 1433:2005+A1

Typ	Dł. bud.	Szer. bud.	Wys. bud.	Pow. wlotu	Masa	Numer kat.	
	cm	cm	cm	cm ² /m	kg	antracyt*	natural.*

Kanał monolityczny

z polimerbetonu, z możliwością doszczelnienia masą uszczelniającą (SF)

RD150V+ 0.0	100,0	21,0	28,0	363	81,0	135035	135034
RD150V+ 10.0	100,0	21,0	38,0	363	94,5	135023	135022
RD150V+ 20.0	100,0	21,0	48,0	363	107,5	135037	135036

Ścianka czołowa

z polimerbetonu, do zamknięcia początku/końca kanału

0.0	5,2	130135	130085
10.0	6,9	130136	130086
20.0	8,5	130137	130087

Ścianka czołowa z uszczelką

z polimerbetonu, z uszczelką wargowo-labiryntową Ø 160

0.0	3,8	130138	130088
10.0	5,4	130139	130089
20.0	7,9	130140	130090

* Kolor produktów wynika z właściwości zastosowanych surowców.



Kanał monolityczny
ACO Drain® Monoblock RD+ 150V, 1,0 m
Kanał w kolorze antracytowym - przykładowa wizualizacja
Po zabudowie widoczna będzie jedynie antracytowa część kanału (ruszt i wnętrze)



Kanał monolityczny
ACO Drain® Monoblock RD+ 150V
1,0 m, w kolorze naturalnym



Kanał 100% antracyt możliwy na specjalne zamówienie.

System odwodnienia liniowego ACO Drain® Monoblock RD+ 150V

Kanał monolityczny z polimerbetonu w kolorze antracytowym lub naturalnym

Przekrój V

Szerokość w świetle 15,0 cm

Maksymalna klasa obciążenia F900, zgodnie z normą PN-EN 1433:2005+A1

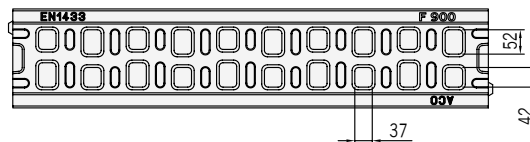
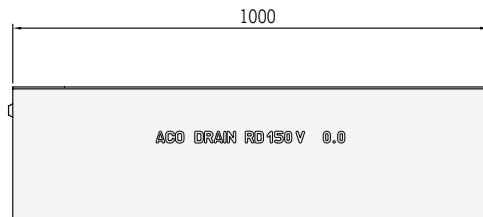
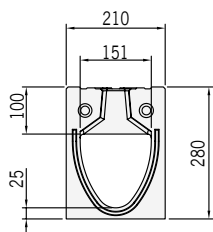

Wymiary kanału
ACO Drain® Monoblock RD+ 150V typ 0.0

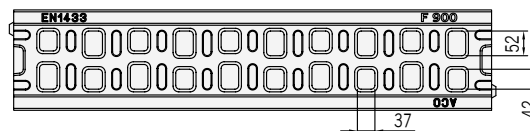
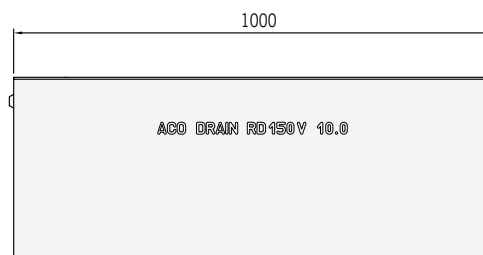
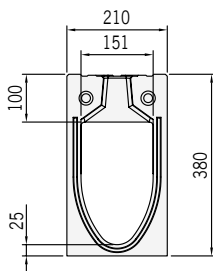

Wymiary kanału
ACO Drain® Monoblock RD+ 150V typ 10.0

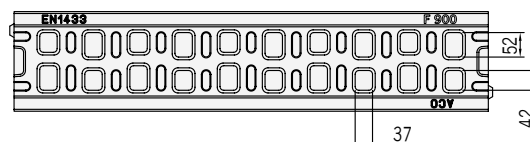
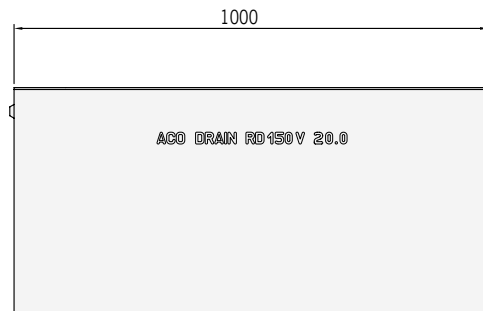
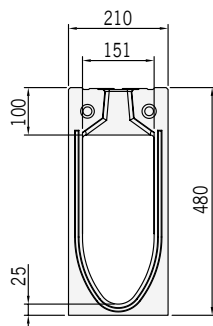

Wymiary kanału
ACO Drain® Monoblock RD+ 150V typ 20.0



System odwodnienia liniowego **ACO Drain® Monoblock RD+ 150V**

Kanał monolityczny z polimerbetonu w kolorze naturalnym
 Przekrój V
 Szerokość w świetle 15,0 cm
 Maksymalna klasa obciążenia F900, zgodnie z PN-EN 1433:2005+A1

Typ	Dł. bud.	Szer. bud.	Wys. bud.	Pow. wlotu	Masa	Numer kat.	
	cm	cm	cm	cm ² /m	kg	antracyt*	natural.*

Element rewizyjny

z polimerbetonu, z rusztem z żeliwa sferoidalnego (GGG), pokrytym powłoką KTL,
 klasa obciążenia F 900, z rygłem przesuwным wzdłużnym Powerlock®,
 z możliwością doszczelnienia masą uszczelniającą (SF)

0.0 ^{1) 2)}	66,0	21,0	28,0	680	44,3	130126	130076
10.0 ^{1) 2)}	66,0	21,0	38,0	680	51,7	130127	130077
20.0 ^{1) 2)}	66,0	21,0	48,0	680	59,1	130128	130078



Element rewizyjny ACO Drain® Monoblock RD 150V w kolorze antracytowym

Element rewizyjny z uszczelką Ø 110

z polimerbetonu, z rusztem z żeliwa sferoidalnego (GGG), pokrytym powłoką KTL,
 klasa obciążenia F 900, z rygłem przesuwным wzdłużnym Powerlock®,
 z możliwością doszczelnienia masą uszczelniającą (SF), z uszczelką wargowo-labiryntową Ø 110, do pionowego podłączenia do kanalizacji

0.0 ¹⁾	66,0	21,0	28,0	680	43,8	130129	130079
10.0 ¹⁾	66,0	21,0	38,0	680	51,1	130130	130080
20.0 ¹⁾	66,0	21,0	48,0	680	58,3	130131	130081



Element rewizyjny ACO Drain® Monoblock RD 150V w kolorze naturalnym

Skrzynka odpływowa

z polimerbetonu, jako element rewizyjny z żeliwa sferoidalnego (GGG), klasa obciążenia F 900, z bezśrubowym mocowaniem rusztu, z bezpieczną fugą ACO Drain® (SF), do wykonywania wodoszczelnych ciągów rynien

Część górna 0.0	66,0	21,0	33,0	935	48,0	130132	130082	
Część górna 10.0	66,0	21,0	43,0	935	53,0	130133	130083	
Część górna 20.0	66,0	21,0	53,0	935	65,0	130134	130084	
Cz. dolna Ø 160	50,0	23,0	36,6	—	26,5	10935		
Cz. dolna Ø 200	50,0	23,0	36,5	—	26,5	10936		
Kosz osadczy z tworzywa sztucznego							13999	

¹⁾ Korytko z bocznymi wyżłobieniami do wykonania połączeń kątowych, T- i krzyżowych.

²⁾ Korytko z wyżłobieniem w dnie do wybicia otworu pionowego odpływu Ø 110.

* Kolor produktów wynika z właściwości zastosowanych surowców.

System odwodnienia liniowego ACO Drain® Monoblock RD+ 150V

Kanał monolityczny z polimerbetonu w kolorze naturalnym

Przekrój V

Szerokość w świetle 15,0 cm

Maksymalna klasa obciążenia F900, zgodnie z PN-EN 1433:2005+A1

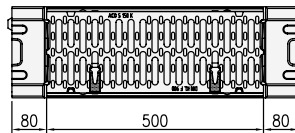
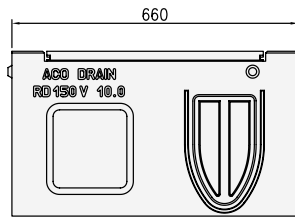
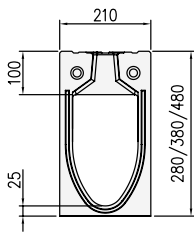

Wymiary elementu rewizyjnego RD 150V

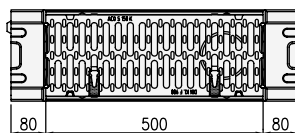
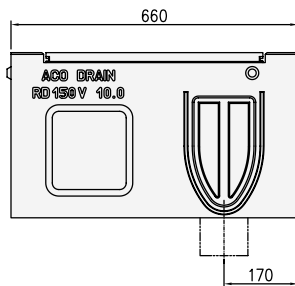
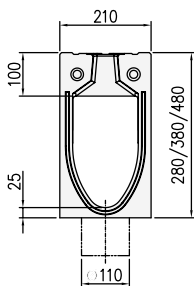

Wymiary elementu rewizyjnego RD 150V z uszczelką w dnie do odpływu pionowego

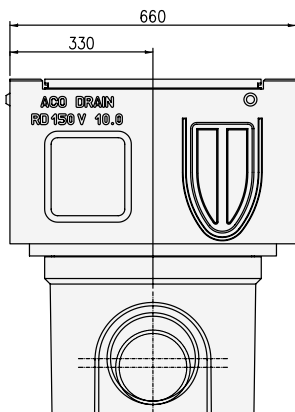
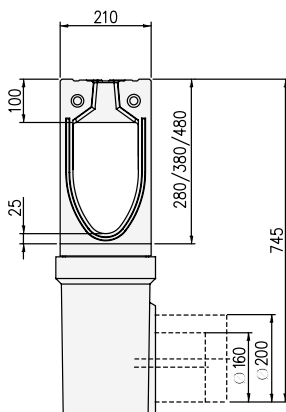

Wymiary skrzynki odpływowej RD 150V typ 10.0



System odwodnienia liniowego **ACO Drain® Monoblock RD+ 200 V**

Kanał monolityczny z polimerbetonu w kolorze antracytowym lub naturalnym

Przekrój V

Szerokość w świetle 20,0 cm

Maksymalna klasa obciążenia F900, zgodnie z normą PN-EN 1433:2005+A1

Typ	Dł. bud.	Szer. bud.	Wys. bud.	Pow. wlotu	Masa	Numer kat.	
	cm	cm	cm	cm ² /m	kg	antracyt*	natural.*

Kanał monolityczny

z polimerbetonu,

z możliwością doszczelnienia masą uszczelniającą (SF)

RD 200V+ 0.0	100,0	26,0	33,0	506	108,0	135027	135026
RD 200+ 20.0	100,0	26,0	53,0	506	134,0	135039	135038

Element rewizyjny

z polimerbetonu, z rusztem z żeliwa sferoidalnego (GGG),

klasa obciążenia F 900, z rygłem przesuwym wzdłużnym Powerlock®,

z możliwością doszczelnienia masą uszczelniającą (SF),

z uszczelką wargowo-labiryntową Ø 160

0.1 ^{2) 3)}	66,0	26,0	33,0	935	51,6	130052	130016
20.1 ^{2) 3)}	66,0	26,0	53,0	935	67,6	130053	130017
0.2 ^{1) 2)}	66,0	26,0	33,0	935	51,0	130054	130018
20.2 ^{1) 2)}	66,0	26,0	53,0	935	67,0	130055	130019

Skrzynka odpływowa

z polimerbetonu, jako element rewizyjny z żeliwa sferoidalnego (GGG), klasa obciążenia F 900, z rygłem przesuwym wzdłużnym Powerlock®,

z możliwością doszczelnienia masą uszczelniającą (SF)

Część górna 0.0	66,0	26,0	36,0	935	48,0	130058	130022
Część górna 20.0	66,0	26,0	56,0	935	65,0	130059	130023
Cz. dolna Ø 160	50,0	23,0	36,6	—	26,5	10935	
Cz. dolna Ø 200	50,0	23,0	36,5	—	26,5	10936	
Kosz osadczy							13999

¹⁾ Korytko z otworem odpływowym Ø 160 w dnie, wyposażonym w uszczelkę wargowo-labiryntową do szczelnego podłączenia pionowego z kanalizacją.

²⁾ Korytko z bocznymi wyżłobieniami do wykonania połączeń kątowych, T- i krzyżowych.

³⁾ Korytko z wyżłobieniem w dnie do wybicia otworu pionowego odpływu Ø 160.

* Kolor produktów wynika z właściwości zastosowanych surowców.



Mniejszy otwór wlotowy na połączeniu kanałów



Kanał monolityczny

ACO Drain® Monoblock RD+ 200V, 1 m

Kanał w kolorze antracytowym - przykładowa wizualizacja

Po zabudowie widoczna będzie jedynie antracytowa część kanału (ruszt i wnętrze)



Kanał monolityczny

ACO Drain® Monoblock RD+ 200V

1 m, w kolorze naturalnym



Kanał 100% antracyt możliwy na specjalne zamówienie.

System odwodnienia liniowego ACO Drain® Monoblock RD+ 200V

Kanał monolityczny z polimerbetonu w kolorze antracytowym lub naturalnym

Przekrój V

Szerokość w świetle 20,0 cm

Maksymalna klasa obciążenia F900 zgodnie z PN-EN 1433:2005+A1

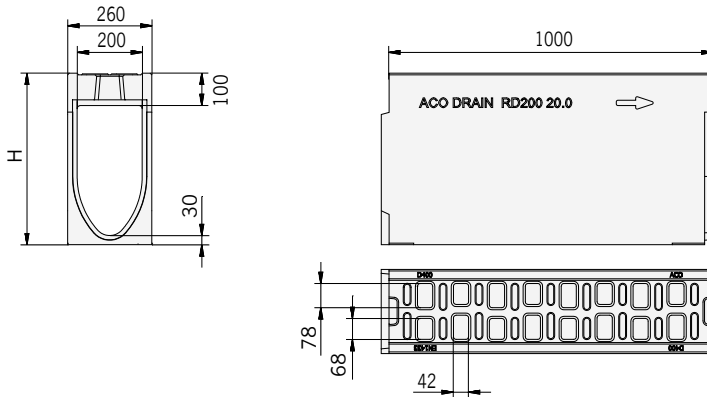

Wymiary kanału
ACO Drain® Monoblock RD+ 200V

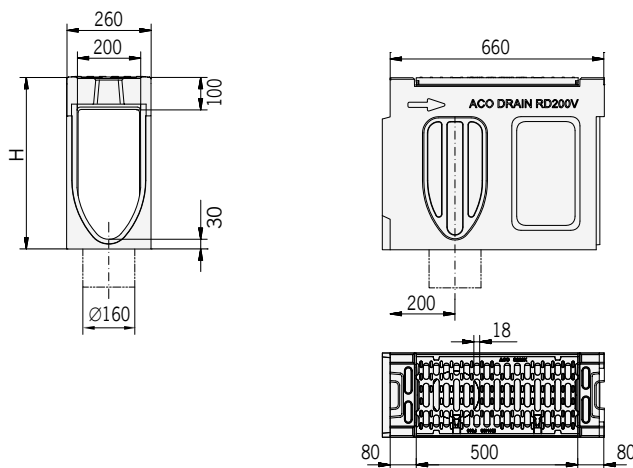

Wymiary elementu rewizyjnego
ACO Drain® Monoblock RD 200V

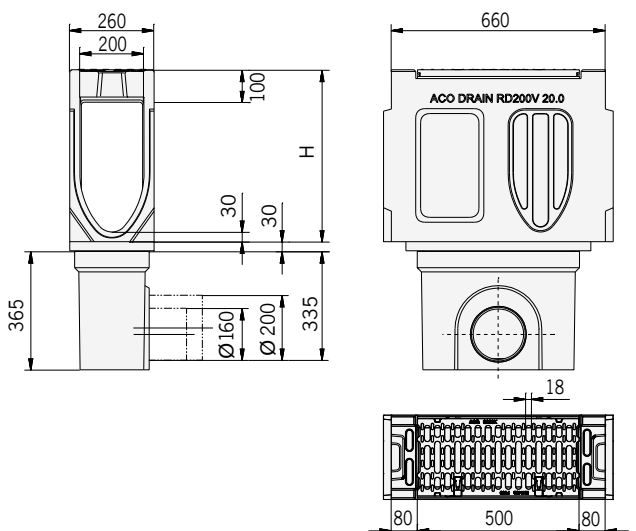

Wymiary skrzynki odpływowej
ACO Drain® Monoblock RD 200V



System odwodnienia liniowego **ACO Drain® Monoblock RD+ 200V**

Kanał monolityczny z polimerbetonu w kolorze antracytowym lub naturalnym

Przekrój V

Szerokość w świetle 20,0 cm

Maksymalna klasa obciążenia F900, zgodnie z normą PN-EN 1433:2005+A1

Typ	Dł. bud.	Szer. bud.	Wys. bud.	Masa	Numer kat.	
	cm	cm	cm		kg	antracyt*

Ścianka czołowa

z polimerbetonu, w kolorze naturalnym

Ścianka do zamknięcia początku kanału						
0.0	7,0	26,0	33,0	9,0	130044	130008
20.0	7,0	26,0	53,0	12,4	130045	130009
Ścianka do zamknięcia końca kanału						
0.0	7,0	26,0	33,0	10,0	130046	130010
20.0	7,0	26,0	53,0	14,9	130047	130011

Ścianka czołowa z uszczelką

z polimerbetonu, w kolorze naturalnym, z uszczelką wargowo-labiryntową Ø 160

0.0	7,0	26,0	33,0	8,5	130048	130012
20.0	7,0	26,0	53,0	13,1	130049	130013

Adapter do zmiany kierunku przepływu

z polimerbetonu, w kolorze naturalnym

0.0	8,2	26,0	33,0	7,6	130050	130014
20.0	8,2	26,0	53,0	9,8	130051	130015

Adapter przyłączeniowy

0.0	7,0	26,0	33,0	7,2	130056	130020
20.0	7,0	26,0	53,0	9,3	130057	130021

* Kolor produktów wynika z właściwości zastosowanych surowców.

ACO Drain® SK

Schemat systemu			172
Szerokość w świetle			172
Główne elementy systemu			172
Zalety systemu			172
TYPOWE ZASTOSOWANIA			173
Przykładowe instrukcje zabudowy i realizacji			174
Karty katalogowe			176
	Szerokość w świetle	Maksymalna klasa obciążenia	
S 100 K z rygłem przesuwным wzdłużnym Powerlock®	100	F 900	176
S 150 K z rygłem przesuwным wzdłużnym Powerlock®	150	F 900	180
S 200 K z rygłem przesuwным wzdłużnym Powerlock®	200	F 900	184
S 300 K z rygłem przesuwным wzdłużnym Powerlock®	300	F 900	188



SK

ACO Drain® SK

PORTY
STACJE PALIWOWE

ACO
S200K



ACO Drain® S 100 K/S 150 K/S 200 K/S 300 K

Szerokość w świetle [mm]: 100, 150, 200, 300

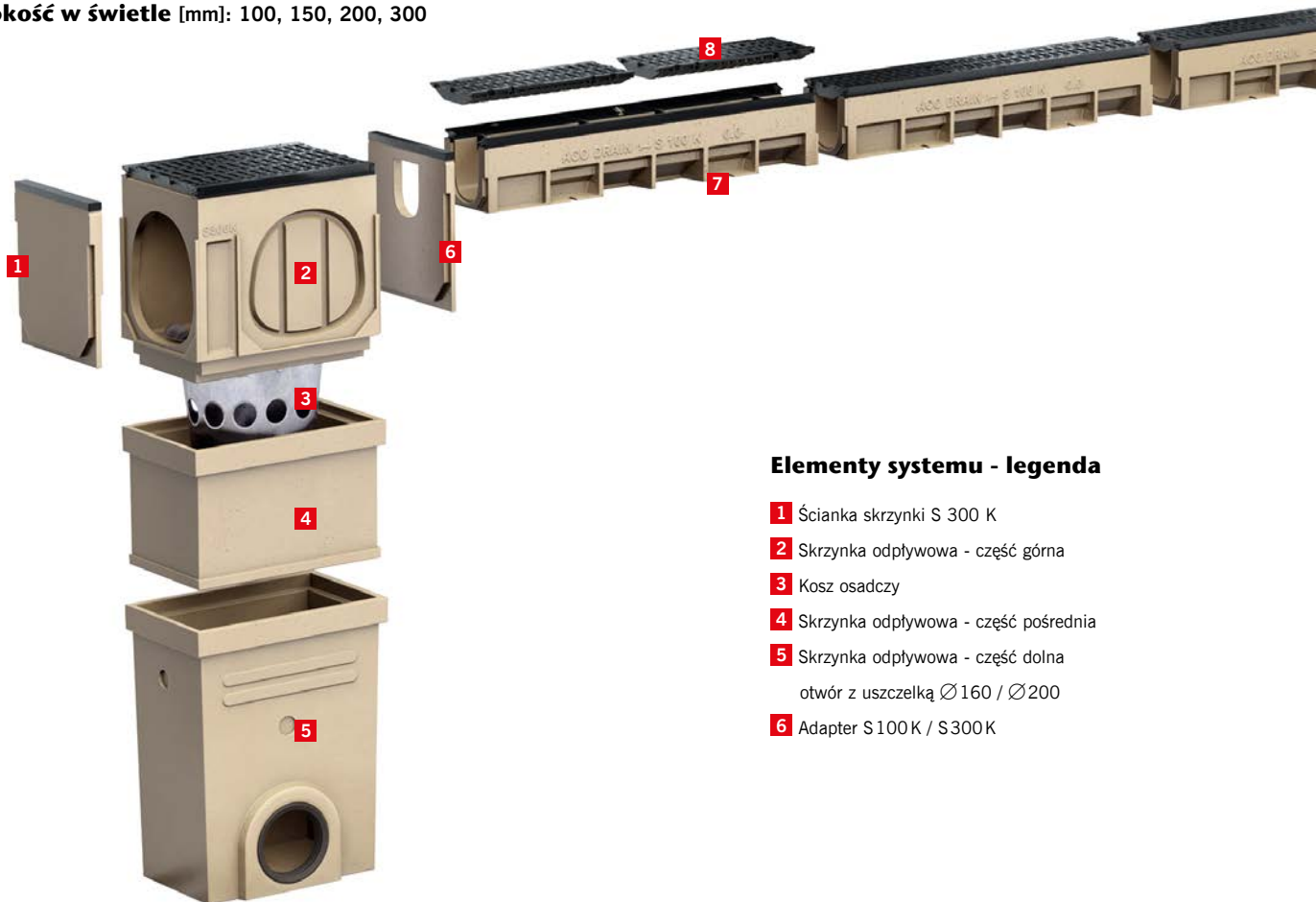

Elementy systemu - legenda

- 1** Ścianka skrzynki S 300 K
- 2** Skrzynka odpływowa - część górna
- 3** Kosz osadczy
- 4** Skrzynka odpływowa - część pośrednia
- 5** Skrzynka odpływowa - część dolna
otwór z uszczelką Ø160 / Ø200
- 6** Adapter S100 K / S300K

Główne elementy systemu

Kanały

Klasa obciążeń: D 400 lub F 900

Materiał: Polimerbeton

Rodzaj kanału:

- spadkowe (szer. w świetle 100)
- bezspadkowe

Krawędzie: Żeliwne

Rusztzy

Klasa obciążeń: D 400 lub F 900

Materiał: Żeliwo sferoidalne. Rusztzy w klasie F900 i krawędzie w systemie ACO Drain® S 100-300 K są pokrywane specjalną farbą (metoda KTL) odporną na korozję i uszkodzenia mechaniczne. W przypadku kanałów z rusztem D400 rusztzy zabezpieczone są powłoką tymczasową.

Mocowanie rusztu: Powerlock® – opatentowany system bezrurbowego mocowania rusztów: rygiel przesuwany ze sprężyną blokującą ze stali nierdzewnej.

Skrzynki odpływowe

Klasa obciążeń: D 400 lub F 900

Materiał: Polimerbeton

Wersja: Skrzynka odpływowa występuje w wersji jedno- lub wieloczęściowej (na zapytanie); wszystkie skrzynki mają otwór odpływowy ze zintegrowaną uszczelką wargowo-labiryntową, gwarantującą szczelne połączenie z kanalizacją.

Zalety systemu

- Mocowanie na rygiel **przesuwany wzdłużny Powerlock®** – system bezrurbowego mocowania rusztów, który umożliwia otwarcie systemu w celu jego inspekcji i wyczyszczenia w dowolnym momencie po jego zamontowaniu.
- Możliwość zastosowania kanałów z wyprofilowanym **spadkiem dna 0,5%**

(np. gdy wymagane jest, aby niebezpieczne substancje odpłynęły do odbiornika) dla szerokości w świetle 100 mm.

- Rusztzy oraz krawędzie systemu pokryte odporną na ścieranie powłoką KTL, zapobiegającą pokrywaniu się rusztu rdzawym nalotem - **estetyczny wygląd.**

- Opcjonalnie system może być doposażony w korek bezpieczeństwa (dla S 100 K i S 300 K) umożliwiając **zamknięcie wylotu** w sytuacji, gdy do kanału przedostaną się agresywne lub/i szkodliwe substancje.
- Dwanaście rygli **uniemożliwiających przesuwanie się wzdłużne rusztu** w kanale.



- 7** Kanał S100 K
- 8** Ruszt (w komplecie z korytkiem)
- 9** Kanał do połączeń "T" i "L"
- 10** Adapter do zmiany kierunku
- 11** Skrzynka odpływowa jednoczęściowa
- 12** Ścianka czołowa
- 13** Ścianka czołowa z króćcem



Rusztzy oraz krawędzie systemu pokryte odporną na ścieranie **powłoką KTL**, zapobiegającą pokrywaniu się rusztu rdzawym nalotem - estetyczny wygląd.

Typowe zastosowania



- stacje benzynowe i bazy paliwowe,
- autostrady i drogi szybkiego ruchu,
- porty,
- powierzchnie komunikacyjne w zakładach przemysłowych z ruchem ciężkim,
- porty lotnicze (obszary kołowania samolotów),
- parkingi dla samochodów ciężarowych,
- odwodnienia skrzyżowań i zatok autobusowych,
- punkty przeładunkowe kontenerów,
- magazyny i pakownie,
- myjnie.



Mocowanie na **rygiel przesuwny wzdłużny Powerlock®** – system bezśrubowego mocowania rusztów, który umożliwia otwarcie systemu w celu jego inspekcji i wyczyszczenia w dowolnym momencie po jego zamontowaniu.

12 RYGLI STAŁYCH na 1m rusztu zabezpiecza ruszt przed przesuwaniem się podczas intensywnej eksploatacji



ACO Drain® S 100 - 300 K

Przykładowa zabudowa w betonie (klasa obciążeń D 400 - E 600)

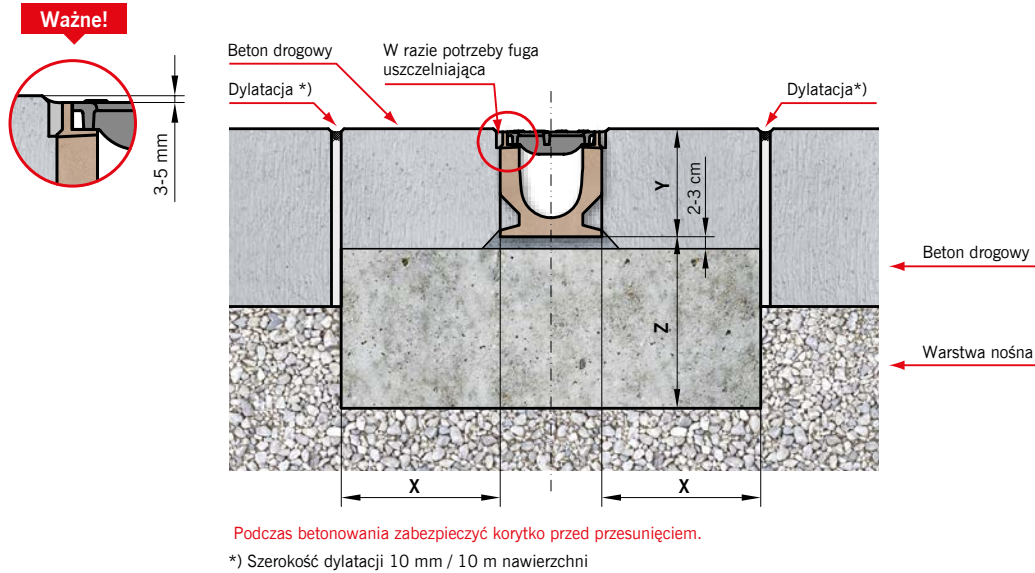

Uwaga:

Prosimy o kontakt z Centrum Projektowo-Technicznym ACO w celu modyfikacji detali zabudowy, jeżeli:

1. Podbudowa pod nawierzchnię jest wykonana z betonu cementowego.
2. Kanał jest zabudowany na pochylni lub u jej podnóża.

Klasa obciążenia	zgodnie z PN-EN 1433:2005+A1	D 400	E 600
Fundament z betonu (minimum klasy)	zgodne z PN EN 206-1	C 30/37	C 30/37
Wymiary [cm]			
	x	≥ 20	≥ 20
	y	wysokość budowlana kanału	wysokość budowlana kanału
	z	≥ 20	≥ 20

Przykładowa zabudowa w asfalcie (klasa obciążeń D 400 - E 600)

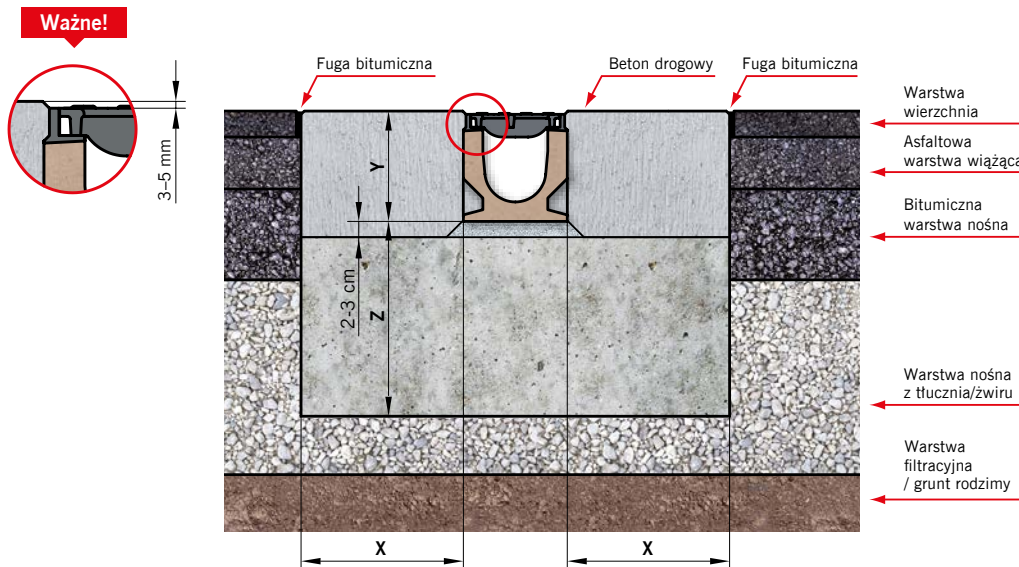

Uwaga:

Prosimy o kontakt z Centrum Projektowo-Technicznym ACO w celu modyfikacji detali zabudowy, jeżeli:

1. Podbudowa pod nawierzchnię jest wykonana z betonu cementowego.
2. Kanał jest zabudowany na pochylni lub u jej podnóża.

Klasa obciążenia	zgodnie z PN-EN 1433:2005+A1	D 400	E 600
Fundament z betonu (minimum klasy)	zgodne z PN EN 206-1	C 30/37	C 30/37
Wymiary [cm]			
	x	≥ 20	≥ 20
	y	wysokość budowlana kanału	wysokość budowlana kanału
	z	≥ 20	≥ 20

Niniejszy dokument zawiera ogólne wytyczne dotyczące montażu produktu przy jednoczesnej konieczności przestrzegania wszelkich przepisów prawa i zasad sztuki budowlanej, jak również ze szczególnym uwzględnieniem dokumentacji technicznej obejmującej całość inwestycji. Producent nie ponosi odpowiedzialności za nieprawidłowości w działaniach i zaniechaniach stron i wszelkich innych uczestników procesu budowlanego oraz innych podmiotów mogących prowadzić lub prowadzących do uszkodzenia produktu.

ACO Drain® S 100 - 300 K

Przykładowa zabudowa w bruku (klasa obciążeń D 400 - E 600)

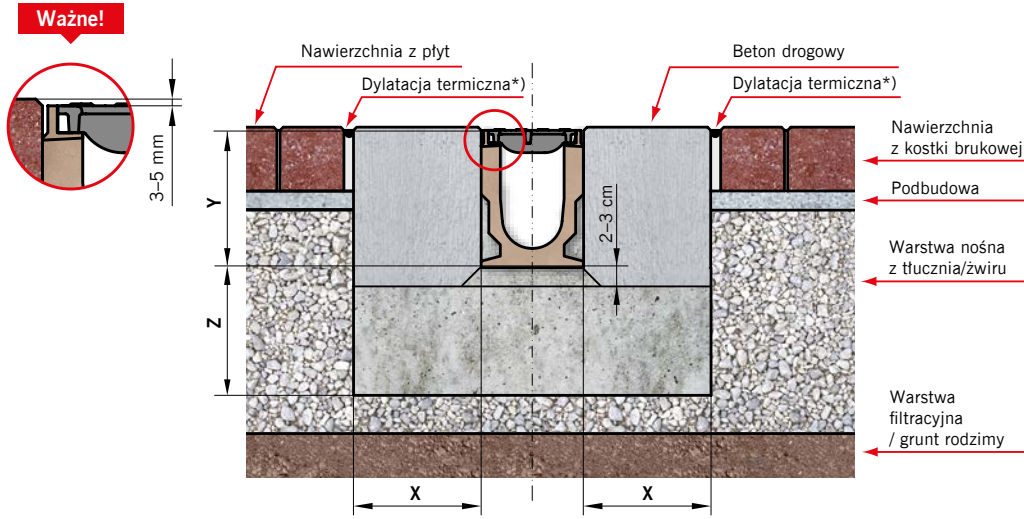

*) Szerokość dylatacji 10 mm / 10 m nawierzchni

Uwaga:

Prosimy o kontakt z Centrum Projektowo-Technicznym ACO w celu modyfikacji detali zabudowy, jeżeli:

1. Podbudowa pod nawierzchnię jest wykonana z betonu cementowego.
2. Kanał jest zabudowany na pochylni lub u jej podnóża.

Klasa obciążenia	zgodnie z PN-EN 1433:2005+A1	D 400	E 600
Fundament z betonu (minimum klasy)	zgodne z PN EN 206-1	C 30/37	C 30/37
Wymiary [cm]			
	x	≥ 20	≥ 20
	y	wysokość kanału	
	z	≥ 20	≥ 20

Niniejszy dokument zawiera ogólne wytyczne dotyczące montażu produktu przy jednoczesnej konieczności przestrzegania wszelkich przepisów prawa i zasad sztuki budowlanej, jak również ze szczególnym uwzględnieniem dokumentacji technicznej obejmującej całość inwestycji. Producent nie ponosi odpowiedzialności za nieprawidłowości w działaniach i zaniechaniach stron i wszelkich innych uczestników procesu budowlanego oraz innych podmiotów mogących prowadzić lub prowadzących do uszkodzenia produktu.

Przykładowe realizacje

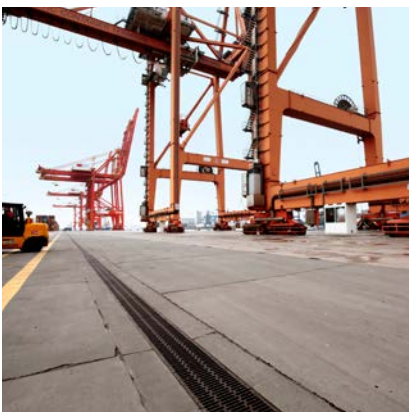
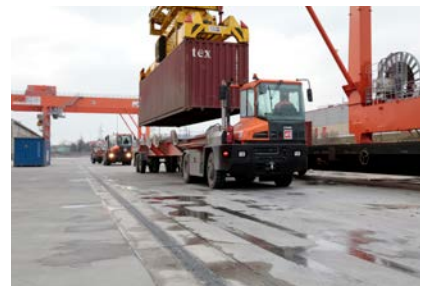



System odwodnienia liniowego ACO Drain® S 100 K¹⁾ z rygłem przesuwным wzdłużnym Powerlock®

Szerokość w świetle 10,0 cm

Maksymalna klasa obciążenia kanału F 900, maksymalna klasa obciążenia rusztu D 400 lub F 900, zgodnie z normą PN-EN 1433:2005+A1

Powierzchnia wlotowa rusztu 380 cm²/mb

Typ	Długość bud. cm	Szer. bud. cm	Wysokość bud. [H]		Masa kg/szt.	Opak. szt./paleta	Numer kat.
			pocz. cm	koniec cm			

Kanał

z polimerbetonu, z mocowaniem rusztu rygłem przesuwным wzdłużnym Powerlock®, z możliwością doszczelnienia masą uszczelniającą (SF), ze zintegrowaną krawędzią z żeliwa szarego, z rusztem z żeliwa sferoidalnego

W komplecie z rusztem w klasie D400, tymczasowe zabezpieczenie antykorozyjne rusztu							
0.0 ⁶⁾	100,0	16,0	16,5	16,5	35,9	25	78340
10.0 ⁶⁾	100,0	16,0	21,5	21,5	41,4	20	78341
20.0 ⁶⁾	100,0	16,0	26,5	26,5	44,8	20	74485
0.1 ^{2) 6)}	50,0	16,0	16,5	16,5	19,0	10	74486
10.1 ^{2) 6)}	50,0	16,0	21,5	21,5	21,4	10	74479
20.1 ^{2) 6)}	50,0	16,0	26,5	26,5	24,8	10	74480
W komplecie z rusztem w klasie F900, zabezpieczenie antykorozyjne KTL							
0.0 ⁶⁾	100,0	16,0	16,5	16,5	37,3	25	00841
0.1 ^{2) 6)}	50,0	16,0	16,5	16,5	19,7	10	00844
0.2/1 ^{2) 3) 5)}	50,0	16,0	20,5	22,5	22,5	8	00847
0.2/2 ^{2) 4) 5)}	50,0	16,0	20,5	24,0	24,0	10	10630
1	100,0	16,0	16,5	17,0	36,8	25	00821
2	100,0	16,0	17,0	17,5	37,6	25	00822
3	100,0	16,0	17,5	18,0	38,2	25	00823
4	100,0	16,0	18,0	18,5	39,1	25	00824
5	100,0	16,0	18,5	19,0	39,5	25	00825
6	100,0	16,0	19,0	19,5	40,1	25	00826
7	100,0	16,0	19,5	20,0	40,5	25	00827
8	100,0	16,0	20,0	20,5	41,1	25	00828
9	100,0	16,0	20,5	21,0	41,9	25	00829
10 ⁶⁾	100,0	16,0	21,0	21,5	42,5	25	00830
10.0 ⁶⁾	100,0	16,0	21,5	21,5	42,8	25	00842
10.1 ^{2) 6)}	50,0	16,0	21,5	21,5	22,3	10	00845
10.2/1 ^{2) 3) 5)}	50,0	16,0	25,5	27,5	25,0	8	00848
10.2/2 ^{2) 4) 5)}	50,0	16,0	25,5	29,0	26,5	10	10640
11	100,0	16,0	21,5	22,0	43,0	20	00831
12	100,0	16,0	22,0	22,5	43,5	20	00832
13	100,0	16,0	22,5	23,0	43,9	20	00833
14	100,0	16,0	23,0	23,5	44,3	20	00834
15	100,0	16,0	23,5	24,0	44,8	20	00835
16	100,0	16,0	24,0	24,5	45,3	20	00836
17	100,0	16,0	24,5	25,0	45,6	20	00837
18	100,0	16,0	25,0	25,5	46,2	20	00838
19	100,0	16,0	25,5	26,0	46,9	20	00839
20	100,0	16,0	26,0	26,5	47,4	20	00840
20.0 ⁶⁾	100,0	16,0	26,5	26,5	46,2	20	00843
20.1 ^{2) 6)}	50,0	16,0	26,5	26,5	25,9	10	00846
20.2/1 ^{2) 3) 5)}	50,0	16,0	30,5	32,5	27,5	8	00849
20.2/2 ^{2) 4) 5)}	50,0	16,0	30,5	34,0	28,0	10	10650



Kanał S 100 K, długość 1 m, typ 0.0

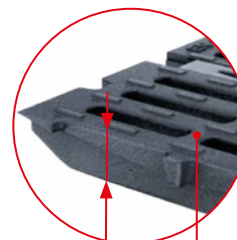

Ruszt w klasie D 400

tymczasowe zabezpieczenie antykorozyjne rusztu

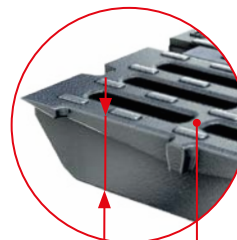

Ruszt w klasie F 900

trwałe zabezpieczenie antykorozyjne KTL

¹⁾ Nie stosować do odwodnienia poprzecznego na autostradach i drogach szybkiego ruchu. Dla tych obszarów zalecany jest system ACO Drain® Monoblock RD 100/150/200 V.
²⁾ Korytko z bocznymi wyżłobieniami do wykonania połączeń kątowych, T- i krzyżowych.
³⁾ Korytko z wykonanym pierścieniem NBR-O do podłączenia króćca Ø 110 z PVC/PE-HD.
⁴⁾ Korytko z zamknięciem odpływu ACO Drain® Ø 110 ze stali nierdzewnej (korek bezpieczeństwa).
⁵⁾ Korytko z dwustronnym wlotem.
⁶⁾ Korytko z wyżłobieniem dla pionowego odpływu Ø 110, nie stosować gdy wymagana jest absolutna szczelność.

**System odwodnienia liniowego ACO Drain® S 100 K¹⁾
z rygłem przesuwnym wzdłużnym Powerlock®**

Szerokość w świetle 10,0 cm

Maksymalna klasa obciążenia kanału F 900, maksymalna klasa obciążenia rusztu D 400 lub F 900,
zgodnie z normą PN-EN 1433:2005+A1

Powierzchnia wlotowa rusztu 380 cm²/mb

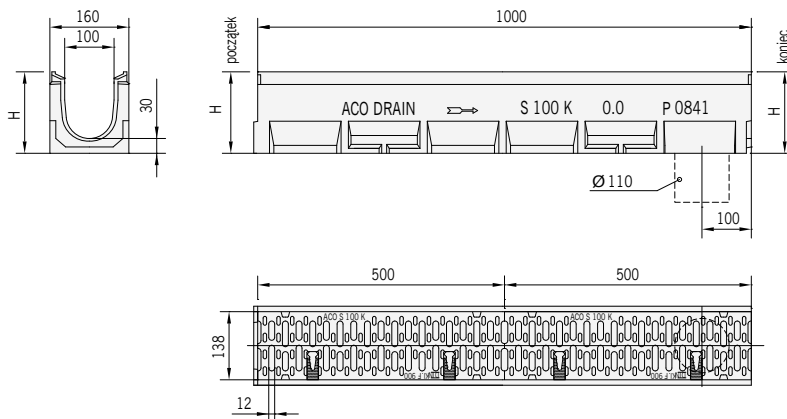

Wymiary korytka
ACO Drain® S 100 K



System odwodnienia liniowego **ACO Drain® S 100 K¹⁾** z rygłem przesuwnym wzdłużnym **Powerlock®**

Szerokość w świetle 10,0 cm

Maksymalna klasa obciążenia kanału F 900, maksymalna klasa obciążenia rusztu D 400 lub F 900,

zgodnie z normą PN-EN 1433:2005+A1

Powierzchnia wlotowa rusztu 380 cm²/mb

Typ	Długość bud.	Szer. bud.	Wys. bud.	Masa	Opak.	Numer kat.
	cm	cm	cm	kg/szt.	szt./paleta	

Skrzynka odpływowa

jednoczęściowa, z polimerbetonu, z odpływem wyposażonym w uszczelkę wargowo-labiryntową, ze zintegrowaną krawędzią z żeliwa, z możliwością doszczelnienia masą uszczelniającą (SF), z koszem osadczym z tworzywa sztucznego, z rusztem z żeliwa sferoidalnego

W komplecie z rusztem w klasie D 400, tymczasowe zabezpieczenie antykorozyjne rusztu						
Odływ Ø 110	50,0	16,0	52,0	37,5	10	74487
W komplecie z rusztem w klasie F 900, zabezpieczenie antykorozyjne KTL						
Odływ Ø 110	50,0	16,0	52,0	38,4	10	10545
Odływ Ø 160	50,0	16,0	52,0	38,4	10	10546

¹⁾ Nie stosować do odwodnienia poprzecznego na autostradach i drogach szybkiego ruchu.

Dla tych obszarów zalecany jest system ACO Drain® Monoblock RD 100/200 V.



Skrzynka odpływowa S 100 K

Typ	Masa	Opak.	Numer kat.
	kg/szt.	szt./paleta	

Ścianka czołowa

z polimerbetonu, z krawędzią żeliwną, do zamknięcia początku i końca kanału

pasuje do typu 0.0 - 20.2 ²⁾	2,4	72	00854
---	-----	----	-------

Ścianka czołowa z króćcem

z polimerbetonu, z krawędzią żeliwną, do zamknięcia końca kanału, z króćcem Ø 110 z PE-HD

pasuje do typu 0.	1,5	36	00855
pasuje do typu 10 / 10.	2,0	36	00856
pasuje do typu 20 / 20.	2,5	24	00857

Element kaskadowy

do przekraczania różnicy wysokości przy układaniu kanału ze spadkiem kaskadowym

Element kaskadowy	0,8	90	00853
-------------------	-----	----	-------

Adapter

z polimerbetonu, z krawędzią żeliwną, do wykonania połączenia przy zmianie kierunku przepływu

pasuje do typu 0. / 1	1,1	20	00912
pasuje do typu 10. / 11	1,3	15	00913
pasuje do typu 20.	1,5	60	00914

Hak do zdejmowania rusztów

Hak do zdejmowania rusztów	0,6	100	01290
----------------------------	-----	-----	-------

¹⁾ Nie stosować do odwodnienia poprzecznego na autostradach i drogach szybkiego ruchu.

Dla tych obszarów zalecany jest system ACO Drain® Monoblock RD 100/150/200 V.

²⁾ Pasują także do kanałów niskich (po dopasowaniu na budowie).

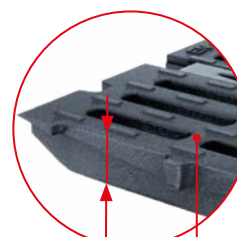

Ruszt w klasie D 400

tymczasowe zabezpieczenie antykorozyjne rusztu

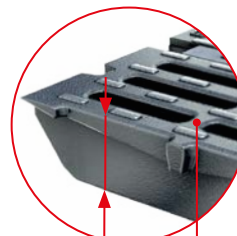

Ruszt w klasie F 900

trwałe zabezpieczenie antykorozyjne KTL

**System odwodnienia liniowego ACO Drain® S 100 K¹⁾
z rygłem przesuwnym wzdłużnym Powerlock®**

Szerokość w świetle 10,0 cm

Maksymalna klasa obciążenia kanału F 900, maksymalna klasa obciążenia rusztu D 400 lub F 900,
zgodnie z normą PN-EN 1433:2005+A1

Powierzchnia wlotowa rusztu 380 cm²/mb

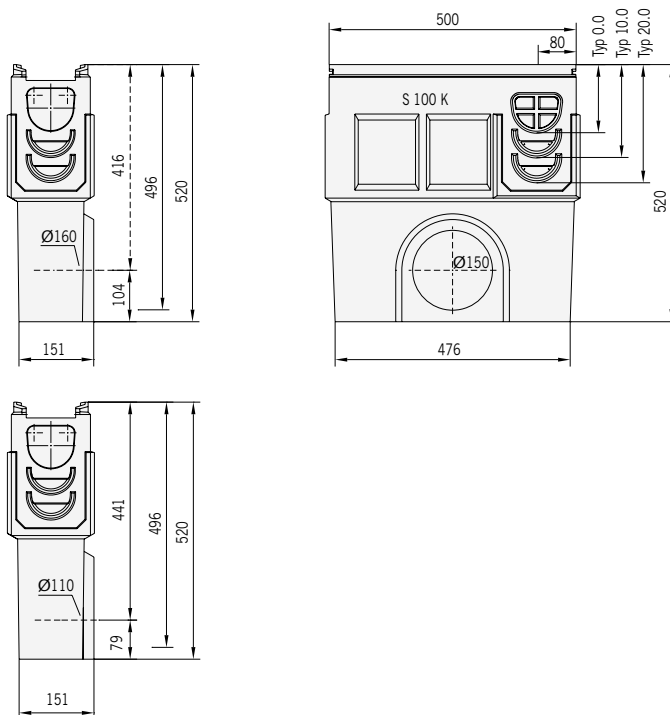

Wymiary jednoczęściowej skrzynki odpływowej
ACO Drain® S 100 K

SK



System odwodnienia liniowego ACO Drain® S 150 K¹⁾ z rygłem przesuwным wzdłużnym Powerlock®

Szerokość w świetle 15,0 cm

Maksymalna klasa obciążenia kanału F 900, maksymalna klasa obciążenia rusztu D 400 lub F 900, zgodnie z normą PN-EN 1433:2005+A1

Powierzchnia wlotowa rusztu 680 cm²/mb

Typ	Długość bud.	Szer. bud.	Wysokość bud. [H]		Masa	Opak.	Numer kat.
			pocz.	koniec			
	cm	cm	cm	cm	kg/szt.	szt./paleta	

Kanał

z polimerbetonu, z mocowaniem rusztu rygłem przesuwным wzdłużnym Powerlock®, z możliwością doszczelnienia masą uszczelniającą (SF), ze zintegrowaną krawędzią z żeliwa szarego, z rusztem z żeliwa sferoidalnego



Kanał S 150 K, długość 1 m

W komplecie z rusztem w klasie D400, tymczasowe zabezpieczenie antykorozyjne rusztu

0.0 ⁵⁾	100,0	21,0	22,0	22,0	52,5	16	78342
10.0 ⁵⁾	100,0	21,0	27,0	27,0	58,7	12	78344
20.0 ⁵⁾	100,0	21,0	32,0	32,0	62,0	12	74488
0.1 ^{2) 5)}	50,0	21,0	22,0	22,0	19,0	8	74489
10.1 ^{2) 5)}	50,0	21,0	27,0	27,0	32,0	8	74481
20.1 ^{2) 5)}	50,0	21,0	32,0	32,0	33,9	8	74482

W komplecie z rusztem w klasie F 900, zabezpieczenie antykorozyjne KTL

0.0 ⁵⁾	100,0	21,0	22,0	22,0	53,8	16	03050
0.1 ^{2) 5)}	50,0	21,0	22,0	22,0	30,1	8	03053
0.2/1 ^{2) 3) 4)}	50,0	21,0	26,0	26,0	33,2	6	03077
10.0 ⁵⁾	100,0	21,0	27,0	27,0	59,9	12	03051
10.1 ^{2) 5)}	50,0	21,0	27,0	27,0	32,0	8	03054
10.2/1 ^{2) 3) 4)}	50,0	21,0	31,0	31,0	33,2	6	03078
20.0 ⁵⁾	100,0	21,0	32,0	32,0	63,2	12	03052
20.1 ^{2) 5)}	50,0	21,0	32,0	32,0	33,9	8	03055
20.2/1 ^{2) 3) 4)}	50,0	21,0	36,0	36,0	38,2	6	03079

¹⁾ Nie stosować do odwodnienia poprzecznego na autostradach i drogach szybkiego ruchu.

Dla tych obszarów zalecany jest system ACO Drain® Monoblock RD 100/150/200 V.

²⁾ Korytko z bocznymi wyżłobieniami do wykonania połączeń kątowych, T- i krzyżowych.

³⁾ Korytko z wykonanym pierścieniem NBR-O do podłączenia króćca Ø 160 z PVC/PE-HD.

⁴⁾ Korytko z dwustronnym wlotem.

⁵⁾ Korytko z wyżłobieniem dla pionowego odpływu Ø 160. W przypadku wymaganej absolutnej szczelności i odpływu pionowego zalecamy stosowanie kanałów z uszczelką.

Ruszt w klasie D 400

tymczasowe zabezpieczenie antykorozyjne rusztu

Ruszt w klasie F 900

trwałe zabezpieczenie antykorozyjne KTL

**System odwodnienia liniowego ACO Drain® S 150 K¹⁾
z rygłem przesuwным wzdłużnym Powerlock®**

Szerokość w świetle 15,0 cm

Maksymalna klasa obciążenia kanału F 900, maksymalna klasa obciążenia rusztu D 400 lub F 900,
zgodnie z normą PN-EN 1433:2005+A1

Powierzchnia wlotowa rusztu 680 cm²/mb

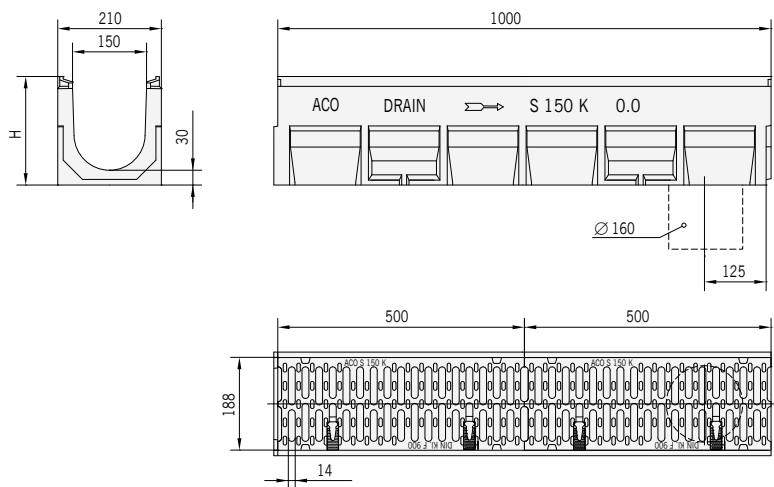

Wymiary kanału ACO Drain® S 150 K,
długość 1 m



System odwodnienia liniowego **ACO Drain® S 150 K¹⁾** z rygłem przesuwным wzdłużnym **Powerlock®**

Szerokość w świetle 15,0 cm

Maksymalna klasa obciążenia kanału F 900, maksymalna klasa obciążenia rusztu D 400 lub F 900,

zgodnie z normą PN-EN 1433:2005+A1

Powierzchnia wlotowa rusztu 680 cm²/mb

Typ	Długość bud.	Szer. bud.	Wys. bud.	Masa	Opak.	Numer kat.
	cm	cm	cm	kg/szt.	szt./paleta	

Skrzynka odpływowa

z polimerbetonu, jednoczęściowa z odpływem wyposażonym w uszczelkę wargowo-labiryntową, ze zintegrowaną krawędzią z żeliwa szarego, z możliwością doszczelnienia masą uszczelniającą (SF), z koszem osadczym z tworzywa sztucznego, z rusztem z żeliwa sferoidalnego²⁾

W komplecie z rusztem w klasie D400, tymczasowe zabezpieczenie antykorozyjne rusztu						
Odpływ Ø 160	50,0	21,0	62,0	33,3	6	74490
W komplecie z rusztem w klasie F 900, zabezpieczenie antykorozyjne KTL						
Odpływ Ø 160	50,0	21,0	62,0	53,9	6	10547
Odpływ Ø 200	50,0	21,0	62,0	53,9	6	10548



Skrzynka odpływowa S 150 K

Typ	Masa	Numer kat.
	kg/szt.	

Ścianka czołowa

z polimerbetonu, z krawędzią żeliwną, do zamknięcia początku i końca kanału

pasuje do typu 0. / 10. / 20.	3,2	00699
-------------------------------	-----	-------

Ścianka czołowa

z polimerbetonu, z krawędzią żeliwną, do zamknięcia końca kanału, z króćcem Ø 160 z PE-HD

pasuje do typu 0.	3,4	00885
pasuje do typu 10.	3,1	00886
pasuje do typu 20.	4,2	00887

Element kaskadowy

do przekraczania różnicy wysokości przy układaniu kanału ze spadkiem kaskadowym

Element kaskadowy	1,0	00698
-------------------	-----	-------

Adapter

z polimerbetonu, z krawędzią żeliwną, do wykonania połączenia przy zmianie kierunku przepływu

pasuje do typu 0.	1,9	00970
pasuje do typu 10.	2,1	00971
pasuje do typu 20.	2,6	00972

Hak do zdejmowania rusztów

Hak do zdejmowania rusztów	0,6	01290
----------------------------	-----	-------

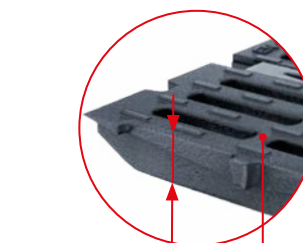

Ruszt w klasie D 400

tymczasowe zabezpieczenie antykorozyjne rusztu



Ruszt w klasie F 900

trwałe zabezpieczenie antykorozyjne KTL

¹⁾ Nie stosować do odwodnienia poprzecznego na autostradach i drogach szybkiego ruchu.

Dla tych obszarów zalecany jest system ACO Drain® Monoblock RD 100/150/200 V.

²⁾ Na specjalne zamówienie możliwość dostawy skrzynki 3 częściowej.

**System odwodnienia liniowego ACO Drain® S 150 K¹⁾
z rygłem przesuwnym wzdłużnym Powerlock®**

Szerokość w świetle 15,0 cm

Maksymalna klasa obciążenia kanału F 900, maksymalna klasa obciążenia rusztu D 400 lub F 900,
zgodnie z normą PN-EN 1433:2005+A1

Powierzchnia wlotowa rusztu 680 cm²/mb

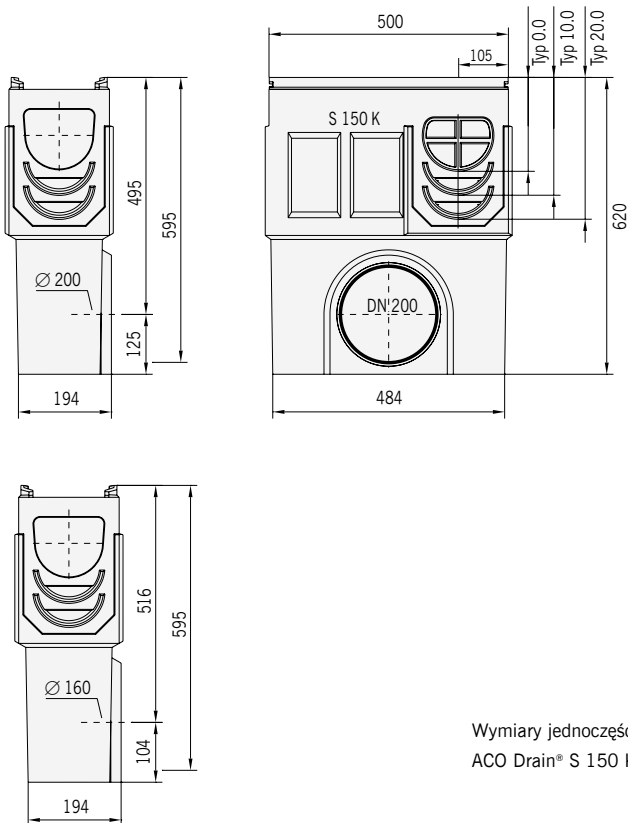

Wymiary jednoczęściowej skrzynki odpływowej
ACO Drain® S 150 K



System odwodnienia liniowego ACO Drain® S 200 K¹⁾ z rygłem przesuwnym wzdłużnym Powerlock®

Szerokość w świetle 20,0 cm

Maksymalna klasa obciążenia kanału F 900, maksymalna klasa obciążenia rusztu D 400 lub F 900, zgodnie z normą PN-EN 1433:2005+A1

Powierzchnia wlotowa rusztu 935 cm²/mb

Typ	Długość bud. cm	Szer. bud. cm	Wysokość bud. [H]		Masa kg/szt.	Opak. szt./paleta	Numer kat.
			pocz. cm	koniec cm			

Kanał

z polimerbetonu, z mocowaniem rusztu rygłem przesuwnym wzdłużnym Powerlock®, z możliwością doszczelnienia masą uszczelniającą (SF), ze zintegrowaną krawędzią z żeliwa szarego, z rusztem z żeliwa sferoidalnego

W komplecie z rusztem w klasie D400, tymczasowe zabezpieczenie antykorozyjne rusztu

0.0 ⁵⁾	100,0	26,0	29,0	29,0	79,0	9	78343
10.0 ⁵⁾	100,0	26,0	34,0	34,0	83,6	9	74491
20.0 ⁵⁾	100,0	26,0	39,0	39,0	86,4	6	74492
0.1 ^{2) 5)}	50,0	26,0	29,0	29,0	45,4	6	74493
10.1 ⁵⁾	50,0	26,0	34,0	34,0	47,3	6	74483
20.1 ⁵⁾	50,0	26,0	39,0	39,0	48,2	6	74484

W komplecie z rusztem w klasie F 900, zabezpieczenie antykorozyjne KTL

0.0 ⁵⁾	100,0	26,0	29,0	29,0	76,0	9	00571
0.1 ^{2) 5)}	50,0	26,0	29,0	29,0	46,2	6	00574
0.2/1 ^{2) 3) 4)}	50,0	26,0	32,0	33,0	49,3	6	02981
10.0 ⁵⁾	100,0	26,0	34,0	34,0	85,2	9	00572
10.1 ^{2) 5)}	50,0	26,0	34,0	34,0	47,4	6	00575
10.2/1 ^{2) 3) 4)}	50,0	26,0	37,0	38,0	49,3	6	02983
20.0 ⁵⁾	100,0	26,0	39,0	39,0	88,0	6	00573
20.1 ^{2) 5)}	50,0	26,0	39,0	39,0	48,2	6	00576
20.2/1 ^{2) 3) 4)}	50,0	26,0	42,0	43,0	51,3	6	02985

¹⁾ Nie stosować do odwodnienia poprzecznego na autostradach i drogach szybkiego ruchu.

Dla tych obszarów zalecany jest system ACO Drain® Monoblock RD 100/150/200 V.

²⁾ Korytko z bocznymi wyżłobieniami do wykonania połączeń kątowych, T- i krzyżowych.

³⁾ Korytko z wykonanym pierścieniem NBR-O do podłączenia króćca Ø 200 z PVC/PE-HD.

⁴⁾ Korytko z dwustronnym wlotem.

⁵⁾ Korytko z wyżłobieniem dla pionowego odpływu Ø 160. W przypadku wymaganej absolutnej szczelności i odpływu pionowego zalecamy stosowanie kanałów z uszczelką.



Kanał S 200 K, długość 1 m

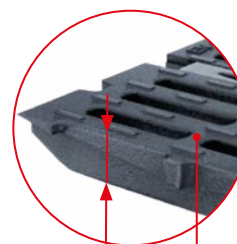

Ruszt w klasie D 400

tymczasowe zabezpieczenie antykorozyjne rusztu

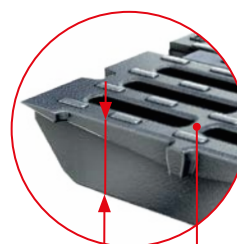

Ruszt w klasie F 900

trwałe zabezpieczenie antykorozyjne KTL

Akcesoria do uzyskania pełnej wodoszczelności kanału: ➔ str. 264

**System odwodnienia liniowego ACO Drain® S 200 K¹⁾
z rygłem przesuwным wzdłużnym Powerlock®**

Szerokość w świetle 20,0 cm

Maksymalna klasa obciążenia kanału F 900, maksymalna klasa obciążenia rusztu D 400 lub F 900,
zgodnie z normą PN-EN 1433:2005+A1

Powierzchnia wlotowa rusztu 935 cm²/mb

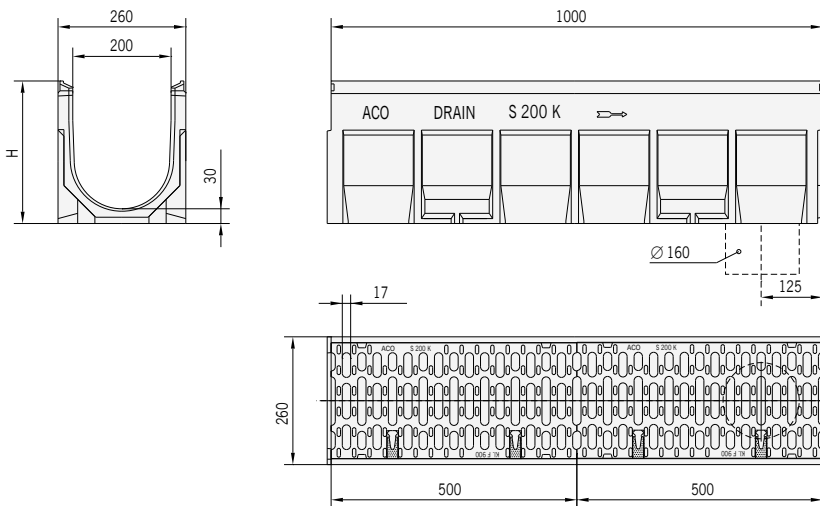

Wymiary kanału ACO Drain® S 200 K,
długość 1 m

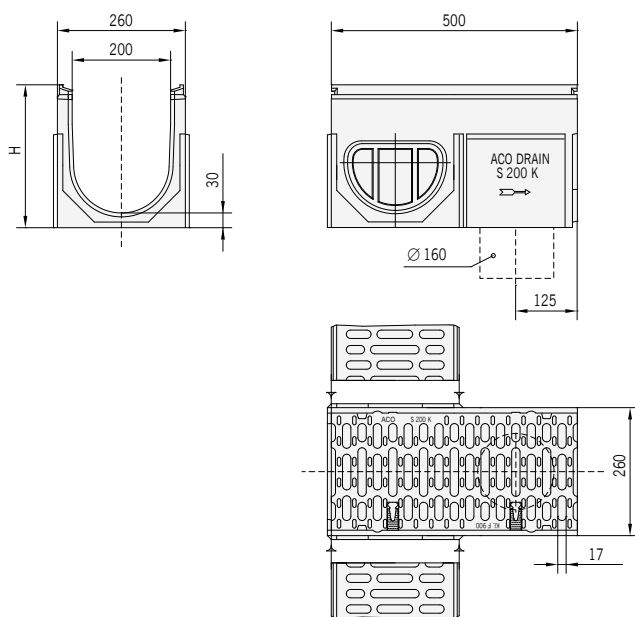

Wymiary kanału ACO Drain® S 200 K,
długość 0,5 m

SK



**System odwodnienia liniowego ACO Drain® S 200 K¹⁾
z rygłem przesuwnym wzdłużnym Powerlock®**

Szerokość w świetle 20,0 cm

Maksymalna klasa obciążenia kanału F 900, maksymalna klasa obciążenia rusztu D 400 lub F 900, zgodnie z normą PN-EN 1433:2005+A1

Powierzchnia wlotowa rusztu 935 cm²/mb

Typ	Długość bud.	Szer. bud.	Wys. bud.	Masa	Opak.	Numer kat.
	cm	cm	cm	kg/szt.	szt./paleta	

Skrzynka odpływowa

z polimerbetonu, jednoczęściowa z odpływem wyposażonym w uszczelkę wargowo-labiryntową ze zintegrowaną krawędzią z żeliwa, z możliwością doszczelnienia masą uszczelniającą (SF), z koszem osadczym z tworzywa sztucznego, z rusztem z żeliwa sferoidalnego²⁾

W komplecie z rusztem w klasie D400, tymczasowe zabezpieczenie antykorozyjne rusztu						
Odpływ Ø 200	50,0	26,0	70,0	68,9	6	74494
W komplecie z rusztem w klasie F 900, zabezpieczenie antykorozyjne KTL						
Odpływ Ø 160	50,0	26,0	70,0	69,7	6	10549
Odpływ Ø 200	50,0	26,0	70,0	69,7	6	10550



Skrzynka odpływowa S 200 K

Typ	Masa	Numer kat.
	kg	

Ścianka czołowa

z polimerbetonu, z krawędzią żeliwną, do zamknięcia początku i końca kanału

pasuje do typu 0. / 10. / 20.	4,5	00578
-------------------------------	-----	-------

Ścianka czołowa

z polimerbetonu, z krawędzią żeliwną, do zamknięcia końca kanału, z króćcem Ø 200 z PE-HD

pasuje do typu 0.	6,1	00565
pasuje do typu 10.	6,3	00566
pasuje do typu 20.	6,5	00567

Element kaskadowy

do przekraczania różnicy wysokości w kanale ze spadkiem kaskadowym

Element kaskadowy	2,0	00577
-------------------	-----	-------

Adapter

z polimerbetonu, z krawędzią żeliwną, do wykonania połączenia przy zmianie kierunku przepływu

pasuje do typu 0.	2,7	02991
pasuje do typu 10.	2,5	02992
pasuje do typu 20.	3,1	02993

Hak do zdejmowania rusztów

Hak do zdejmowania rusztów	0,6	01290
----------------------------	-----	-------

¹⁾ Nie stosować do odwodnienia poprzecznego na autostradach i drogach szybkiego ruchu. Dla tych obszarów zalecany jest system ACO Drain® Monoblock RD 100/150/200 V.

²⁾ Na specjalne zamówienie możliwość dostawy skrzynki 3 częściowej.

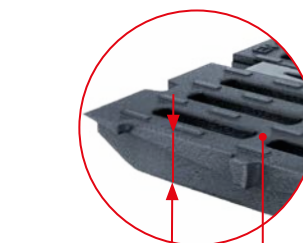

Ruszt w klasie D 400

tymczasowe zabezpieczenie antykorozyjne rusztu

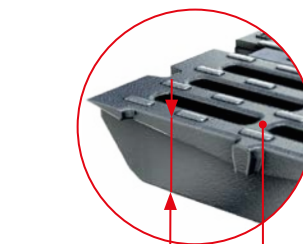

Ruszt w klasie F 900

trwałe zabezpieczenie antykorozyjne KTL

**System odwodnienia liniowego ACO Drain® S 200 K¹⁾
z rygłem przesuwnym wzdłużnym Powerlock®**

Szerokość w świetle 20,0 cm

Maksymalna klasa obciążenia kanału F 900, maksymalna klasa obciążenia rusztu D 400 lub F 900,
zgodnie z normą PN-EN 1433:2005+A1

Powierzchnia wlotowa rusztu 935 cm²/mb

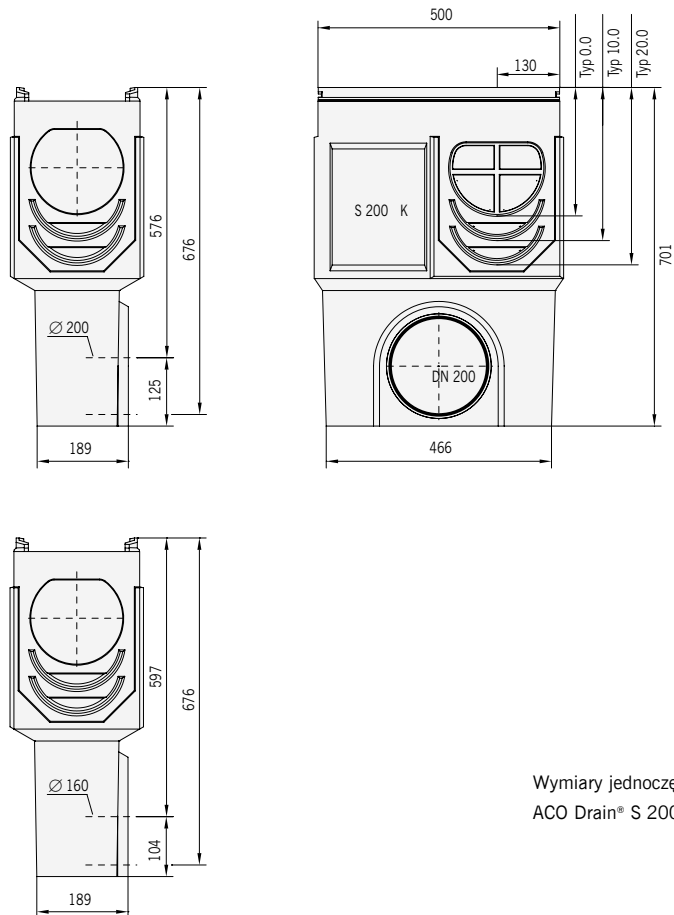

Wymiary jednoczęściowej skrzynki odpływowej
ACO Drain® S 200 K



System odwodnienia liniowego **ACO Drain® S 300 K¹⁾** z rygłem przesuwным wzdłużnym **Powerlock®**

Szerokość w świetle 30,0 cm

Maksymalna klasa obciążenia F 900, zgodnie z normą PN-EN 1433:2005+A1

Typ	Długość bud. cm	Szer. bud. cm	Wysokość bud.		Pow. wlotu cm ² /mb	Masa kg/szt.	Opak. szt./paleta	Numer kat.
			pocz. cm	koniec cm				

Kanał

z polimerbetonu, z mocowaniem rusztu rygłem przesuwным wzdłużnym Powerlock®, z możliwością doszczelnienia masą uszczelniającą (SF), ze zintegrowaną krawędzią z żeliwa szarego, z rusztem z żeliwa sferoidalnego, pokrytym specjalną powłoką KTL

0.0 ⁵⁾	100,0	36,0	40,0	40,0	1511	112,5	4	02700
0.1 ^{2) 6)}	50,0	36,0	40,0	40,0	1511	65,1	4	02703
0.2/1 ^{2) 3) 5)}	50,0	36,0	44,0	44,0	1511	66,6	4	02740

¹⁾ Nie stosować do odwodnienia poprzecznego na autostradach i drogach szybkiego ruchu.

Dla tych obszarów zalecany jest system ACO Drain® Monoblock RD 100/150/200 V.

²⁾ Korytko z bocznymi wyżłobieniami do wykonania połączeń kątowych, T- i krzyżowych.

³⁾ Korytko z wykonanym pierścieniem NBR-O do podłączenia króćca Ø 200 z PVC/PE-HD.

⁵⁾ Korytko z dodatkowym, bocznym wlotem.

⁶⁾ Korytko z wyżłobieniem dla pionowego odpływu Ø 200. W przypadku wymaganej absolutnej szczelności i odpływu pionowego zalecamy stosowanie kanałów z uszczelką.



Kanał S 300 K, długość 1 m

**System odwodnienia liniowego ACO Drain® S 300 K¹⁾
z ryglem przesuwnym wzdłużnym Powerlock®**

Szerokość w świetle 30,0 cm

Maksymalna klasa obciążenia F 900, zgodnie z normą PN-EN 1433:2005+A1

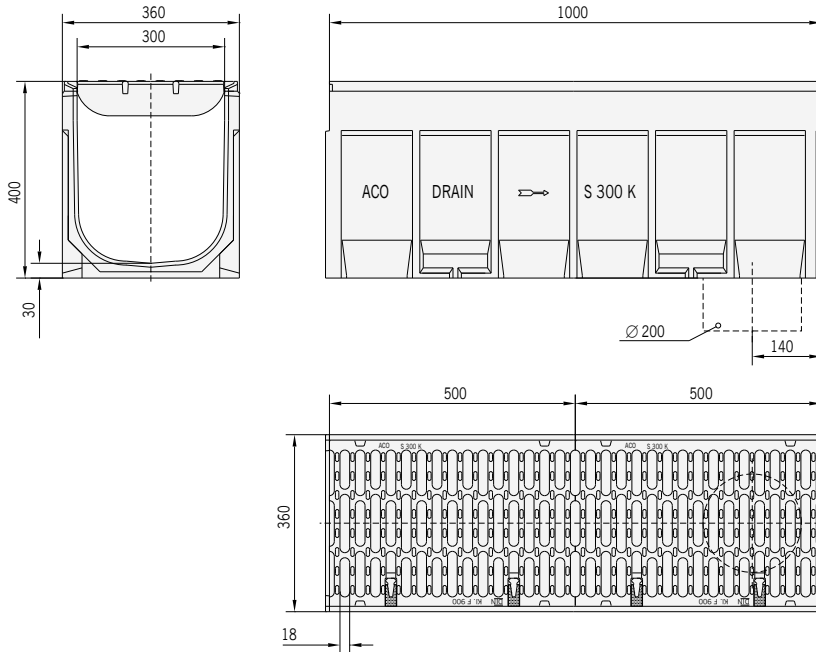

Wymiary kanału ACO Drain® S 300 K,
długość 1 m

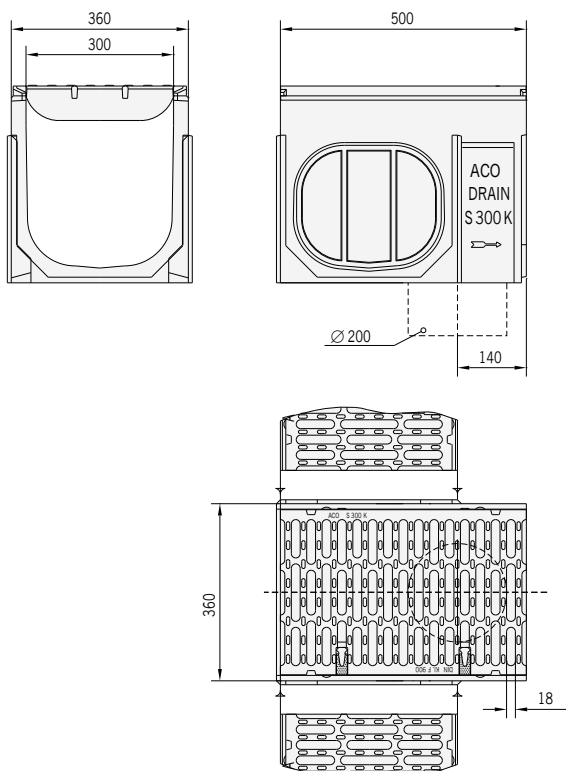

Wymiary kanału ACO Drain® S 300 K,
długość 0,5 m

SK



System odwodnienia liniowego **ACO Drain® S 300 K¹⁾** z rygłem przesuwным wzdłużnym **Powerlock®**

Szerokość w świetle 30,0 cm

Maksymalna klasa obciążenia F 900, zgodnie z normą PN-EN 1433:2005+A1

Typ	Długość bud.	Szer. bud.	Wys. bud.	Masa	Numer kat.
	cm	cm	cm	kg/szt.	

Skrzynka odpływowa

z polimerbetonu, dwu lub trzyczęściowa, ze zintegrowanym uszczelnieniem wargowo-labiryntowym króćca odpływowego, ze zintegrowaną krawędzią z żeliwa, z możliwością doszczelnienia masą uszczelniającą (SF), z koszem osadczym ze stali ocynkowanej, z rusztem z żeliwa sferoidalnego, pokrytym specjalną powłoką KTL

Wersja niska					
część górna	OT 50,0	36,0	43,0	56,3	00670
część pośrednia	ZT 50,0	32,2	30,0	20,7	01697
część dolna niska Ø 160	UT 50,0	32,2	36,5	28,5	01614
część dolna niska Ø 200	UT 50,0	32,2	36,5	27,0	06190
kosz osadczy dla części niskiej				4,7	01616
Wersja wysoka					
część górna	OT 50,0	36,0	43,0	56,3	00670
część pośrednia	ZT 50,0	32,2	30,0	20,7	01697
część dolna wysoka Ø 160	UT 50,0	32,2	71,5	49,9	03217
część dolna wysoka Ø 200	UT 50,0	32,2	71,5	49,9	08565
kosz osadczy dla części wysokiej				3,0	01617

Ścianka czołowa

z polimerbetonu, z krawędzią żeliwną, do zamknięcia początku i końca kanału

pasuje do typu 0.	8,2	00674
-------------------	-----	-------

Ścianka czołowa

z polimerbetonu, z krawędzią żeliwną, do zamknięcia końca kanału, z króćcem Ø 200 z PE-HD

pasuje do typu 0.	7,8	01490
-------------------	-----	-------

Adapter

z polimerbetonu, z krawędzią żeliwną, do wykonania połączenia przy zmianie kierunku przepływu

pasuje do typu 0.	3,6	01493
-------------------	-----	-------

Hak do zdejmowania rusztów

Hak do zdejmowania rusztów	0,6	01290
----------------------------	-----	-------

¹⁾ Nie stosować do odwodnienia poprzecznego na autostradach i drogach szybkiego ruchu.

Dla tych obszarów zalecany jest system ACO Drain® Monoblock RD 100/150/200 V.



Kosz osadczy dla części niskiej



Skrzynka S 300 K - część górna



Skrzynka S 300 K - część pośrednia



Skrzynka S 300 K - część dolna wysoka

**System odwodnienia liniowego ACO Drain® S 300 K¹⁾
z rygłem przesuwным wzdłużnym Powerlock®**

Szerokość w świetle 30,0 cm

Maksymalna klasa obciążenia F 900, zgodnie z normą PN-EN 1433:2005+A1

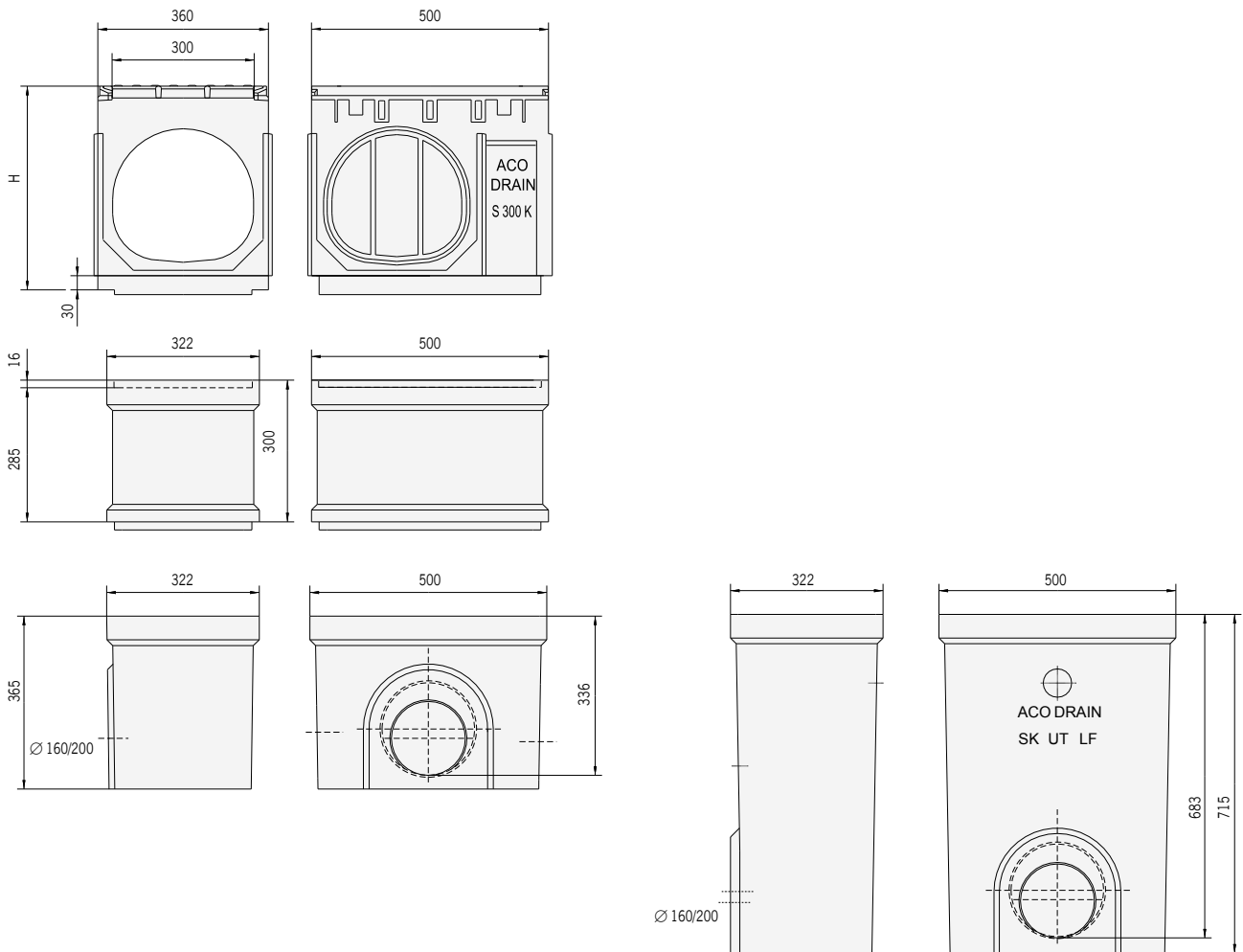

Wymiary skrzynki odpływowej
ACO Drain® S 300 K

SK

ACO Qmax®

Schemat systemu			194
Szerokość wewnętrzna			194
Główne elementy systemu			194
Zalety systemu			195
TYPOWE ZASTOSOWANIA			195
Qmax - Połączenie odwodnienia i retencji			196
Jak działa retencja?			198
Qmax ruszty			199
Przykładowe instrukcje zabudowy			200
Karty katalogowe			204
	Szerokość/wysokość wewnętrzna	Maksymalna klasa obciążenia	
Qmax 150	150	F 900	204
Qmax 225	225	F 900	206
Qmax 350	350	F 900	208
Qmax 550	365/550	F 900	210
Qmax 700	465/700	F 900	212
Qmax 900	600/900	F 900	214
Studzienki			216
Wyposażenie			221

**PORTY
LOTNISKA
CENTRA LOGISTYCZNE**

**ACO
Qmax**

Qmax



ACO Qmax 150, 225, 350, 550, 700, 900

Szerokość/wysokość wewnętrzna NW [mm]: 150, 225, 350, 365/550, 465/700, 600/900



Qmax

Główne elementy systemu

Kanały

Klasa obciążeń: A 15, B 125, C 250, D 400, E 600, F 900 zgodnie z EN 1433
Materiał: Elementy systemu wykonane z MDPE, z wykorzystaniem materiału pochodzącego z recyklingu

Rodzaj kanału: Bezspadkowe

Pojemność retencyjna:

Qmax 150: 17,7 l/m
 Qmax 225: 39,8 l/m
 Qmax 350: 96 l/m
 Qmax 550: 154 l/m
 Qmax 700: 250 l/m
 Qmax 900: 413 l/m

Ruszty

Klasa obciążeń: A 15 – F 900

Materiał: Stal ocynkowana, żeliwo sferoidalne, kompozyt

Studnie odpływowe/rewizyjne

Materiał: Tworzywo sztuczne MDPE lub HDPE w zależności od wersji studni odpływowej

Akcesoria

- Ścianki czotowe
- Łączniki przejściowe/kaskadowe
- Adaptery przyłączeniowe
- Taśma ochronna magnetyczna
- Listwy ochronne



Elementy systemu - legenda

- 1 Ścianka pełna
- 2 Kanał Qmax 150
- 3 Łącznik przejściowy
- 4 Kanał Qmax 350
- 5 Skrzynka odpływowa
- 6 Kanał Qmax 700
- 7 Łącznik przejściowy
- 8 Kanał Qmax 900
- 9 Pokrywa studzienki Multitop
- 10 Ruszt Q-Road
- 11 Ruszt Q-Flow

Zalety systemu

- Może być stosowany na wszystkich powierzchniach oraz dla wszystkich klas obciążenia zgodnie z EN 1433
- Do najwyższych obciążeń do F 900
- Wodoszczelna instalacja dzięki zintegrowanej uszczelce
- Lekkie 2-metrowe komponenty ułatwiające obsługę na miejscu
- Wysoka wydajność układania bez ciężkiego sprzętu do podnoszenia
- Bezpieczne i szybkie odwodnienie również podczas ulewnych deszczów
- Odwodnienie powierzchni i jednocześnie duża objętość retencyjna bez budowy dodatkowej sieci kanalizacyjnej



ACO Qmax
Przegląd systemu — video



Qmax

Typowe zastosowania

- parkingi zewnętrzne
- place reprezentacyjne
- drogi dla rowerów i chodniki
- hotele
- centra handlowe
- centra logistyczne
- obiekty sportowe
- miejsca ruchu pieszego
- dziedzińce szkolne
- perony
- magazyny i pakownie
- myjnie

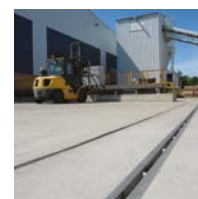
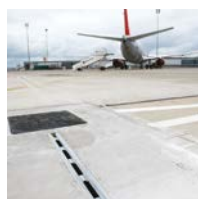



Qmax - Połączenie odwodnienia i retencji

ACO Qmax został specjalnie zaprojektowany tak, aby stanowił integralną część nowoczesnego, długoterminowego zrównoważonego rozwiązania do zarządzania odwodnieniem powierzchni utwardzonych.

System zapewnia maksymalne wykorzystanie wydajności hydraulicznej do retencionowania wody podczas ulewnych deszczy, a także nadaje się do obciążeń drogowych aż do klasy F 900. Zaletą jest niska waga i wyjątkowo solidna konstrukcja. Opatentowany system ACO Qmax wytrzymuje duże obciążenia przy zachowaniu łatwej obsługi na placu budowy bez mechanizacji.

Klasy obciążenia ¹⁾					
A 15 B 125		C 250 D 400		E 600 F 900	
zgodnie z EN 1433					
Wymiary nominalne w świetle					
Szerokość wewnętrzna x wysokość wewnętrzna [mm]					
150 x 150	225 x 225	350 x 350	365 x 550	465 x 700	600 x 900
Materiał					
Elementy systemu wykonane z MDPE, z wykorzystaniem materiału pochodzącego z recyklingu					
Zakres zastosowania					
Duże powierzchnie utwardzone Jako zbiornik odciążający/pośredni podczas ulewnych deszczy Centra logistyczne Tereny przemysłowe Lotniska i porty					



Wytrzymały kanał Qmax odpowiedni dla dużych obciążeń

mocny

- zastosowane ruszty/szczeliny wlotowe zapewniają niewielką powierzchnię kontaktową z kołami pojazdów transportu towarowego
- zoptymalizowana konstrukcja wsporników łukowych rusztów umożliwia przejście zbrojenia lub instalacji przez kanał

bezpieczny

- brak luźnych lub przykręcanych części
- ochrona konstrukcji dzięki zintegrowanej uszczelce
- ciekoszczelny monolityczny korpus kanału wykonany z polietylenu (MDPE)

ekonomiczny

- lekkie 2-metrowe elementy kanału zapewniające sprawny montaż
- możliwość wykonania ciągłych nawierzchni asfaltowych bezpośrednio do kratki wlotowej
- obsługa bez ciężkiego sprzętu do podnoszenia



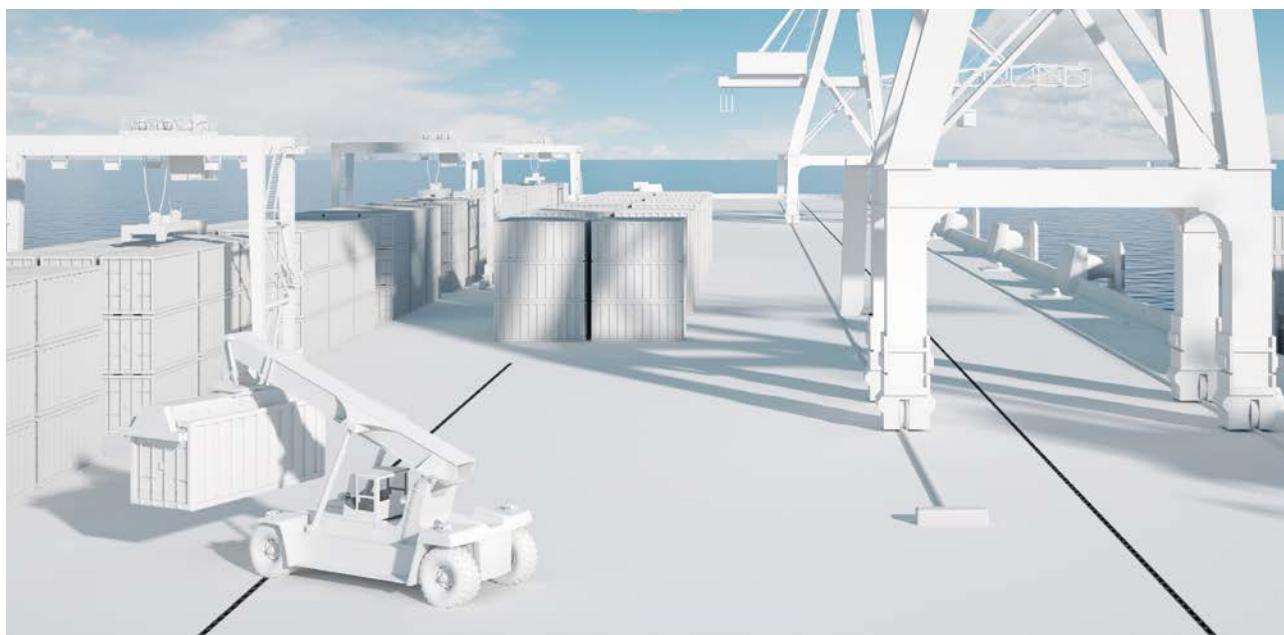

**Wytrzymały kanał Qmax
z dużą wydajnością hydrauliczną
mogący pomieścić duże ilości wody deszczowej**

innowacyjny

- bezpieczne i szybkie odwodnienie dużych powierzchni
- pośrednie zatrzymywanie dużych ilości wody podczas intensywnych opadów
- duża wydajność hydrauliczna

skuteczny

- 3 w 1: Odwadnianie, retencja i odprowadzanie wody deszczowej w jednym systemie
- realizacja długich odcinków bez zakłóceń przez elementy odwadniające
- eliminacja równoległego odprowadzania wód opadowych i znaczne zmniejszenie wymagań dla budowy sieci rurociągów



Qmax



Jak działa retencja?

Regulowany przepływ i akumulacja

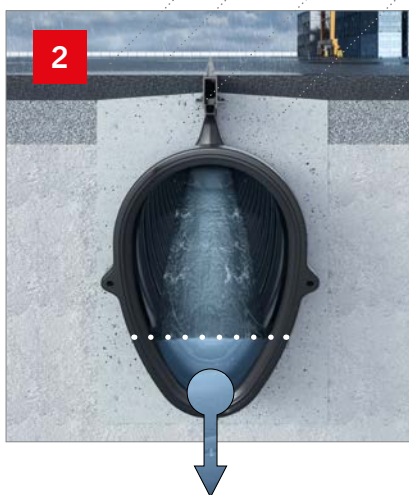
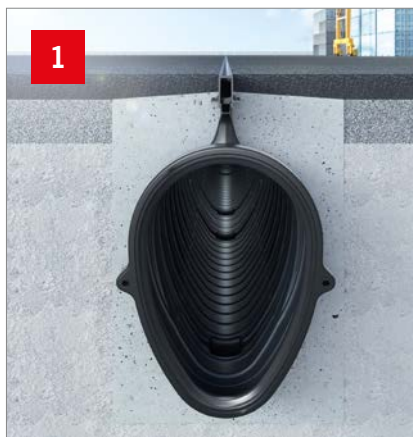
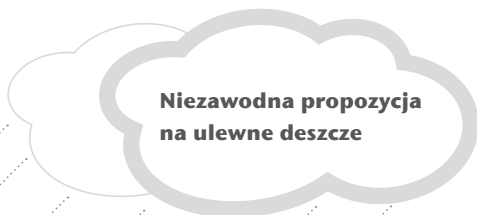

Bez deszczu, bez odpływu

Początkowy/lekki deszcz

Korpus kanału chwyta wodę deszczową. Dzięki owalnej geometrii profilu korpusu w większych rozmiarach nominalnych osiągnięta zostaje duża prędkość przepływu nawet podczas niewielkiego deszczu. Zapewnia to idealne odprowadzanie wody.

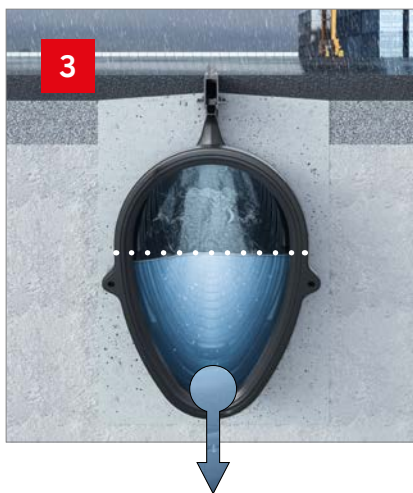

Silne/ulewne deszcze

Zatrzymywanie dużych ilości wody dzięki ogromnej wydajności hydraulicznej.

Możliwość stworzenia tymczasowej przestrzeni magazynującej poprzez regulowany odpływ w miejscu dopływu do sieci kanalizacyjnej. Qmax 900 może tymczasowo pomieścić do 413 litrów na 1 mb kanału.

Po deszczu

Stopniowe odprowadzenie z systemu Qmax.

Poziom wody opada, dopóki kanał znów nie będzie pusty.

Qmax ruszty



Stal ocynkowana	Q-Slot
Klasy obciążenia	Od A 15 do D 400
Nawierzchnia	Bruk
Listwa ochronna	Akcesorium opcjonalne, wielokrotnego użytku



Żeliwo sferoidalne	Q-Flow	Q-Guard	Q-Road
Klasy obciążenia	Od A 15 do F 900	Od A 15 do F 900	Od A 15 do F 900
Nawierzchnia	Beton, Asfalt - możliwe do D 400	Beton, Asfalt - możliwe do D 400	Asfalt, Bruk – możliwe do D 400
Taśma ochronna	Akcesorium opcjonalne, wielokrotnego użytku		



Kompozyt	Q-Flow czarny	Q-Guard czarny
Klasy obciążenia	Od A 15 do F 900	Od A 15 do F 900
Nawierzchnia	Beton, Asfalt - możliwe do D 400	Beton, Asfalt - możliwe do D 400
Taśma ochronna	Jest dostarczana wraz z kanałem	

Ruszt kompozytowy

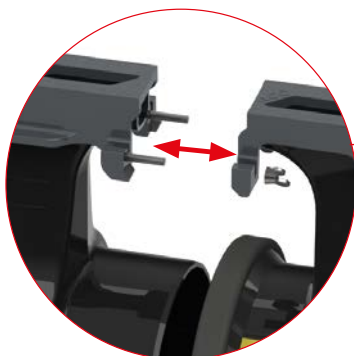

Ruszt wykonany z wytrzymałego tworzywa sztucznego wzmocnionego włóknem szklanym dla najwyższego obciążenia

Uproszczone ustawienie dzięki prowadnicy rusztu

Przykręcanie poszczególnych elementów kanału zapobiega przemieszczaniu się kratki w pionie i poziomie oraz zapewnia optymalne wyrównanie widocznej części rusztu odpływowego po zamontowaniu elementów wykończenia.

Z fabryczną taśmą ochronną – do zabezpieczenia rusztu podczas montażu





ACO Qmax

Zabudowa w nawierzchni bitumicznej - A 15 do D 400 (Typ: Q-Road)

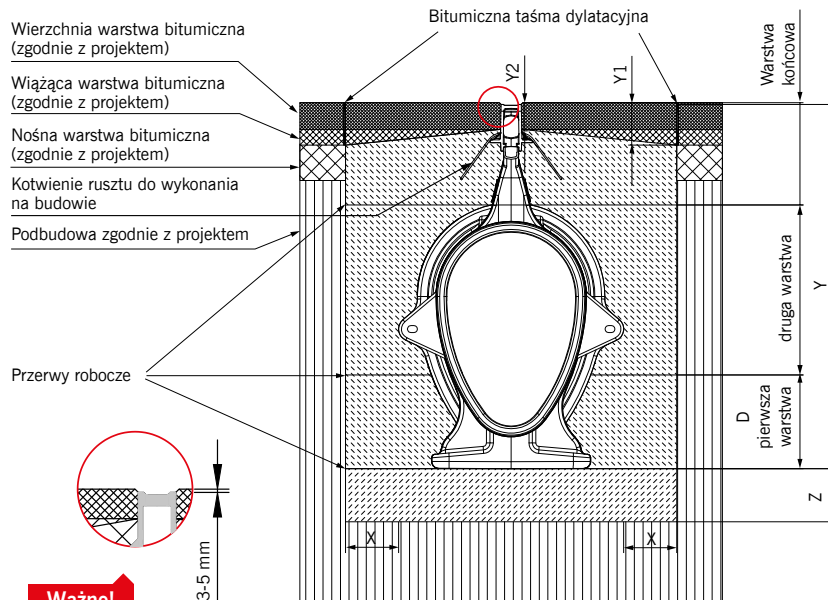

Uwaga:

Prosimy o kontakt z Centrum Projektowo-Technicznym ACO w celu modyfikacji detali zabudowy, jeżeli:

1. Podbudowa pod nawierzchnię jest wykonana z betonu cementowego.
2. Kanał jest zabudowany na pochylni lub u jej podnóża.

Uwaga:

Betonowanie warstwowe jest wymagane od Qmax 550

Qmax

	Klasa obciążenia	A 15	B 125	C 250	D 400	E 600	F 900
	Klasa betonu zgodnie z EN 206-1	≥ C 20/25	≥ C 20/25	≥ C 20/25	≥ C 20/25		
	Klasa ekspozycji betonu	XF2	XF2	XF2	XF2		
Qmax 150	X [mm]	≥100	≥100	≥100	≥100	Do ustaleń indywidualnych zależnie od projektu.	
	Y [mm]	Wysokość kanału					
	Y1 [mm]	≤120	≤120	≤120	≤120		
	Y2 [mm]	≤75	≤75	≤75	≤75		
	Z [mm]	≥100	≥100	≥100	≥100		
Qmax 225	X [mm]	≥150	≥150	≥150	≥150	Do ustaleń indywidualnych zależnie od projektu.	
	Y [mm]	Wysokość kanału					
	Y1 [mm]	≤120	≤120	≤120	≤120		
	Y2 [mm]	≤75	≤75	≤75	≤75		
	Z [mm]	≥150	≥150	≥150	≥150		
Qmax 350	X [mm]	≥150	≥150	≥150	≥150	Do ustaleń indywidualnych zależnie od projektu.	
	Y [mm]	Wysokość kanału					
	Y1 [mm]	≤120	≤120	≤120	≤120		
	Y2 [mm]	≤75	≤75	≤75	≤75		
	Z [mm]	≥150	≥150	≥150	≥150		
Qmax 550	X [mm]	≥150	≥150	≥150	≥150	Do ustaleń indywidualnych zależnie od projektu.	
	Y [mm]	Wysokość kanału					
	Y1 [mm]	≤120	≤120	≤120	≤120		
	Y2 [mm]	≤75	≤75	≤75	≤75		
	Z [mm]	≥150	≥150	≥150	≥150		
Qmax 700	X [mm]	≥150	≥150	≥150	≥150	Do ustaleń indywidualnych zależnie od projektu.	
	Y [mm]	Wysokość kanału					
	Y1 [mm]	≤120	≤120	≤120	≤120		
	Y2 [mm]	≤75	≤75	≤75	≤75		
	Z [mm]	≥150	≥150	≥150	≥150		
Qmax 900	X [mm]	≥200	≥200	≥200	≥200	Do ustaleń indywidualnych zależnie od projektu.	
	Y [mm]	Wysokość kanału					
	Y1 [mm]	≤120	≤120	≤120	≤120		
	Y2 [mm]	≤75	≤75	≤75	≤75		
	Z [mm]	≥200	≥200	≥200	≥200		
	D [mm]	315	315	315	315		

Niniejszy dokument zawiera ogólne wytyczne dotyczące montażu produktu przy jednoczesnej konieczności przestrzegania wszelkich przepisów prawa i zasad sztuki budowlanej, jak również ze szczególnym uwzględnieniem dokumentacji technicznej obejmującej całość inwestycji. Producent nie ponosi odpowiedzialności za nieprawidłowości w działaniach i zaniechaniach stron i wszelkich innych uczestników procesu budowlanego oraz innych podmiotów mogących prowadzić lub prowadzących do uszkodzenia produktu.

ACO Qmax

Zabudowa w nawierzchni bitumicznej - A 15 do F 900 (Typ: Q-Flow i Q-Guard)

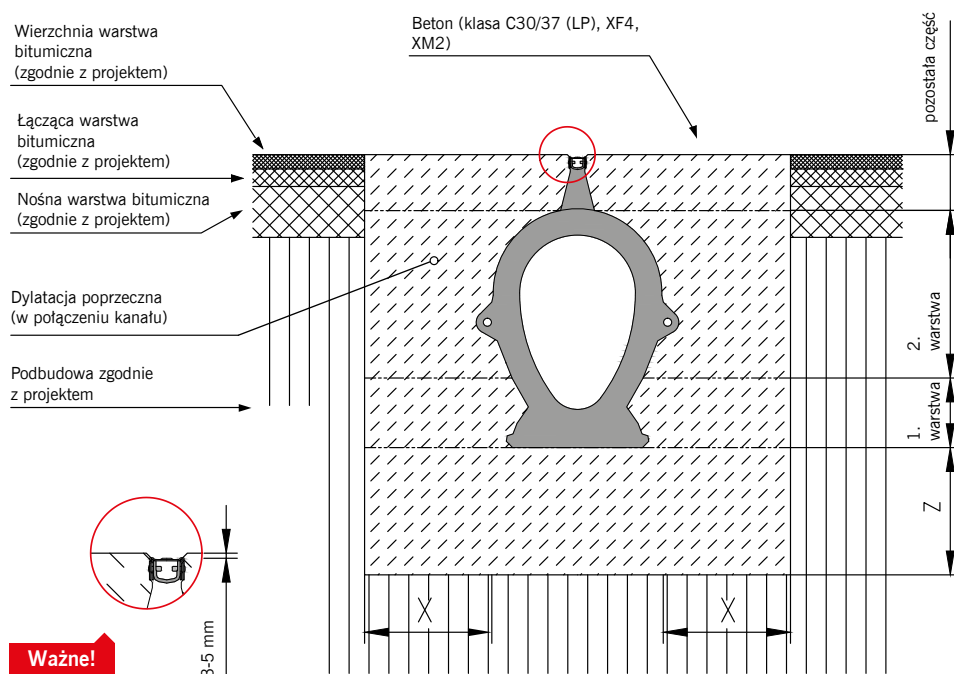

Uwaga:

Prosimy o kontakt z Centrum Projektowo-Technicznym ACO w celu modyfikacji detali zabudowy, jeżeli:

1. Podbudowa pod nawierzchnię jest wykonana z betonu cementowego.
2. Kanał jest zabudowany na pochylni lub u jej podnóża.

	Klasy obciążenia	(zgodnie z EN 1433)	A 15	B 125	C 250	D 400*	E 600	F 900
	Minimalna jakość betonu	(zgodnie z EN 206-1)	≥ C 20/25	≥ C 20/25	≥ C 20/25	≥ C 20/25	≥ C 30/37	≥ C 30/37
	Stopień wpływu na środowisko	(zgodnie z EN 206-1 Z3)	(XF2)	(XF2)	(XF2)	(XF2)	(XF4)	(XF4)
Qmax 150	Rozmiary podstawowe	X (mm)	≥ 100	≥ 100	≥ 100	≥ 100	≥ 150	≥ 200
		Z (mm)	≥ 100	≥ 100	≥ 100	≥ 100	≥ 150	≥ 200
Qmax 225	Rozmiary podstawowe	X (mm)	≥ 150	≥ 150	≥ 150	≥ 150	≥ 150	≥ 200
		Z (mm)	≥ 150	≥ 150	≥ 150	≥ 150	≥ 150	≥ 200
Qmax 350	Rozmiary podstawowe	X (mm)	≥ 150	≥ 150	≥ 150	≥ 150	≥ 150	≥ 200
		Z (mm)	≥ 150	≥ 150	≥ 150	≥ 150	≥ 150	≥ 200
Qmax 550	Rozmiary podstawowe	X (mm)	≥ 150	≥ 150	≥ 150	≥ 150	≥ 200	≥ 200
		Z (mm)	≥ 150	≥ 150	≥ 150	≥ 150	≥ 200	≥ 200
Qmax 700	Rozmiary podstawowe	X (mm)	≥ 150	≥ 150	≥ 150	≥ 150	≥ 200	≥ 200
		Z (mm)	≥ 150	≥ 150	≥ 150	≥ 150	≥ 200	≥ 200
Qmax 900	Rozmiary podstawowe	X (mm)	≥ 200	≥ 200	≥ 200	≥ 200	≥ 200	≥ 200
		Z (mm)	≥ 200	≥ 200	≥ 200	≥ 200	≥ 200	≥ 200

* W systemie Qmax 900 dla klas ≥D400 należy zastosować beton C 30/37

Uwaga: Betonowanie warstwowe jest wymagane od Qmax 550

Uwagi dotyczące instalacji:

OCHRONA POWIERZCHNI: Po kanale nie wolno jeździć do czasu całkowitego ułożenia utwardzonej nawierzchni. Podczas prac budowlanych należy zabezpieczyć szczelinę wlotową taśmą/paskiem ochronnym przed uszkodzeniem lub wnikaniem materiałów budowlanych do kanałów.

ZBROJENIE: Zastosowanie zbrojenia do betonu uzależnione jest od klasy obciążenia i rozmiaru

kanalu. W przypadku klasy obciążenia D 400 prawdopodobne jest, że wystarczy tylko beton przechodzący przez łuk Qmax poniżej szczeliny wlotowej.

Zbrojenie powyżej, poniżej i po bokach kanału może być wymagane dla klasy obciążenia F 900. Zbrojenie powinno być zaprojektowane przez uprawnionego projektanta.

BETONOWANIE: Minimalne klasy betonu podane w tabeli. Należy upewnić się, że kanały nie „pływają” podczas oblewania betonem.

W celu uniknięcia „wyptywania” używa się w kilku warstwach betonu sypkiego. Maksymalny spadek (osiadanie) stożka dla warstw 1 i 2 wynosi 50 mm (klasa konsystencji betonu S1).



ACO Qmax

Zabudowa w nawierzchni brukowej - A 15 do D 400 (Typ: Q-Road i Q-Slot)

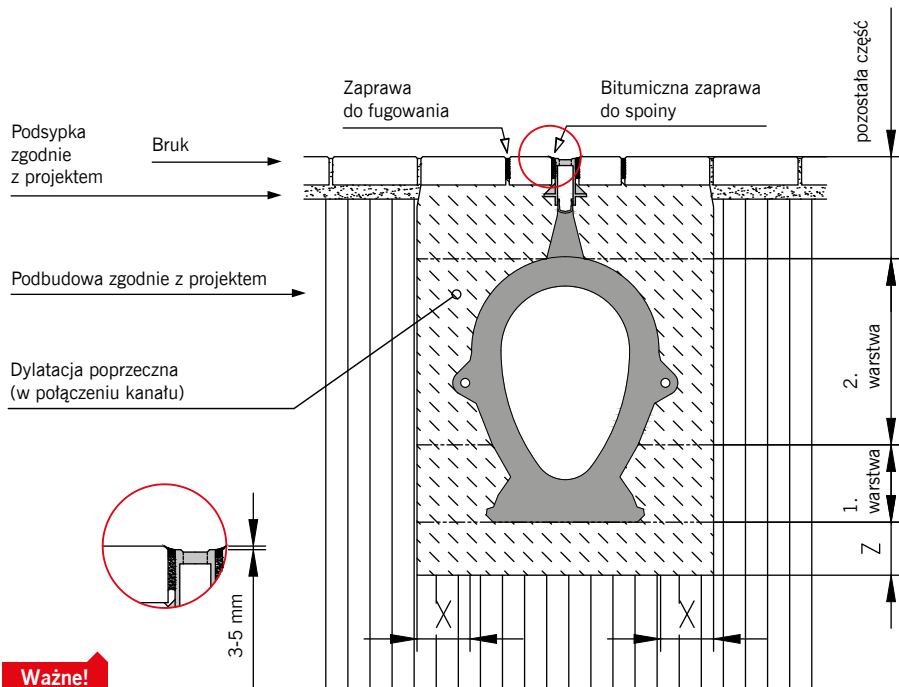

Ważne!

Uwaga:
 Prosimy o kontakt z Centrum Projektowo-Technicznym ACO w celu modyfikacji detali zabudowy, jeżeli:
 1. Podbudowa pod nawierzchnię jest wykonana z betonu cementowego.
 2. Kanał jest zabudowany na pochylni lub u jej podnóża.

Podczas układania kostki brukowej razem z ACO Qmax z Q-Road i Q-Slot, wszystkie kostki należy namoczyć przed położeniem ich w świeżym mokrym betonie. Zabezpieczyć kratkę wlotową i ułożoną kostkę brukową przed niepożądanym przemieszczeniem.

	Klasy obciążenia	(zgodnie z EN 1433)	A 15	B 125	C 250	D 400*
	Minimalna jakość betonu	(zgodnie z EN 206-1)	≥ C 20/25	≥ C 20/25	≥ C 20/25	≥ C 20/25
	Stopień wpływu na środowisko	(zgodnie z EN 206-1 Z3)	(XF2)	(XF2)	(XF2)	(XF2)
Qmax 150	Rozmiary podstawowe	X (mm)	≥ 100	≥ 100	≥ 100	≥ 100
		Z (mm)	≥ 100	≥ 100	≥ 100	≥ 100
Qmax 225	Rozmiary podstawowe	X (mm)	≥ 150	≥ 150	≥ 150	≥ 150
		Z (mm)	≥ 150	≥ 150	≥ 150	≥ 150
Qmax 350	Rozmiary podstawowe	X (mm)	≥ 150	≥ 150	≥ 150	≥ 150
		Z (mm)	≥ 150	≥ 150	≥ 150	≥ 150
Qmax 550	Rozmiary podstawowe	X (mm)	≥ 150	≥ 150	≥ 150	≥ 150
		Z (mm)	≥ 150	≥ 150	≥ 150	≥ 150
Qmax 700	Rozmiary podstawowe	X (mm)	≥ 150	≥ 150	≥ 150	≥ 150
		Z (mm)	≥ 150	≥ 150	≥ 150	≥ 150
Qmax 900	Rozmiary podstawowe	X (mm)	≥ 200	≥ 200	≥ 200	≥ 200
		Z (mm)	≥ 200	≥ 200	≥ 200	≥ 200

* W systemie Qmax 900 dla klas ≥ D400 należy zastosować beton C 30/37

Uwaga: Betonowanie warstwowe jest wymagane od Qmax 550

ACO Qmax

Zabudowa w nawierzchni betonowej - A 15 do F 900

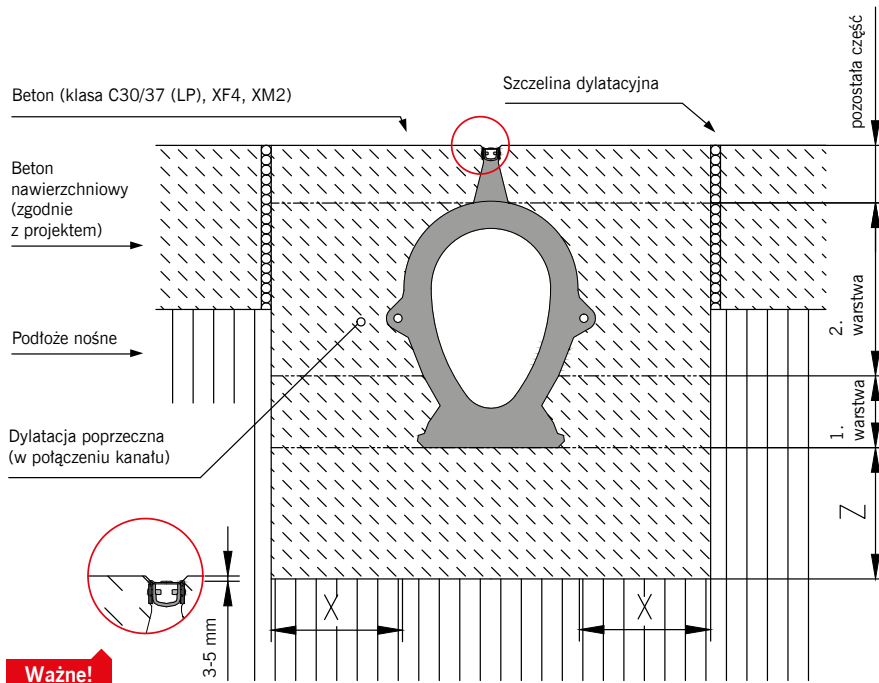

Uwaga:

- Prosimy o kontakt z Centrum Projektowo-Technicznym ACO w celu modyfikacji detali zabudowy, jeżeli:
1. Podbudowa pod nawierzchnię jest wykonana z betonu cementowego.
 2. Kanał jest zabudowany na pochylni lub u jej podnóża.

	Klasy obciążenia	(zgodnie z EN 1433)	A 15	B 125	C 250	D 400*	E 600	F 900
	Minimalna jakość betonu	(zgodnie z EN 206-1)	≥ C 20/25	≥ C 20/25	≥ C 20/25	≥ C 20/25	≥ C 30/37	≥ C 30/37
	Stopień wpływu na środowisko	(zgodnie z EN 206-1 Z3)	(XF2)	(XF2)	(XF2)	(XF2)	(XF4)	(XF4)
Qmax 150	Rozmiary podstawowe	X (mm)	≥ 100	≥ 100	≥ 100	≥ 100	≥ 150	≥ 200
		Z (mm)	≥ 100	≥ 100	≥ 100	≥ 100	≥ 150	≥ 200
Qmax 225	Rozmiary podstawowe	X (mm)	≥ 150	≥ 150	≥ 150	≥ 150	≥ 150	≥ 200
		Z (mm)	≥ 150	≥ 150	≥ 150	≥ 150	≥ 150	≥ 200
Qmax 350	Rozmiary podstawowe	X (mm)	≥ 150	≥ 150	≥ 150	≥ 150	≥ 150	≥ 200
		Z (mm)	≥ 150	≥ 150	≥ 150	≥ 150	≥ 150	≥ 200
Qmax 550	Rozmiary podstawowe	X (mm)	≥ 150	≥ 150	≥ 150	≥ 150	≥ 200	≥ 200
		Z (mm)	≥ 150	≥ 150	≥ 150	≥ 150	≥ 200	≥ 200
Qmax 700	Rozmiary podstawowe	X (mm)	≥ 150	≥ 150	≥ 150	≥ 150	≥ 200	≥ 200
		Z (mm)	≥ 150	≥ 150	≥ 150	≥ 150	≥ 200	≥ 200
Qmax 900	Rozmiary podstawowe	X (mm)	≥ 200	≥ 200	≥ 200	≥ 200	≥ 200	≥ 200
		Z (mm)	≥ 200	≥ 200	≥ 200	≥ 200	≥ 200	≥ 200

* W systemie Qmax 900 należy zastosować beton C 30/37
 Uwaga: Betonowanie warstwowe jest wymagane od Qmax 550

Uwagi dotyczące instalacji:

OCHRONA POWIERZCHNI: Po kanale nie wolno jeździć do czasu całkowitego ułożenia utwardzonej nawierzchni. Podczas prac budowlanych należy zabezpieczyć szczelinę wlotową taśmą/paskiem ochronnym przed uszkodzeniem lub wnikaniem materiałów budowlanych do kanałów.

ZBROJENIE: Zastosowanie zbrojenia do betonu uzależnione jest od klasy obciążenia i rozmiaru

kanalu. W przypadku klasy obciążenia D 400 prawdopodobne jest, że wystarczy tylko beton przechodzący przez łuk Qmax poniżej szczeliny wlotowej. Zbrojenie powyżej, poniżej i po bokach kanału może być wymagane dla klasy obciążenia F 900. Zbrojenie powinno być zaprojektowane przez uprawnionego projektanta.

BETONOWANIE: Minimalne klasy betonu podane w tabeli. Należy upewnić się, że kanały nie „pływają” podczas zasypania betonem. W celu uniknięcia „wypływania” używa się w kilku warstwach betonu sypkiego. Maksymalny spadek (osiadanie) stożka dla warstw 1 i 2 wynosi 50 mm (klasa konsystencji betonu S1).

Niniejszy dokument zawiera ogólne wytyczne dotyczące montażu produktu przy jednoczesnej konieczności przestrzegania wszelkich przepisów prawa i zasad sztuki budowlanej, jak również ze szczególnym uwzględnieniem dokumentacji technicznej obejmującej całość inwestycji. Producent nie ponosi odpowiedzialności za nieprawidłowości w działaniach i zaniechaniach stron i wszelkich innych uczestników procesu budowlanego oraz innych odcimotów mogących prowadzić lub prowadzących do uszkodzenia produktu.

Qmax



System odwodnienia liniowego i retencji **ACO Qmax 150**

z tworzywa sztucznego

Szerokość wewnętrzna NW 15,0 cm

Maksymalna klasa obciążenia kanału F 900 zgodnie z normą PN-EN 1433:2005+A1

Wymiary			Ruszty			Waga	Numer artykułu
Długość	Szerokość	Wysokość włącznie z rusztem	Materiał wykonania rusztu	Kolor	Szerokość szczelin wlotowych		
[mm]	[mm]	[mm]			[mm]	[cm ² /m]	[kg]

Typ: Q-Flow (F 900)

2010	210	405	Kompozyt	czarny	25	184	13,7	32893
			Żeliwo sferoidalne, powłoka KTL	czarny	26	187	22,0	32990



Typ: Q-Guard (F 900)

2010	210	405	Kompozyt	czarny	9	107	14,0	32894
			Żeliwo sferoidalne, powłoka KTL	czarny	2 x 8	109	20,0	32991



ACO Qmax 150

System odwodnienia liniowego i retencji **ACO Qmax 150**

z tworzywa sztucznego

Szerokość wewnętrzna NW 15,0 cm

Maksymalna klasa obciążenia kanału F 900 zgodnie z normą PN-EN 1433:2005+A1

Wymiary			Ruszt				Waga	Numer artykułu
Długość	Szerokość	Wysokość włącznie z rusztem	Materiał wykonania rusztu	Kolor	Szerokość szczelin wlotowych	Pow. wlotowa rusztu		
[mm]	[mm]	[mm]			[mm]	[cm ² /m]	[kg]	

Typ: Q-Road (F 900)

2000	210	515	Żeliwo sferoidalne	- ¹⁾	28	205	48,5	152100
------	-----	-----	--------------------	-----------------	----	-----	------	--------



Typ: Q-Slot (D 400)

2010	210	500	Stal ocynkowana	-	10	100	20,0	32994
------	-----	-----	-----------------	---	----	-----	------	-------



¹⁾ Ruszt dostarczany bez dodatkowej powłoki

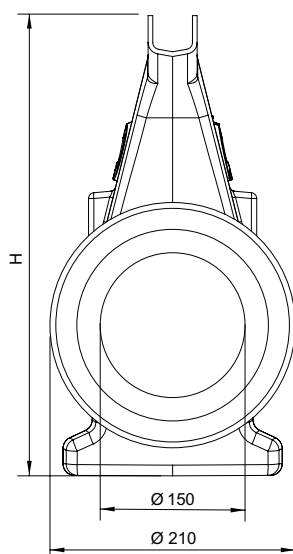

Wymiary kanału ACO Qmax 150



System odwodnienia liniowego i retencji **ACO Qmax 225**

z tworzywa sztucznego

Szerokość wewnętrzna NW 22,5 cm

Maksymalna klasa obciążenia kanału F 900 zgodnie z normą PN-EN 1433:2005+A1

Wymiary			Ruszty			Waga	Numer artykułu
Długość	Szerokość	Wysokość włącznie z rusztem	Materiał wykonania rusztu	Kolor	Szerokość szczelin wlotowych		
[mm]	[mm]	[mm]			[mm]	[cm ² /m]	[kg]

Typ: Q-Flow (F 900)

2010	290	480	Kompozyt	czarny	25	184	16,0	32905
			Żeliwo sferoidalne, powłoka KTL	czarny	26	187	22,5	32800



Typ: Q-Guard (F 900)

2010	290	480	Kompozyt	czarny	9	107	16,0	32906
			Żeliwo sferoidalne, powłoka KTL	czarny	2 x 8	109	23,7	32801



ACO Qmax 225

System odwodnienia liniowego i retencji **ACO Qmax 225**

z tworzywa sztucznego

Szerokość wewnętrzna NW 22,5 cm

Maksymalna klasa obciążenia kanału F 900 zgodnie z normą PN-EN 1433:2005+A1

Wymiary			Ruszt				Waga	Numer artykułu
Długość	Szerokość	Wysokość włącznie z rusztem	Materiał wykonania rusztu	Kolor	Szerokość szczelin wlotowych	Pow. wlotowa rusztu		
[mm]	[mm]	[mm]			[mm]	[cm ² /m]	[kg]	

Typ: Q-Road (F 900)

2000	290	590	Żeliwo sferoidalne	- ¹⁾	28	205	52,8	152110
------	-----	-----	--------------------	-----------------	----	-----	------	--------



Typ: Q-Slot (D 400)

2010	290	580	Stal ocynkowana	-	10	100	22,9	32804
------	-----	-----	-----------------	---	----	-----	------	-------



¹⁾ Ruszt dostarczany bez dodatkowej powłoki

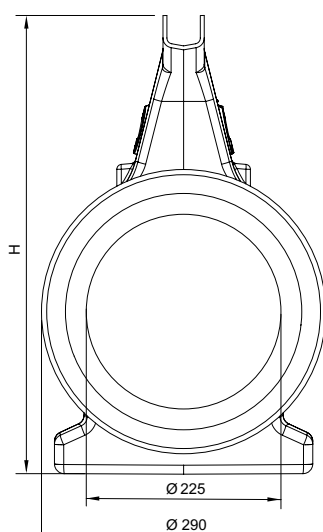

Wymiary kanału ACO Qmax 225



System odwodnienia liniowego i retencji **ACO Qmax 350**

z tworzywa sztucznego

Szerokość wewnętrzna NW 35,0 cm, pojemność retencyjna: 96 l/m

Maksymalna klasa obciążenia kanału F 900 zgodnie z normą PN-EN 1433:2005+A1

Wymiary			Ruszty			Waga	Numer artykułu
Długość	Szerokość	Wysokość włącznie z rusztem	Materiał wykonania rusztu	Kolor	Szerokość szczelin wlotowych		
[mm]	[mm]	[mm]			[mm]	[cm ² /m]	[kg]

Typ: Q-Flow (F 900)

2010	415	600	Kompozyt	czarny	25	184	7,0	32915
			Żeliwo sferoidalne, powłoka KTL	czarny	26	187	28,7	32810



Typ: Q-Guard (F 900)

2010	415	600	Kompozyt	czarny	9	107	7,0	32916
			Żeliwo sferoidalne, powłoka KTL	czarny	2 x 8	109	29,9	32811



ACO Qmax 350

System odwodnienia liniowego i retencji ACO Qmax 350

z tworzywa sztucznego

Szerokość wewnętrzna NW 35,0 cm, pojemność retencyjna: 96 l/m

Maksymalna klasa obciążenia kanału F 900 zgodnie z normą PN-EN 1433:2005+A1

Wymiary			Ruszt			Waga	Numer artykułu
Długość	Szerokość	Wysokość włącznie z rusztem	Materiał wykonania rusztu	Kolor	Szerokość szczelin wlotowych		
[mm]	[mm]	[mm]			[mm]	[cm ² /m]	[kg]

Typ: Q-Road (F 900)

2000	415	710	Żeliwo sferoidalne	- ¹⁾	28	205	59,0	152120
------	-----	-----	--------------------	-----------------	----	-----	------	--------



Typ: Q-Slot (D 400)

2010	415	700	Stal ocynkowana	-	10	100	29,1	32814
------	-----	-----	-----------------	---	----	-----	------	-------



¹⁾ Ruszt dostarczany bez dodatkowej powłoki

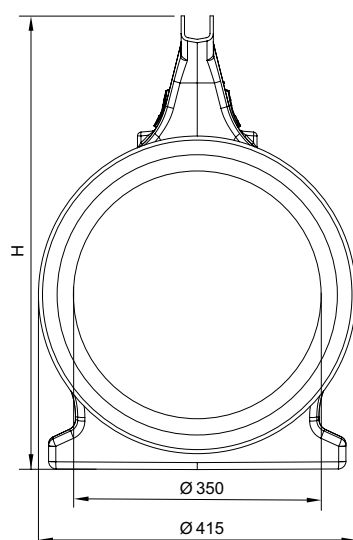

Wymiary kanału ACO Qmax 350



System odwodnienia liniowego i retencji ACO Qmax 550 kanał o dużej wydajności hydraulicznej

z tworzywa sztucznego

Wysokość wewnętrzna NW 55,0 cm, pojemność retencyjna: 154 l/m

Maksymalna klasa obciążenia kanału F 900 zgodnie z normą PN-EN 1433:2005+A1

Wymiary			Ruszt			Waga	Numer artykułu
Długość	Szerokość	Wysokość włącznie z rusztem	Materiał wykonania rusztu	Kolor	Szerokość szczelin wlotowych		
[mm]	[mm]	[mm]			[mm]	[cm ² /m]	[kg]

Typ: Q-Flow (F 900)

2010	635	920	Kompozyt	czarny	25	184	8,5	32926
			Żeliwo sferoidalne, powłoka KTL	czarny	26	187	40,4	32820



Typ: Q-Guard (F 900)

2010	635	920	Kompozyt	czarny	9	107	8,5	32927
			Żeliwo sferoidalne, powłoka KTL	czarny	2 x 8	109	45,0	32821



ACO Qmax 550

System odwodnienia liniowego i retencji **ACO Qmax 550** kanał o dużej wydajności hydraulicznej

z tworzywa sztucznego

Wysokość wewnętrzna NW 55,0 cm, pojemność retencyjna: 154 l/m

Maksymalna klasa obciążenia kanału F 900 zgodnie z normą PN-EN 1433:2005+A1

Wymiary			Ruszty				Waga	Numer artykułu
Długość	Szerokość	Wysokość włącznie z rusztem	Materiał wykonania rusztu	Kolor	Szerokość szczelin wlotowych	Pow. wlotowa rusztu		
[mm]	[mm]	[mm]			[mm]	[cm ² /m]	[kg]	

Typ: Q-Road (F 900)

2000	635	1030	Żeliwo sferoidalne	- ¹⁾	28	205	70,5	132568
------	-----	------	--------------------	-----------------	----	-----	------	--------



Typ: Q-Slot (D 400)

2010	635	1020	Stal ocynkowana	-	10	100	40,7	32824
------	-----	------	-----------------	---	----	-----	------	-------



¹⁾ Ruszt dostarczany bez dodatkowej powłoki

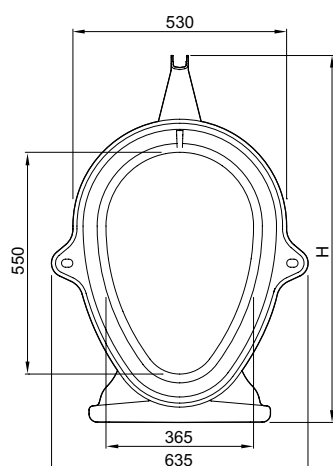

Wymiary kanału ACO Qmax 550



System odwodnienia liniowego i retencji ACO Qmax 700 kanał o dużej wydajności hydraulicznej

z tworzywa sztucznego

Wysokość wewnętrzna NW 70,0 cm, pojemność retencyjna: 250 l/m

Maksymalna klasa obciążenia kanału F 900 zgodnie z normą PN-EN 1433:2005+A1

Wymiary			Ruszty			Waga	Numer artykułu
Długość	Szerokość	Wysokość włącznie z rusztem	Materiał wykonania rusztu	Kolor	Szerokość szczelin wlotowych		
[mm]	[mm]	[mm]			[mm]	[cm ² /m]	[kg]

Typ: Q-Flow (F 900)

2010	730	1070	Kompozyt	czarny	25	184	8,9	32935
			Żeliwo sferoidalne, powłoka KTL	czarny	26	187	46,7	32830



Typ: Q-Guard (F 900)

2010	730	1070	Kompozyt	czarny	9	107	8,9	32936
			Żeliwo sferoidalne, powłoka KTL	czarny	2 x 8	109	47,9	32831



ACO Qmax 700

System odwodnienia liniowego i retencji **ACO Qmax 700** kanał o dużej wydajności hydraulicznej

z tworzywa sztucznego

Wysokość wewnętrzna NW 70,0 cm, pojemność retencyjna: 250 l/m

Maksymalna klasa obciążenia kanału F 900 zgodnie z normą PN-EN 1433:2005+A1

Wymiary			Ruszty			Waga	Numer artykułu
Długość	Szerokość	Wysokość włącznie z rusztem	Materiał wykonania rusztu	Kolor	Szerokość szczelin wlotowych		
[mm]	[mm]	[mm]			[mm]	[cm ² /m]	[kg]

Typ: Q-Road (F 900)

2000	730	1180	Żeliwo sferoidalne	- ¹⁾	28	205	77,0	132569
------	-----	------	--------------------	-----------------	----	-----	------	--------



Typ: Q-Slot (D 400)

2010	730	1170	Stal ocynkowana	-	10	100	47,0	32834
------	-----	------	-----------------	---	----	-----	------	-------



¹⁾ Ruszt dostarczany bez dodatkowej powłoki

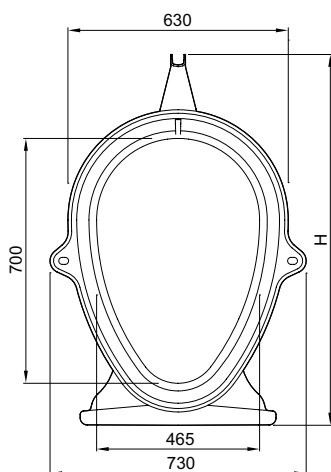

Wymiary kanału ACO Qmax 700



System odwodnienia liniowego i retencji ACO Qmax 900 kanał o dużej wydajności hydraulicznej

z tworzywa sztucznego

Wysokość wewnętrzna NW 90,0 cm, pojemność retencyjna: 413 l/m

Maksymalna klasa obciążenia kanału F 900 zgodnie z normą PN-EN 1433:2005+A1

Wymiary			Ruszty			Waga	Numer artykułu
Długość	Szerokość	Wysokość włącznie z rusztem	Materiał wykonania rusztu	Kolor	Szerokość szczelin wlotowych		
[mm]	[mm]	[mm]			[mm]	[cm ² /m]	[kg]

Typ: Q-Flow (F 900)

2010	860	1270	Kompozyt	czarny	25	184	9,2	32945
			Żeliwo sferoidalne, powłoka KTL	czarny	26	187	62,0	32840



Typ: Q-Guard (F 900)

2010	860	1270	Kompozyt	czarny	9	107	9,2	32946
			Żeliwo sferoidalne, powłoka KTL	czarny	2 x 8	109	63,2	32841



ACO Qmax 900

System odwodnienia liniowego i retencji **ACO Qmax 900** kanał o dużej wydajności hydraulicznej

z tworzywa sztucznego

Wysokość wewnętrzna NW 90,0 cm, pojemność retencyjna: 413 l/m

Maksymalna klasa obciążenia kanału F 900 zgodnie z normą PN-EN 1433:2005+A1

Wymiary			Ruszty			Waga	Numer artykułu
Długość	Szerokość	Wysokość włącznie z rusztem	Materiał wykonania rusztu	Kolor	Szerokość szczelin wlotowych		
[mm]	[mm]	[mm]			[mm]	[cm ² /m]	[kg]

Typ: Q-Road (F 900)

2000	860	1380	Żeliwo sferoidalne	- ¹⁾	28	205	89,4	132570
------	-----	------	--------------------	-----------------	----	-----	------	--------



Typ: Q-Slot (D 400)

2010	860	1370	Stal ocynkowana	-	10	100	62,3	32844
------	-----	------	-----------------	---	----	-----	------	-------



¹⁾ Ruszt dostarczany bez dodatkowej powłoki

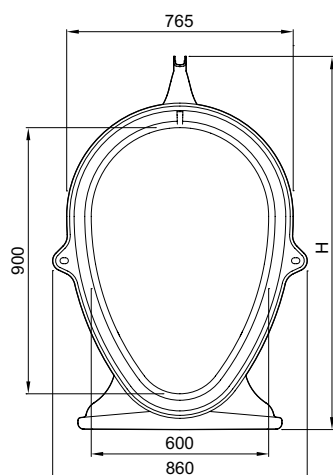

Wymiary kanału ACO Qmax 900



System odwodnienia liniowego i retencji ACO Qmax Studzienka odpływowa i rewizyjna dla Qmax 150 – 900, LW 600

z tworzywa sztucznego

Dopasowane do Twojej konstrukcji

- Bezpośrednie i szczelne połączenie z kanałami odpływowymi
- Przyłączenie wraz z uszczelnieniem
 - NW 150 - 350: Neopren
 - NW 550 - 900: EPDM
- Rozwiązania dopasowane do Twojej konstrukcji:
 - Połączenia o różnych wymiarach nominalnych
 - Zmienność w ilości i umiejscowieniu zintegrowanych adapterów przyłączeniowych, na przykład do połączeń narożnych lub jako wpust odpływowy
- Indywidualne połączenie dla rur DN/OD 110 - 500
- Zwiększona wersja dla kanałów z rusztem typu Q-Road lub Q-Slot

Zintegrowana uszczelka do wodoszczelnego podłączenia kanału



Obiektowe dostosowanie adaptera przyłączeniowego dla szczelnego podłączenia kanału Qmax 150 - 900



Pokrywa Multitop: bezszrubowa, cicha i wytrzymała D 400/F 900

Króciec rurowy do podłączenia rur zgodnie z Twoim wyborem DN/OD 110 – 500

Wysokość i średnica konstrukcji dostosowana do różnych szerokości nominalnych systemu Qmax

Qmax

Wymiary			Króciec odpływowy DN/OD [mm]	Odpowiednie dla	Numer artykułu
Długość [mm]	Szerokość [mm]	Wysokość [mm]			
618	618	840	110 - 400	Qmax 150 - 350	Na zapytanie
		1385	110 - 500	Qmax 150 - 900	Na zapytanie



Qmax 150-350



Qmax 150-900

Zdjęcia przedstawiają połączenie studzienki i pokrywy.

System odwodnienia liniowego i retencji ACO Qmax Studzienki do systemów ACO Qmax® 150, 225 oraz 350

z tworzywa sztucznego, dla kanałów 150, 225 oraz 350 ze szczelinową pokrywą i ramą

Studzienki osadnikowe ACO Qmax® 150, 225 oraz 350 stanowią kompaktowe i ekonomiczne rozwiązanie dostępu do systemu kanałów, umożliwiające konserwację i czyszczenie, podłączenia do tradycyjnych podziemnych instalacji kanalizacyjnych lub zagospodarowanie osadu.

Studzienki te zostały specjalnie stworzone do zastosowania z kanałami ACO Qmax® 150, 225 oraz 350; umożliwiają one tworzenie połączeń z kanałami w czterech kierunkach, co pozwala na proste zmiany kierunku przebiegu kanału i optymalizację projektów instalacji.

Studzienki osadnikowe ACO Qmax® posiadają połączenia do rur wylotowych PVC-U Ø160 mm oraz dwuciennych lub ceramicznych Ø 200, 225 i 300 mm. Umożliwiają także wykonanie połączeń dopływu 110 mm, co pozwala zmniejszyć potrzebę budowania dodatkowych kanalizacji podziemnych.

Studzienki osadnikowe ACO Qmax® są produkowane z polietylenu średniej gęstości (MDPE), który jest lekki, wytrzymały i odporny chemicznie.

Rodzaje pokryw i ram

Studzienki są wyposażone w pokrywy, ruszty oraz ramy z żeliwa sferoidalnego dostępne w klasie obciążenia D400 z zamkiem lub w klasie obciążenia F 900 z rygłem. Dostępna jest także pokrywa ACO Q-Slot z ramą ze stali ocynkowanej w klasie obciążenia D 400, przeznaczona do użytku z kostką brukową, płytami chodnikowymi i kamieniem naturalnym o grubości do 100 mm.



Wpuszczana pokrywa ACO Q-Slot z ramą ze stali ocynkowanej w klasie obciążenia D 400



Pokrywa szczelinowa z ramą z żeliwa sferoidalnego w klasie obciążenia D400/F900





System odwodnienia liniowego i retencji ACO Qmax Studzienki do systemów ACO Qmax® 150, 225 oraz 350

z tworzywa sztucznego, dla kanałów 150, 225 oraz 350 ze szczelinową pokrywą i ramą

Opis	Klasa obciążenia	Długość	Szerokość	Głębokość całkowita	Szerokość szczeliny	Masa	Kod produktu						
		[mm]	[mm]	[mm]	[mm]	[kg]							
A Studzienka rewizyjna ACO Qmax® 150, 225 oraz 350 z pokrywą szczelinową i ramą Stosowana jako element rewizyjny	D 400	565	565	640	10	48,0	32970						
	F 900	660	660	640	19	77,5	32971						
B Studzienka odpływowa ACO Qmax® 150, 225 oraz 350 z pokrywą szczelinową i ramą Stosowana jako element rewizyjny i element łączący z kolektorem	D 400	565	565	1095	10	52,0	32972						
	F 900	660	660	1095	19	81,5	32973						
C Studzienka osadnikowa ACO Qmax® 150, 225 oraz 350 z pokrywą szczelinową i ramą Stosowana jako element rewizyjny, i element łączący z kolektorem oraz osadnik	D 400	565	565	1600	60,0	32974	F 900	660	660	1600	19	89,5	32975
	F 900	660	660	1600	19	89,5	32975						

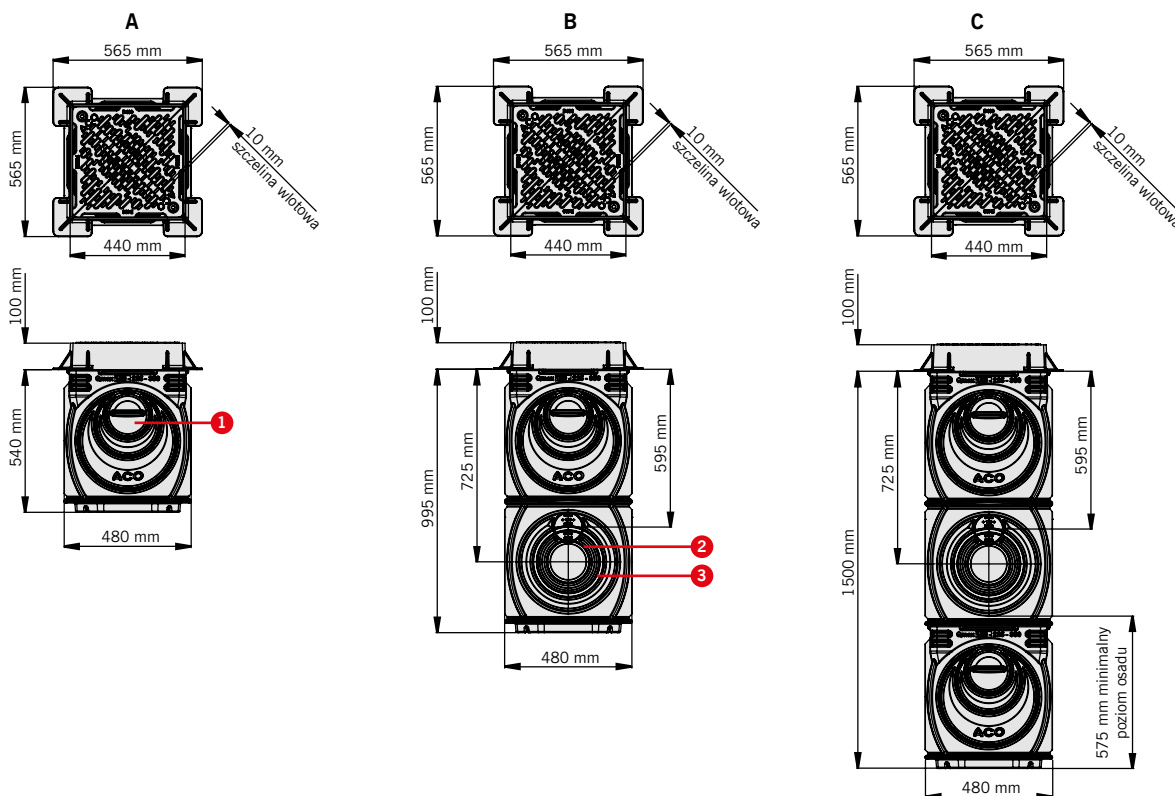

- 1 Połączenie kanałowe 225 i 350
- 2 Połączenie wlotowe z rurami o średnicy 110 mm PVC-U
- 3 Połączenie wylotowe z rurami PVC-U Ø 160 mm PVC-U i rurami dwuciennymi lub ceramicznymi Ø 200, 225 oraz 300 mm

Maksymalna wydajność na wylocie (przy założonym poziomie wody u szczytu przekroju kanału – Ø)

Ø 160 mm	Ø 200 mm	Ø 225 mm	Ø 300 mm
45 l/s	71 l/s	90 l/s	159 l/s

Produkty te może cechować tolerancja w zakresie wagi i wymiarów. Wymiary podane na tej stronie służą wyłącznie do celów orientacyjnych.

System odwodnienia liniowego i retencji ACO Qmax Studzienki do systemów ACO Qmax® 150, 225 oraz 350

z tworzywa sztucznego, dla kanałów 150, 225 oraz 350 ze szczelinową pokrywą i ramą

Opis	Klasa obciążenia	Długość	Szerokość	Głębokość całkowita	Szerokość szczeliny	Masa	Kod produktu
		[mm]	[mm]	[mm]	[mm]	[kg]	
A Studzienka rewizyjna ACO Qmax® 150, 225 oraz 350 z pokrywą i ramą ACO Q-Slot Stosowana jako element rewizyjny	D 400	520	520	740	10	55,5	32976
B Studzienka odpływowa ACO Qmax® 150, 225 oraz 350 z pokrywą i ramą ACO Q-Slot Stosowana jako element rewizyjny i element łączący z kolektorem	D 400	520	520	1195	10	59,5	32977
C Studzienka osadnikowa ACO Qmax® 150, 225 oraz 350 z pokrywą i ramą ACO Q-Slot Stosowana jako element rewizyjny, i element łączący z kolektorem oraz osadnik	D 400	520	520	1700	10	67,5	32978

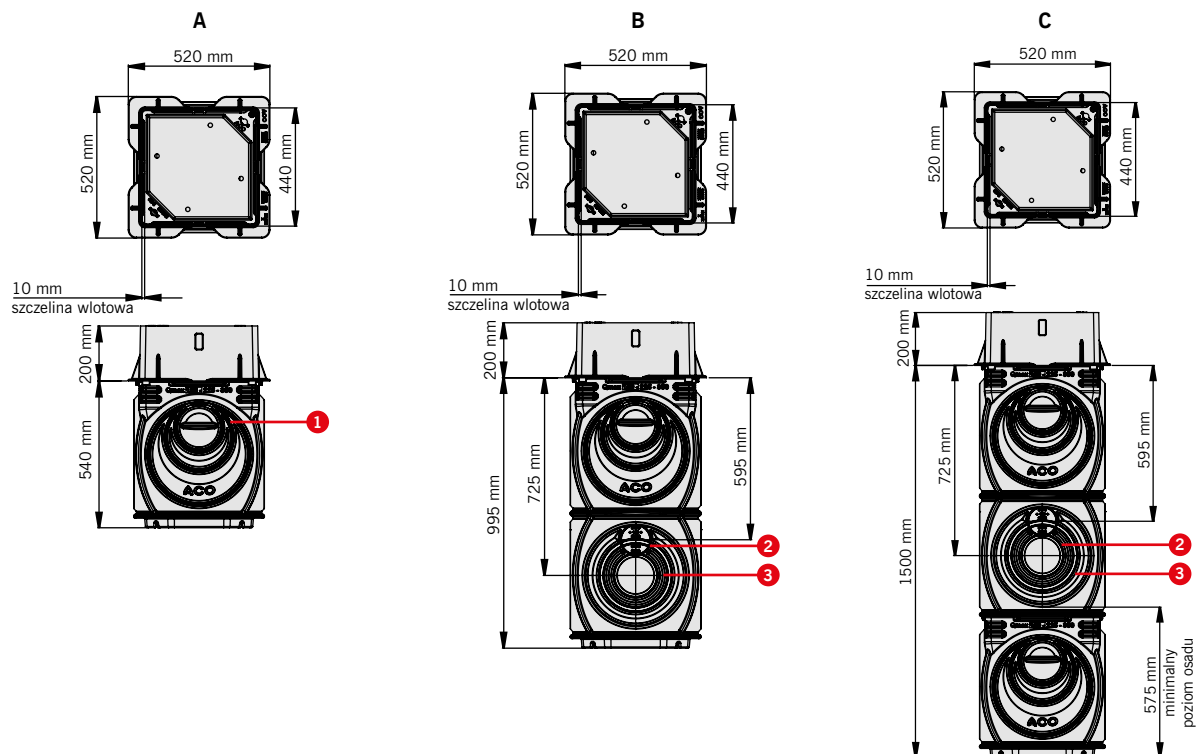

- 1 Połączenie kanałowe 225 i 350
- 2 Połączenie wlotowe z rurami o średnicy 110 mm PVC-U
- 3 Połączenie wylotowe z rurami PVC-U \varnothing 160 mm PVC-U i rurami dwuciennymi lub ceramicznymi \varnothing 200, 225 oraz 300 mm

Maksymalna wydajność na wylocie (przy założonym poziomie wody u szczytu przekroju kanału – \varnothing)

\varnothing 160 mm	\varnothing 200 mm	\varnothing 225 mm	\varnothing 300 mm
45 l/s	71 l/s	90 l/s	159 l/s

Produkty te może cechować tolerancja w zakresie wagi i wymiarów. Wymiary podane na tej stronie służą wyłącznie do celów orientacyjnych.



System odwodnienia liniowego i retencji ACO Qmax Studzienki osadnikowe ACO Qmax® 550, 700 i 900

z tworzywa sztucznego

Studzienki osadnikowe ACO Qmax® 550, 700 i 900 stanowią kompaktowe i ekonomiczne rozwiązanie dostępu do systemu kanałów, umożliwiające konserwację i czyszczenie systemu lub zagospodarowanie osadu.

Studzienki te zostały specjalnie stworzone do zastosowania z kanałami ACO Qmax® 550, 700 i 900; umożliwiają one tworzenie połączeń z kanałami w czterech kierunkach, co pozwala na proste zmiany kierunku przebiegu kanału optymalizację projektów instalacji.

Połączenia kanałowe ACO Qmax® 225 i 350 mogą być wykorzystywane tam, gdzie

wymagane są duże pojemności osadowe, lub gdzie do komory wejściowej mają być przyłączone kanały w każdym rozmiarze. Komory wejściowe i osadowe ACO Qmax® są produkowane z polietylenu średniej gęstości (MDPE), który jest lekki, wytrzymały i odporny chemicznie.

Rodzaje pokryw i ram

Komory są wyposażone w podwójną trójkątną pokrywę szczelinową lub pełną oraz ramę z żeliwa sferoidalnego. Obie opcje są dostępne w klasach obciążenia D 400 lub F 900. Standardowo wszystkie pokrywy z żeliwa sferoidalnego

– szczelinowe lub pełne – w klasie obciążenia F 900 są zamykane, co zwiększa bezpieczeństwo produktu i instalacji. Jeśli studzienki będą wykorzystywane w połączeniu z kanałami ACO Qmax® Q-Slot, z korpusami komór wejściowych i osadowych ACO Qmax® 550, 700 i 900 można zastosować pokrywę wpuszczaną i ramę innych producentów.

Więcej informacji dotyczących komór dostarczanych bez pokryw i ram udziela Centrum Projektowo-Techniczne ACO.

Zespoły komory wejściowej ACO Qmax®

Opis	Klasa obciążenia	Długość	Szerokość	Głębokość całkowita	Masa [kg]	Kod produktu
		[mm]	[mm]	[mm]		
Studzienka osadnikowa z pokrywą ze szczelinami oraz ramą	D 400	870	870	1500	148,0	44114
Studzienka osadnikowa z pokrywą pełną oraz ramą	D 400	870	870	1500	147,0	44115
Studzienka osadnikowa z pokrywą ze szczelinami oraz ramą	F 900	870	870	1500	181,0	44116
Studzienka osadnikowa z pokrywą pełną oraz ramą	F 900	870	870	1500	175,0	44117



Pokrywa szczelinowa z ramą z żeliwa sferoidalnego w klasie obciążenia D400/F900



Pokrywa pełna z ramą z żeliwa sferoidalnego w klasie obciążenia D400/F900

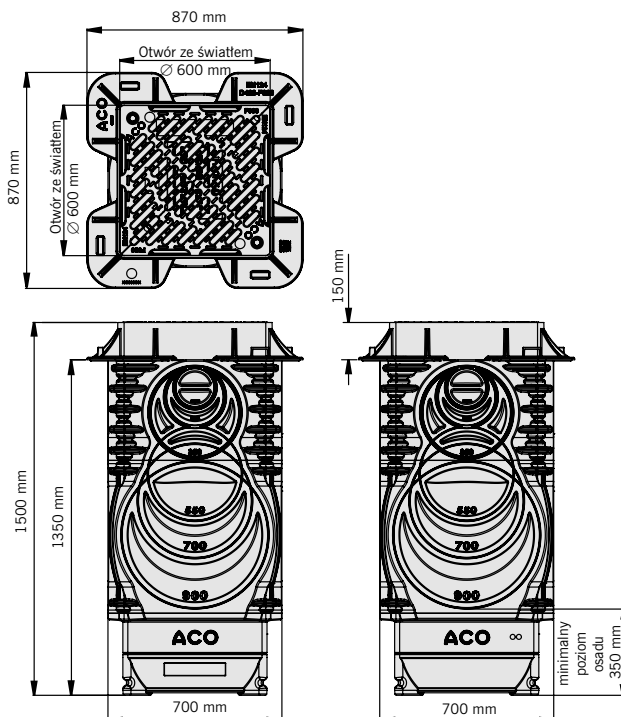

System odwodnienia liniowego i retencji **ACO Qmax** Wyposażenie

Pokrywy do studzienek odpływowych i rewizyjnych LW 600

Średnica w świetle 605mm

Cichy: Dzięki wkładkom tłumiącym PEWEPREN w ramie i mechanicznie obrobionym powierzchniom styku na pokrywie i ramie

Antypoślizgowy: Z antypoślizgową powierzchnią niezależną od montażu i kierunku jazdy

Pokrywa/kratka z żeliwa sferoidalnego EN-GJS

Pokrywy dostarczane są bez obróbki powierzchniowej (malowania)



Opis	Rozmiary			Klasa wytrzymałości	Waga	Opak.	Numer artykułu
	Dł.	Szer.	Wys.				
	[mm]	[mm]	[mm]		[kg]	[szt./paleta]	
Multitop pokrywa studzienki okrągła	785	785	125	D 400	115,0	10	210510
				F 900	115,0	10	210550
Multitop kratka ściekowa okrągła	785	785	125	D 400	111,0	10	210611
Multitop pokrywa studzienki kwadratowa	785	785	125	D 400	164,0	5	210530
				F 900	170,0	5	210554

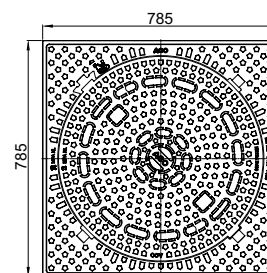
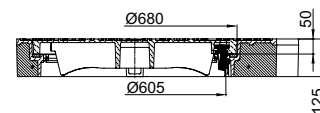
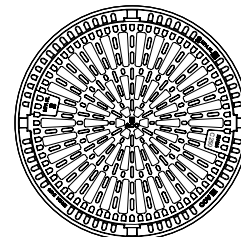
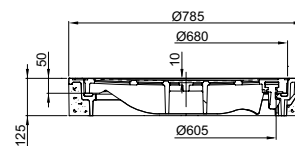
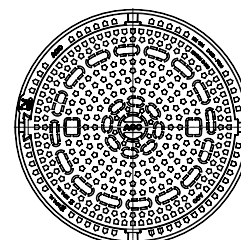
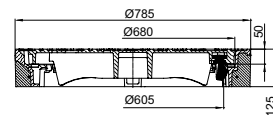



System odwodnienia liniowego i retencji ACO Qmax

Wyposażenie

Opis	Odpowiednie dla	Waga	Numer artykułu
		[kg]	
Wielofunkcyjne ścianki czołowe Qmax 150 - 350 Na początek i koniec kanału Wraz z uszczelką neoprenową	Qmax 150	1,5	32997
	Qmax 225	3,0	42221
	Qmax 350	3,0	42351
Ścianka czołowa Qmax 550 - 900 (zamykająca) Do kanału od strony z uszczelką	Qmax 550	15,0	418866
	Qmax 700	13,0	418867
	Qmax 900	15,0	418868
Ścianka czołowa Qmax 550 - 900 (zaślepiająca) Do kanału od strony z króćcem Wraz z uszczelką EPDM	Qmax 550	15,0	418863
	Qmax 700	15,0	418864
	Qmax 900	21,0	418865
Łącznik przejściowy (przejściówka) W przypadku nominalnych zmian wielkości Przejście z kanału 350 na kanał 550 jest możliwe za pomocą studni	Qmax 150 / 225	0,8	32995
	Qmax 225 / 350	0,8	32880
	Qmax 550 / 700	2,5	32882
	Qmax 700 / 900	3,7	32883
Zestaw adapterów do podłączenia studzienki ACO Qmax® 550	do studzienek osadnikowych 44114 44115 44116 44117	11,8	32826
Zestaw adapterów do podłączenia studzienki ACO Qmax® 700		15,8	32836
Zestaw adapterów do podłączenia studzienki ACO Qmax® 900		25,1	32846



System odwodnienia liniowego i retencji ACO Qmax

Wyposażenie

Opis	Odpowiednie dla	Waga	Numer artykułu
		[kg]	
Adapter przyłączeniowy Ø 110 Do przyłącza wlotowego (Ø 110) Instalacja in situ	Qmax 225 i 350	0,2	44344
Adapter przyłączeniowy Ø 160 Do przyłącza wlotowego (Ø 160) Instalacja in situ	Qmax 550, 700 i 900	1,0	44345
Taśma ochronna Do zakrycia krawędzi żeliwnej Magnetyczna – w celu łatwego mocowania Wielokrotnego użytku Rolki: Długość: 15,25 m Szerokość: 6,5 cm	Qmax żeliwny ruszt wpustowy	6,0	32854
Listwy ochronne Do zakrycia szczeliny wlotowej Z PVC, kolor czerwony odblaskowy 10 szt., 1000 mm Wielokrotnego użytku	Qmax, typ Q-Slot ruszt wpustowy	0,3	446084
Klucz do podnoszenia i obsługi Długość: 600 mm Stal ocynkowana	Pokrywy Multitop, Citytop Wpusty Multitop Wpusty mostowe	1,5	600643



ACO Sport

Schemat systemu		226
Szerokość w świetle		226
Główne elementy systemu		226
Zalety systemu		226
TYPOWE ZASTOSOWANIA		227
Przykładowe instrukcje zabudowy i realizacje		228
Karty katalogowe		230
	Szerokość w świetle	
System 1000	125	230
System 7000		232
System 8000		233

The image shows two runners from behind on a red athletic track. The runner on the left wears red shorts and colorful sneakers. The runner on the right wears blue shorts, a white top, and green and white sneakers. In the foreground, a cross-section of a drainage system is shown, featuring a grey concrete curb, a white plastic grate, and a tan-colored drainage channel with the 'ACO SPORT' logo. The scene is lit with warm, golden light, suggesting late afternoon or early morning.

ACO Sport

**OBIEKTY SPORTOWE
STADIONY**



ACO Sport System 1000 / 7000 / 8000

Szerokość w świetle [mm]: 100, 125, 185

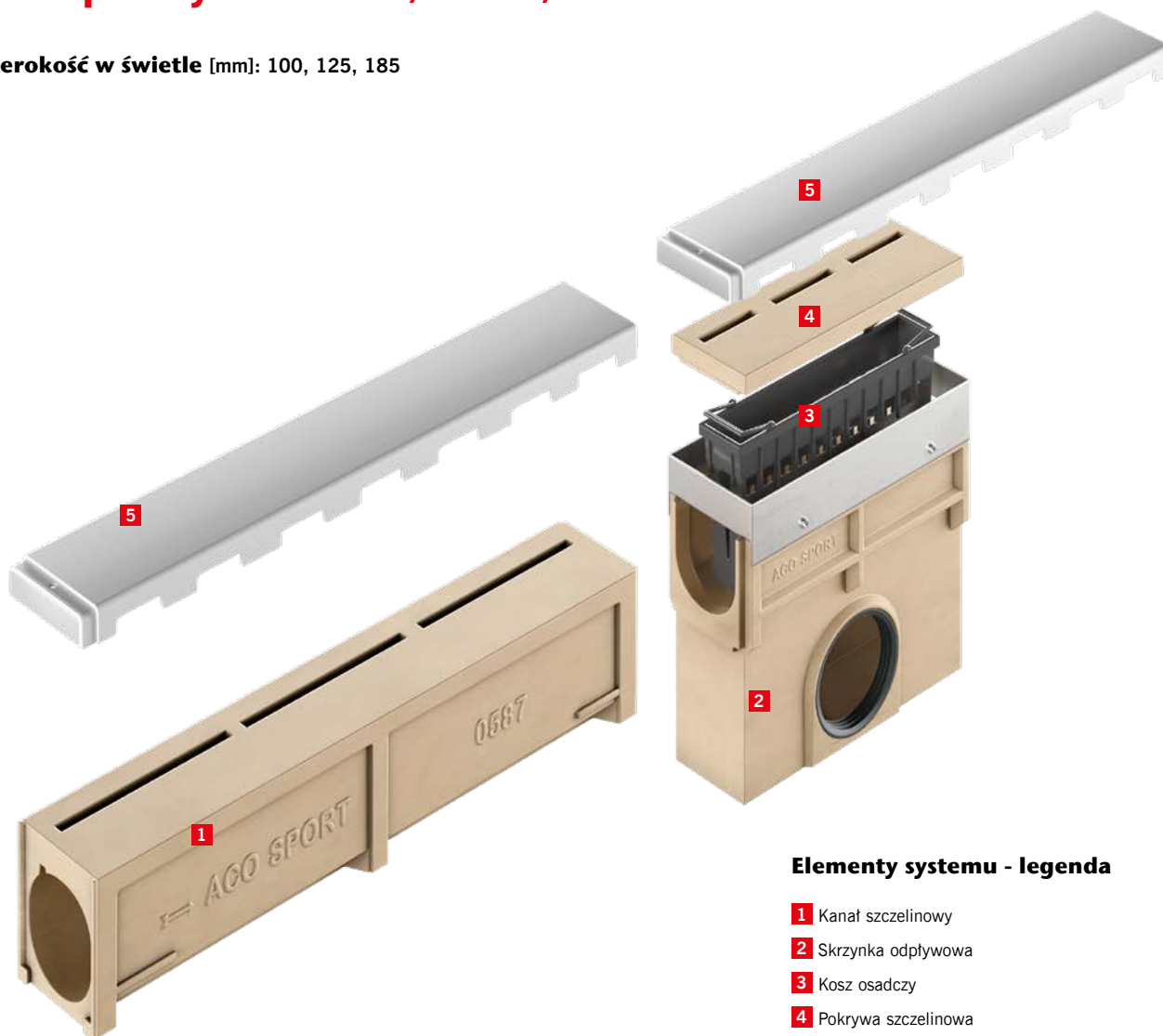

Elementy systemu - legenda

- 1** Kanał szczelinowy
- 2** Skrzynka odpływowa
- 3** Kosz osadczy
- 4** Pokrywa szczelinowa
- 5** Pokrywa z GFK L=1 m

Główne elementy systemu

Kanały

Klasa obciążeń: Ruch pieszy
Materiał: Polimerbeton
Rodzaj kanału: Bezspadkowe
Krawędzie: Stal ocynkowana

Rusztzy / pokrywy

Klasa obciążeń: Ruch pieszy
Materiał: Stal ocynkowana, tworzywo sztuczne

Skrzynki odpływowe

Klasa obciążeń: Ruch pieszy
Materiał: Polimerbeton
Krawędzie: Stal ocynkowana

Zalety systemu

- Kompleksowy system wyposażenia obiektów lekkoatletycznych - tak odwodnień liniowych bieżni, jak i elementów do budowy zeskokalni czy rowu z wodą.
- System zgodny z wytycznymi **IAAF** oraz **PZLA**.
- Nienasiąkliwy - odporny na wszelkie substancje stosowane do odmrażania nawierzchni beton polimerowy (polimerbeton), z którego wykonane są korytka odwodnień liniowych. Jest w **pełni mrozoodporny**.
- Stosowany na niemal **wszystkich lekkoatletycznych stadionach olimpijskich** budowanych od 1972 roku na całym świecie.

Rozmieszczenie elementów na stadionie

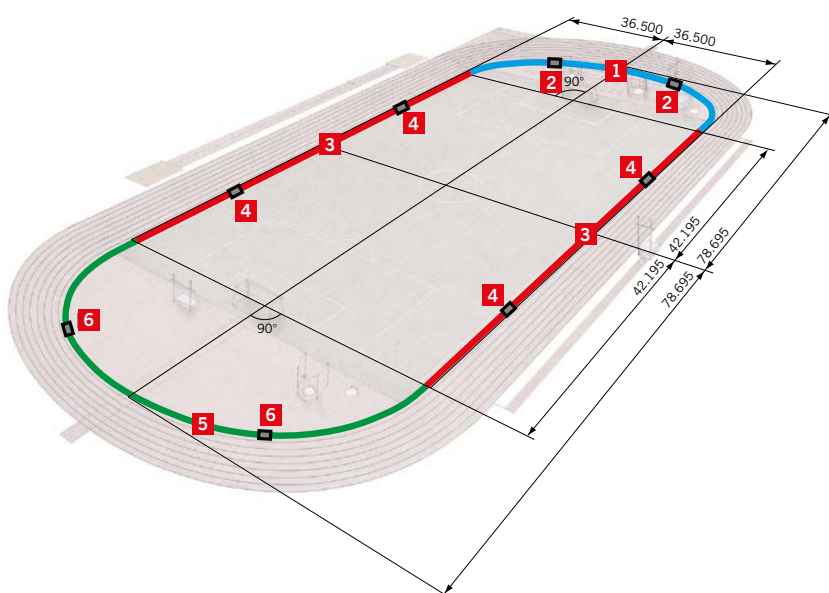

1 Korytko odwodnieniowe otwarte LW 125, w łuku, 1 m, z przykryciem z tworzywa sztucznego



2 Skrzynka odpływowa do korytek otwartych LW 125



3 Korytko odwodnieniowe LW 125, proste, 1 m, z przykryciem z tworzywa sztucznego i jednostronnie podwyższoną krawędzią.



4 Skrzynka odpływowa do korytek LW 125, z jednostronnie podwyższoną krawędzią



6 Skrzynka odpływowa do korytek szczelinowych



5 Korytko szczelinowe, w łuku, 1 m, z przykryciem z tworzywa sztucznego

Typowe zastosowania

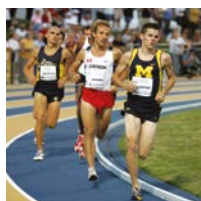

■ System 1000 – odwodnienia bieżni lekkoatletycznych



■ System 7000 – krawężniki i wycieraczki do piaskownicy zeskokczni w dal

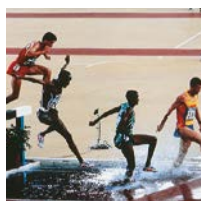

■ System 8000 – rów z wodą i studzienki rozdzielcze instalacji elektrycznej



ACO Sport

System 1000 - przykładowa zabudowa korytka z przykryciem z tworzywa sztucznego

Ważne!

Zabudowa korytka otwartego w bieźni (klasa A15)

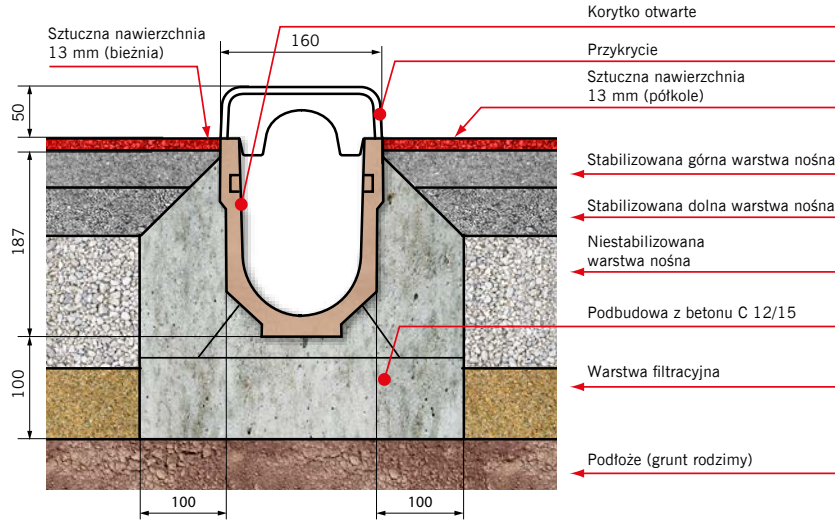

Zabudowa korytka otwartego przy murawie (klasa A15)

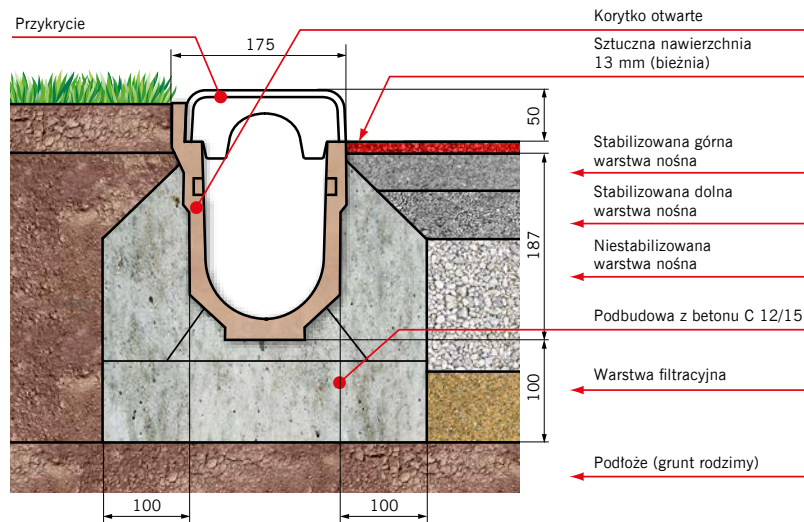

Zabudowa korytka szczelinowego w bieźni (klasa B125)

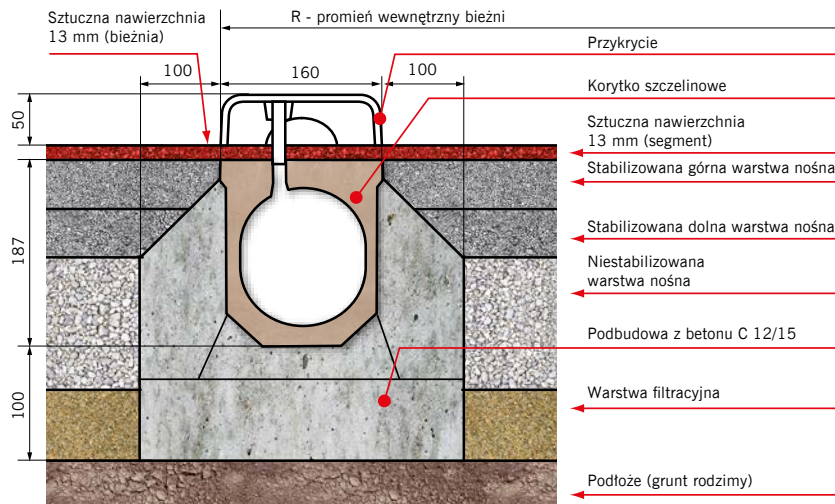

ACO Sport

Przykładowe realizacje

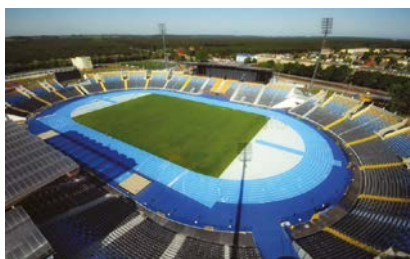



System odwodnienia liniowego ACO Sport System 1000

szerokość w świetle 12,5 cm
do odwadniania bieżni lekkoatletycznych

System 1000 otwarty

Produkt	Szer. w świetle	Dług. bud.	szer. bud.	wys. bud.	Masa	Numer kat.
	cm	cm	cm	cm	kg/szt.	

Korytko

z polimerbetonu, w kolorze naturalnym

proste	12,4	100,0	16,0	20,0	17,9	00581
łukowe R=36,5m	12,4	100,0	16,0	20,0	17,6	00582

Korytko z krawędzią podwyższoną 4 cm

z polimerbetonu, w kolorze naturalnym

proste	12,4	100,0	17,5	24,0	19,9	00585
łukowe R=36,5m	12,4	100,0	17,5	24,0	19,7	00586

Skrzynka odpływowa

z polimerbetonu, w kolorze naturalnym, z koszem osadczym z tworzywa sztucznego, z uszczelką do podłączenia rury gładkiej Ø 160 do pokrycia z obydwu stron

o stałej wysokości	12,4	50,0	16,0	47,0	18,5	00601
z krawędzią podwyższoną o 4 cm	12,4	50,0	17,5	51,0	18,7	00603

Ścianka czołowa

ze stali ocynkowanej

ścianka czołowa dla początku i końca kanału			16,0	20,0	0,37	15714
---	--	--	------	------	------	-------

Pokrywa

z tworzywa GFUP

prosta		100,0	16,0	5,0	2,8	00360
łukowa 36,5 m ¹⁾		100,0	16,0	5,0	2,8	00361

¹⁾ dostępne na zamówienie

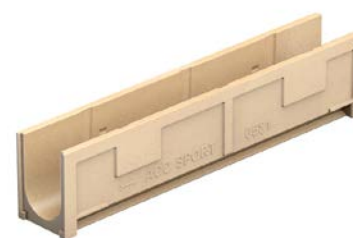

Kanał z pokrywą



Skrzynka odpływowa do kanałów otwartych



Pokrywa z tworzywa GFUP

System odwodnienia liniowego ACO Sport System 1000

szerokość w świetle 12,5 cm
do odwadnianiania bieżni lekkoatletycznych

System 1000 szczelinowy

Produkt	Szer. w świetle	Dług. bud.	szer. bud.	wys. bud.	Masa	Numer kat.
	cm	cm	cm	cm	kg/szt.	

Korytko szczelinowe do przykrycia z obu stron przystosowane do przykręcenia listwy bocznej

z polimerbetonu, w kolorze naturalnym

proste	12,4	100,0	16,0	18,7	27,0	135111
łukowe 36,5 m ¹⁾	12,4	100,0	16,0	18,7	27,0	135112

Korytko szczelinowe do przykrycia z jednej strony

z polimerbetonu, w kolorze naturalnym

proste	12,4	100,0	16,0	20,0	29,0	15519
łukowe R=36,5m	12,4	100,0	16,0	20,0	30,9	15525

Skrzynka odpływowa

z polimerbetonu, w kolorze naturalnym, z koszem osadczym z tworzywa sztucznego, z uszczelką do podłączenia rury gładkiej Ø 160 do pokrycia z obydwu stron

Korpus skrzynki	12,4	50,0	17,5	44,0	16,7	00604
Pokrywa szczelinowa do przykrycia z obu stron	12,4	50,0	16,0	3,0	4,7	01645
Pokrywa szczelinowa do przykrycia z jednej strony	12,4	50,0	16,0	5,3	7,4	15523

Ścianka czołowa

ze stali ocynkowanej

ścianka czołowa dla początku i końca kanału			16,0	20,0	1,0	15714
---	--	--	------	------	-----	-------

Pokrywa

z tworzywa GFUP

prosta		100,0	16,0	5,0	3,0	00363
łukowa 36,5 m		100,0	16,0	5,0	2,8	00362

Listwa boczna*

z PE-HD, w kolorze białym

listwa boczna do kanałów szczelinowych ²⁾		100,0	1,2	9,3	1,0	135113
--	--	-------	-----	-----	-----	--------

¹⁾ Dostępne na zamówienie

²⁾ Śruby skręcające do listwy bocznej poza zakresem dostawy.

Do przykręcenia jednej listwy 1m potrzebne jest 5 sztuk śrub M6x20 (nr katalogowy 135114)

* Po zamocowaniu listwy bocznej po kanale dopuszczalny jest jedynie ruch pieszcy

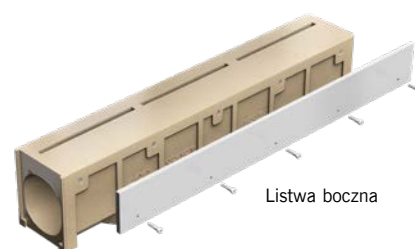

Listwa boczna

Korytko szczelinowe do przykrycia z obu stron proste, przystosowane do przykręcenia listwy bocznej

Pokrywa szczelinowa



Skrzynka odpływowa do kanałów szczelinowych



Pokrywa z tworzywa GFUP



System akcesoriów ACO Sport 7000

do wyposażenia obiektów lekkoatletycznych

Produkt	Dług. bud.	szer. bud.	wys. bud.	Masa	Numer kat.
	cm	cm	cm	kg/szt.	

Obrzeża

z polimerbetonu, do budowy zeskoczni skoku w dal (trójskoku) z zakotwioną ochroną krawędzi z tworzywa sztucznego

proste	czarne	100,0	5,0	20,0	12,5	01690
		100,0	6,0	20,0	16,9	01034
		100,0	10,0	20,0	23,6	01773 ²⁾
		100,0	5,0	25,0	15,0	01035
		100,0	10,0	25,0	26,8	01774 ²⁾
		100,0	6,0	30,0	18,4	01036
		50,0	6,0	30,0	9,2	01573
		100,0	6,0	40,0	23,7	01037
		50,0	6,0	40,0	10,3	01574
	białe	100,0	5,0	20,0	12,8	01689
		100,0	6,0	20,0	17,2	00961
		100,0	5,0	25,0	15,2	00962
		100,0	6,0	30,0	18,0	00963
		50,0	6,0	30,0	9,2	01571
		100,0	6,0	40,0	24,0	00964
		50,0	6,0	40,0	10,3	01572

narożne	czarne	25,0/25,0	5,0	25,0	8,9	01041
		25,0/25,0	6,0	30,0	12,5	01380
		25,0/25,0	6,0	40,0	13,2	01042
	białe	25,0/25,0	5,0	25,0	9,4	00968
		25,0/25,0	6,0	30,0	12,7	01381
		25,0/25,0	6,0	40,0	13,4	00969

Łapacze piachu

podstawa wykonana z polimerbetonu, z krawędzią aluminiową i rusztem ze stali ocynkowanej przykrytym matą gumową

korytko wewnętrzne	100,0	50,0	14,0	42,5	01474
	56,0	50,0	14,0	24,5	01476
korytko zewnętrzne z krawędzią aluminiową	100,0	50,0	14,0	40,2	01475
	56,0	50,0	14,0	23,1	01477
ścianka czołowa			14,0	2,8	03321



Obrzeże elastyczne, czarne



Obrzeże elastyczne, białe



Łapacz piachu z obrzeżem aluminiowym

System akcesoriów ACO Sport 8000

do wyposażenia obiektów lekkoatletycznych

Produkt	Dług. bud.	szer. w świetle	wys. bud.	Masa	Numer kat.
	cm	cm	cm	kg/szt	

Elementy do budowy rowu z wodą

z polimerbetonu z ochroną krawędzi z tworzywa sztucznego zestaw 20 częściowy

z zabudową o równej wysokości		366		1 164,0	02159
-------------------------------	--	-----	--	---------	-------

Studzienka rozdzielcza dla instalacji elektrycznej

z polimerbetonu, z zamocowaną krawędzią i pokrywą do wypełnienia nawierzchni

	60,0	60,0	60,0	89,0	01333
--	------	------	------	------	-------



Rów z wodą - elementy



Studzienka rozdzielcza dla instalacji elektrycznej

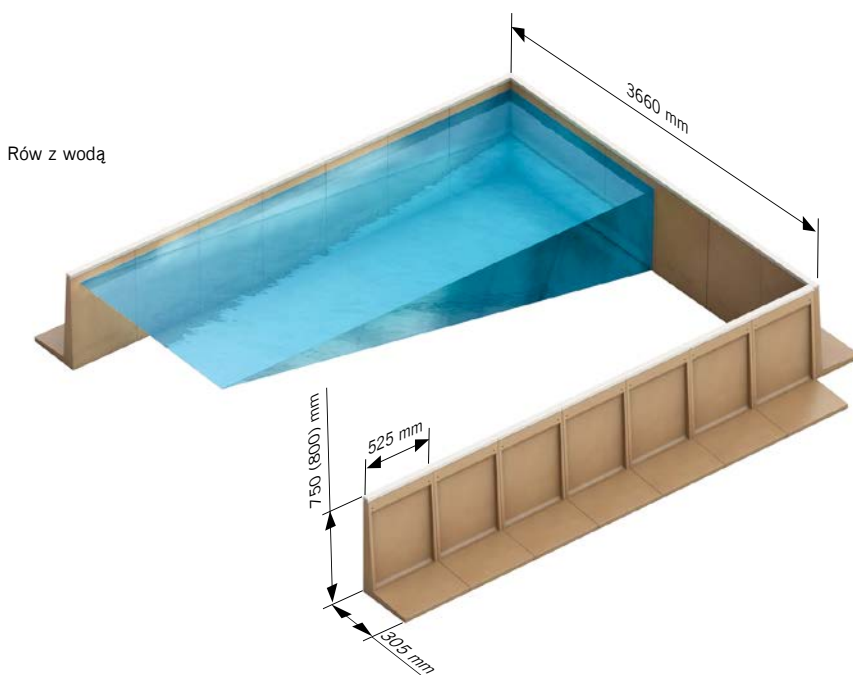

Rów z wodą

ACO Gala® G 100

Schemat systemu	236		
Szerokość w świetle	236		
Główne elementy systemu	236		
Zalety systemu	236		
TYPOWE ZASTOSOWANIA	237		
Karty katalogowe	238		
G 100	Szerokość w świetle 100	Maksymalna klasa obciążenia C 250	238

A woman with long, wavy brown hair is sitting on a dark metal bench. She is wearing a white short-sleeved cardigan over a green and white patterned dress, and dark blue high-heeled shoes. She is holding a black umbrella with a wooden handle. The background shows a city street with trees and buildings. In the foreground, a black drainage grate is installed in a concrete curb, with a cross-section of the grate showing its U-shaped channel.

ACO

Gala® G100

**CHODNIKI
OBSZARY REKREACYJNE**



ACO Gala® G 100

Szerokość w świetle [mm]: 100

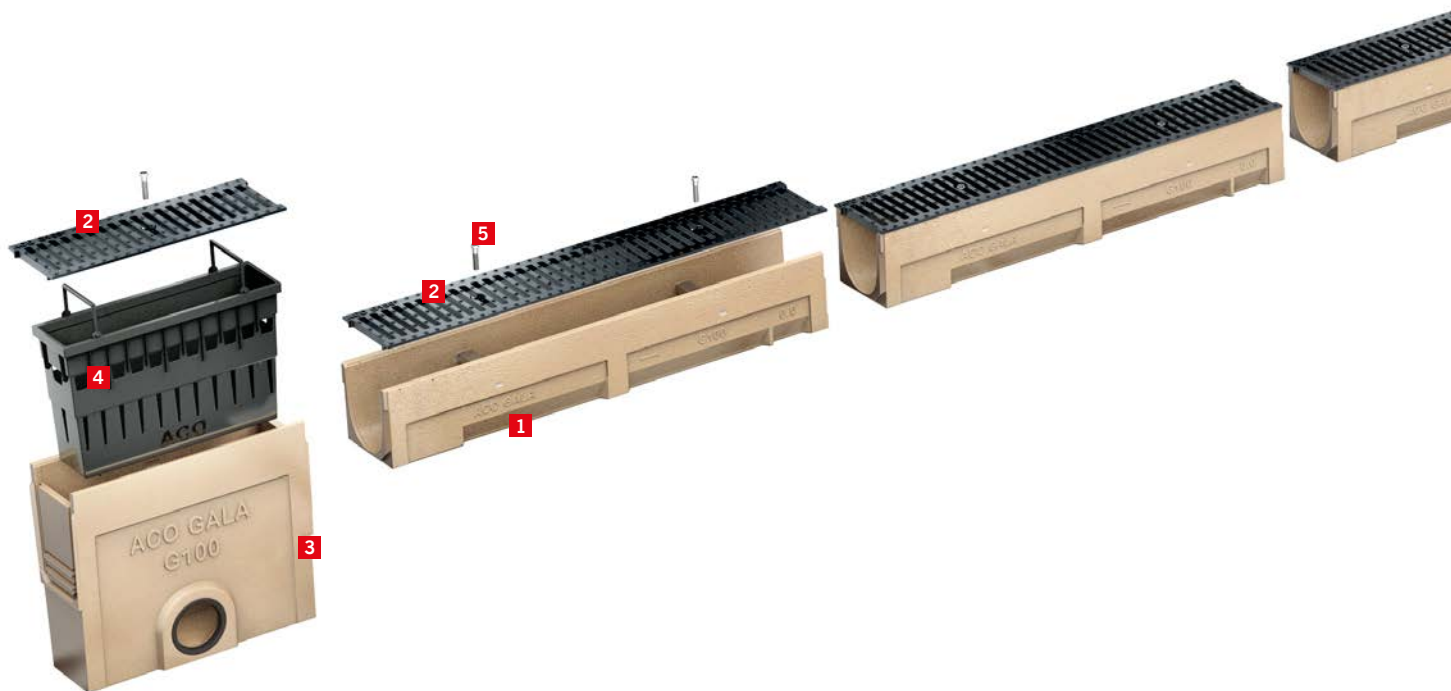

Główne elementy systemu

Kanały

Klasa obciążeń: A15-C250

Materiał: Polimerbeton

Rodzaj kanału:

- spadkowe
- bezspadkowe

Rusztzy

Klasa obciążeń: A15-C250

Materiał: Stal ocynkowana, stal nierdzewna, żeliwo

Mocowanie rusztu: Przy pomocy śrub

Skrzynki odpływowe

Klasa obciążeń: A15-C250

Materiał: Polimerbeton

Wersja:

- niska (EK 37)
- wysoka (EK 58)

Zalety systemu

- Nienasiąkliwy - odporny na wszelkie substancje stosowane do odmrażania nawierzchni beton polimerowy (polimerbeton), z którego wykonane są korytka odwodnień liniowych. Jest **w pełni mrozoodporny**.
- Możliwość zastosowania kanałów z wyprofilowanym **spadkiem dna 0,5%** (np. gdy wymagane jest aby niebezpieczne substancje odpłynęły do odbiornika).

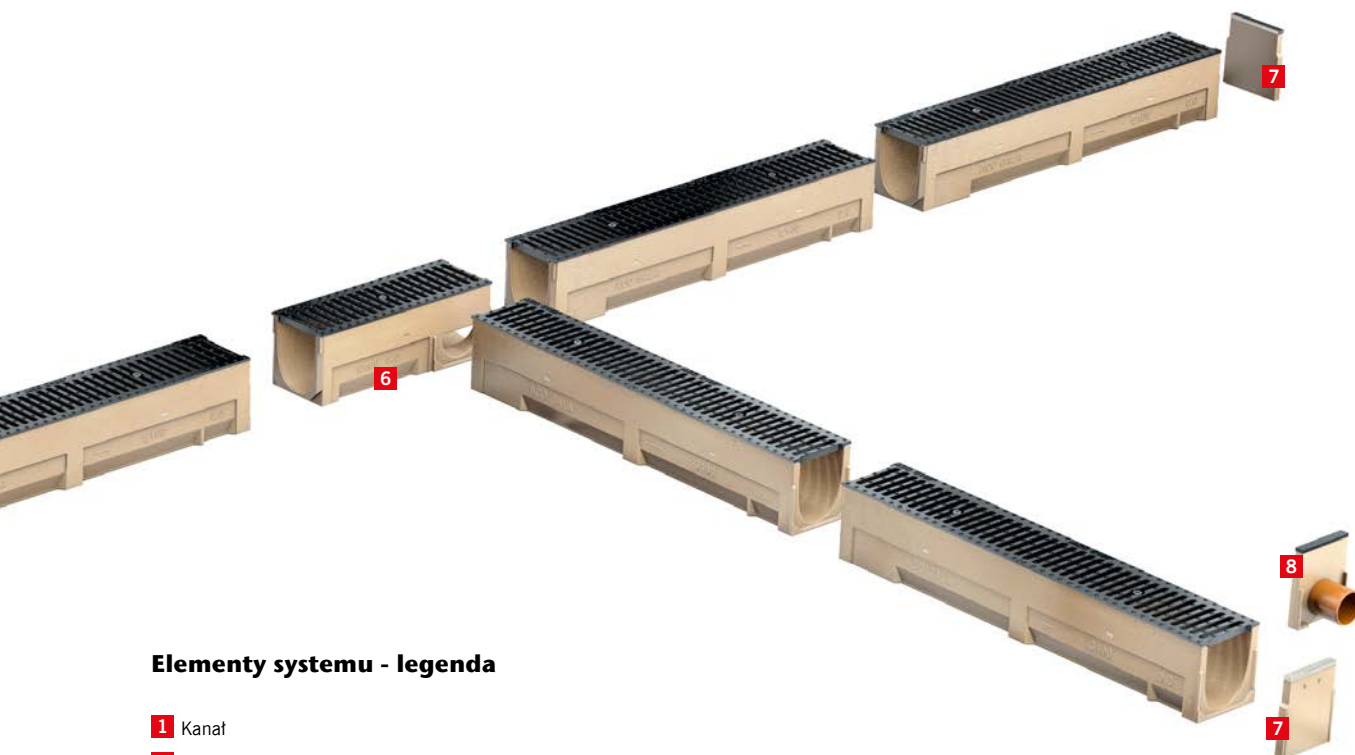

Elementy systemu - legenda

- 1 Kanał
- 2 Ruszt żeliwny
- 3 Skrzynka odpływowa
- 4 Kosz osadczy
- 5 Mocowanie śrubowe rusztu żeliwnego
- 6 Kanał do "T" i "L"
- 7 Ścianka końcowa
- 8 Ścianka końcowa z króćcem

Typowe zastosowania

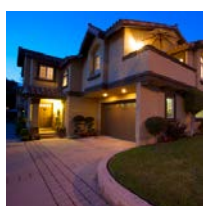

- obszary przydomowe,
- drogi dla rowerów i chodniki,
- miejsca ruchu pieszego,
- tereny rekreacyjne,
- dziedzińce szkolne,
- perony,
- parkingi dla samochodów osobowych,
- rejonu ścieków przykrawężnikowych ulic,
- odwodnienia wzdłuż krawędzi jezdni,
- zespoły boisk, korty tenisowe,
- myjnie.

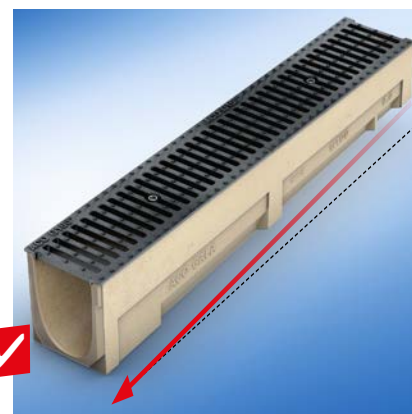
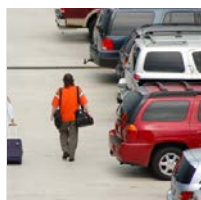

Możliwość zastosowania kanałów z wyprofilowanym spadkiem dna 0,5% (np. gdy wymagane jest aby niebezpieczne substancje odpłynęły do odbiornika).



System odwodnienia liniowego ACO GALA® G 100 ze śrubowym mocowaniem rusztów

Szerokość w świetle 10,0 cm

Maksymalna klasa obciążenia korytka C 250, ruszty w klasie A 15 - C 250 zgodnie z normą PN-EN 1433:2005+A1

Typ	Długość bud.	Szer. bud.	Wysokość bud.		Masa	Opak.	Numer kat.
			pocz.	koniec			
	cm	cm	cm	cm	kg/szt.	szt./paleta	

Korytko ACO GALA® G 100

z polimerbetonu

0.0 ¹⁾	100,0	13,0	15,0	15,0	13,29	24	06000
0.1 ¹⁾²⁾	50,0	13,0	15,0	15,0	7,66	24	06049
1	100,0	13,0	15,0	15,5	12,2	24	06001
2	100,0	13,0	15,5	16,0	12,5	24	06002
3	100,0	13,0	16,0	16,5	12,7	24	06003
4	100,0	13,0	16,5	17,0	13	24	06004
5 ¹⁾	100,0	13,0	17,0	17,5	13,3	24	06005
5.0 ¹⁾	100,0	13,0	17,5	17,5	13,8	24	06050
5.1 ¹⁾²⁾	50,0	13,0	17,5	17,5	7,2	24	06047
6	100,0	13,0	17,5	18,0	13,9	24	06006
7	100,0	13,0	18,0	18,5	14,1	24	06007
8	100,0	13,0	18,5	19,0	14,5	24	06008
9	100,0	13,0	19,0	19,5	16,2	24	06009
10 ¹⁾	100,0	13,0	19,5	20,0	16,5	24	06010
10.0 ¹⁾	100,0	13,0	20,0	20,0	18,0	24	06100
10.1 ¹⁾²⁾	50,0	13,0	20,0	20,0	9,0	24	06048
11	100,0	13,0	20,0	20,5	16,7	24	06011
12	100,0	13,0	20,5	21,0	17,6	24	06012
13	100,0	13,0	21,0	21,5	17,8	24	06013
14	100,0	13,0	21,5	22,0	18,1	24	06014
15	100,0	13,0	22,0	22,5	18,5	24	06015
16	100,0	13,0	22,5	23,0	19,1	24	06016
17	100,0	13,0	23,0	23,5	19,4	24	06017
18	100,0	13,0	23,5	24,0	19,5	24	06018
19	100,0	13,0	24,0	24,5	20,0	24	06019
20 ¹⁾	100,0	13,0	24,5	25,0	20,7	24	06020
20.0 ¹⁾	100,0	13,0	25,0	25,0	19,7	24	06021
20.1 ¹⁾²⁾	50,0	13,0	25,0	25,0	10,7	24	06022



Korytko ACO GALA® G 100 z polimerbetonu

Skrzynka odpływowa

z polimerbetonu, z koszem osadczym z PP, z uszczelką dla króćca Ø 110

EK 37 ³⁾	50,0	13,0	37,5	37,5	16,0	12	06336
EK 58	50,0	13,0	58,5	58,5	25,3	12	06335
kosz osadczy do skrzynki EK 37					0,5	432	01682
kosz osadczy do skrzynki EK 58					0,5	162	01498



Skrzynka odpływowa ACO GALA® G 100

¹⁾ Korytka z uformowanym w dnie wyżłobieniem do wybicia i podłączenia króćca pionowego Ø 110 oraz nadające się do połączenia ze skrzynką odpływową.

²⁾ Korytka z bocznymi wyżłobieniami do wybicia i wykonania połączeń kątowych, T- i skrzyżowań.

³⁾ Dla korytek o wysokości 15, 17,5 i 20 cm.

System odwodnienia liniowego **ACO GALA® G 100** ze śrubowym mocowaniem rusztów

Szerokość w świetle 10,0 cm

Maksymalna klasa obciążenia korytka C 250, ruszty w klasie A 15 - C 250
zgodnie z normą PN-EN 1433:2005+A1

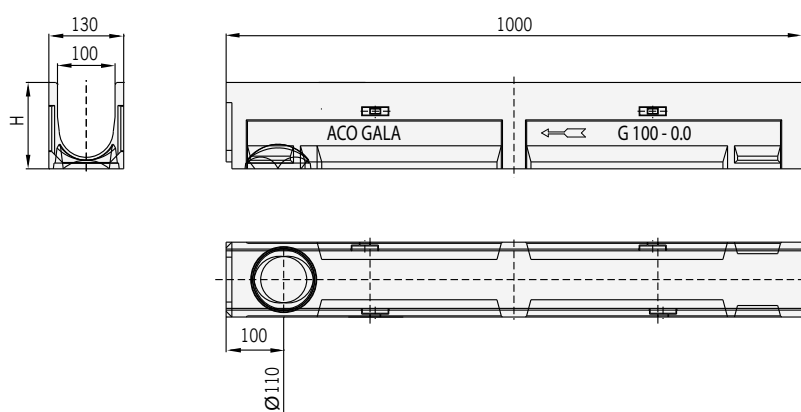

Wymiary korytka ACO GALA® G 100

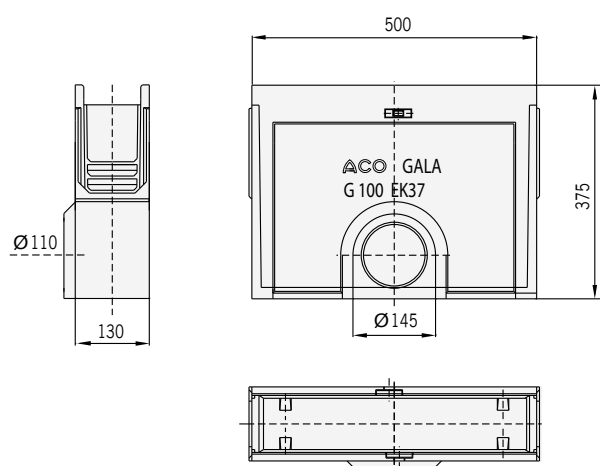

Wymiary skrzynki ACO GALA® G 100



System odwodnienia liniowego **ACO GALA® G 100** ze śrubowym mocowaniem rusztów

Szerokość w świetle 10,0 cm

Maksymalna klasa obciążenia korytka C 250, ruszty w klasie A 15 - C 250
zgodnie z normą PN-EN 1433:2005+A1

Typ	Masa	Numer kat.
	kg/szt.	

Akcesoria

Element kaskadowy 5 cm (na połączeniu kanałów 0.-10. ; 5.-15. ; 10.-20.	0,7	02604
Ścianka czołowa z polimerbetonu, z krawędzią ze stali ocynkowanej, do zamknięcia początku i końca kanału	1,3	06340
Ścianka czołowa z polimerbetonu do zamknięcia końca kanału, z króćcem Ø 110 z PVC:		
dla kanałów typ 0.0 i 0.1	1,0	06241
dla kanałów typ 5, 5.0 i 5.1	0,8	06242
dla kanałów typ 10, 10.0 i 10.1	0,9	06243
dla kanałów typ 20, 20.0 i 20.1	1,1	06244
Króciec Ø 110 z PVC	0,2	00056
Zasyfonowanie Ø 110 z PP dla EK 37	0,6	01684
Zasyfonowanie Ø 110 z PP dla króćca pionowego	0,2	00329

System odwodnienia liniowego ACO GALA® G 100 ze śrubowym mocowaniem rusztów

Szerokość w świetle 10,0 cm

Maksymalna klasa obciążenia korytka C 250, ruszty w klasie A 15 - C 250 zgodnie z normą PN-EN 1433:2005+A1

Typ	Długość bud.	Szerokość bud.	Powierz. wlotu	Masa	Numer kat.
	cm	cm	cm ² /m	kg	

Ruszty dla korytek i skrzynki odpływowej

Klasa obciążenia A 15

Ruszt ze stali ocynkowanej w poprzeczne mostki	100,0	13,0	280	2,2	06303
	50,0	13,0	280	1,1	06304
Mocowanie (poprzeczka + śruba) ^{1) 2)}				0,2	06309
Poprzeczka ¹⁾				0,1	00751
Śruba krótka ¹⁾ tylko do kanałów 6cm (niskich)				0,4	06307s
Ruszt ze stali nierdzewnej w poprzeczne mostki	100,0	13,0	280	1,6	06318
	50,0	13,0	280	1,3	06319
Śruba ¹⁾				0,3	02855
Śruba krótka ¹⁾ tylko do kanałów 6cm (niskich)				0,2	02855s
Poprzeczka ¹⁾				0,3	02747

Klasa obciążenia B 125

Ruszt ze stali ocynkowanej kratowy, oczka 30 x 20 ²⁾	100,0	12,7	687	3,3	06305
	50,0	12,7	687	1,7	06306
Mocowanie (poprzeczka + śruba) ¹⁾				0,2	06308

Klasa obciążenia C 250

Ruszt z żeliwa w poprzeczne mostki	50,0	12,7	493	2,9	06314
Ruszt z żeliwa w poprzeczne mostki powłoka KTL	50,0	12,7	493	2,9	06314KTL
Mocowanie (poprzeczka + śruba)					06312
Poprzeczka ¹⁾				0,1	00751
Śruba długa (standard) ¹⁾				0,1	02042
Śruba krótka ¹⁾ tylko do kanałów 6 cm (niskich)				0,1	08373

¹⁾ Potrzebne 2 sztuki/komplety na 1m kanału

²⁾ Nie stosować do korytek G 100, h = 6 cm



Ruszt ze stali ocynkowanej w poprzeczne mostki kl. A 15 - 0,5 m



Ruszt ze stali nierdzewnej w poprzeczne mostki kl. A 15 - 0,5 m



Ruszt ze stali ocynkowanej kratowy kl. B 125 - 0,5 m



Ruszt z żeliwa w poprzeczne mostki kl. C 250 - 0,5 m

ACO KerbDrain®

Schemat systemu			244
Szerokość w świetle			244
Główne elementy systemu			244
Zalety systemu			244
TYPOWE ZASTOSOWANIA			245
Przykładowe instrukcje zabudowy i realizacji			247
Karty katalogowe			248
	Szerokość w świetle	Maksymalna klasa obciążenia	
KD 305	100	D 400	248
KD 480	100	D 400	250
KD 305 i 480	100	D 400	252



ACO KerbDrain®

**RONDA I ZATOKI
AUTOBUSOWE
MIEJSCA RUCHU
PIESZEGO**



ACO KerbDrain®

Szerokość w świetle [mm]: 100



Główne elementy systemu

Kanały

Klasa obciążeń: D 400

Materiał: Polimerbeton barwiony w masie

Rodzaj kanału: Bezspadkowe, kanały o wysokości 305 i 480 mm o obniżonej wysokości w miejscach przejść dla pieszych i przejazdów dla wózków. Kanały do układania w tuku (na zapytanie): wewnątrz i zewnętrznie.

Rusztzy

Materiał: Monolityczna konstrukcja kanałów; elementy rewizyjne (długość 0,5 m) z klapą rewizyjną z żeliwa.

Skrzynki odpływowe

Klasa obciążeń: D 400

Wersja: Skrzynka odpływowa: dwu lub trzyczęściowa; część górna z klapą rewizyjną wykonana z żeliwa; części dolne wykonane z polimerbetonu.

Zalety systemu

- ACO KerbDrain® jest jednoczęściowym krawężnikiem z polimerbetonu spełniającym także rolę kanału odwodnieniowego.
- Monolityczna budowa uniemożliwia kławiszowanie i kradzież rusztu.
- Struktura boczna kanału (kieszenie kotwiące) oraz w pełni lita konstrukcja pozwala na łatwy i szybki montaż.
- System można doszczelnić specjalnymi masami w celu zachowania pełnej szczelności jeśli jest ona wymagana.

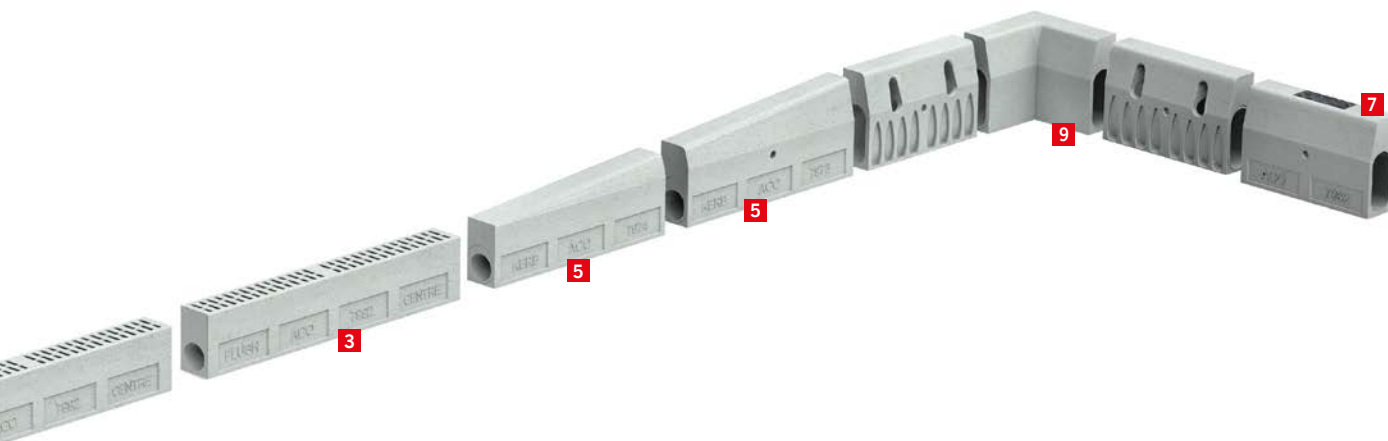

Elementy systemu - legenda

- 1** Kanał 0,5 m
- 2** Lewy element ze spadkiem krawężnika (na zapytanie)
- 3** Element obniżony (na zapytanie)
- 5** Prawy element ze spadkiem krawężnika (na zapytanie)
- 6** Skrzynka odpływowa
- 7** Element rewizyjny
- 8** Element narożny zewnętrzny (na zapytanie)
- 9** Element narożny wewnętrzny (na zapytanie)
- 10** Ścianka końcowa

ZOBACZ FILM



Typowe zastosowania



- rejony ścieków przykrawężnikowych,
- odwodnienia – wzdłuż krawędzi jezdni, skrzyżowań, rond i zatok autobusowych, ulic,
- miejsca ruchu pieszego,
- dziedzińce szkolne,
- parkingi dla samochodów osobowych i ciężarowych.





ACO KerbDrain®

Przykładowa zabudowa w kostce (klasa obciążeń A 15 – D 400)

Ważne!

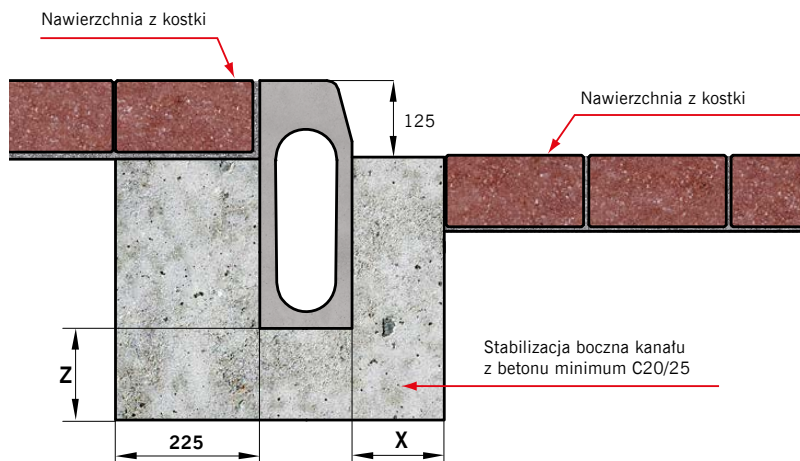

Klasa obciążenia	zgodnie z PN-EN 1433:2005+A1	A 15 – C 250	D 400
Wymiary [cm]	x	Min. 150 mm	Min. 150 mm
	z	Min. 150 mm	Min. 150 mm
	y2	Max 35 mm*	Max 35 mm*

Przykładowa zabudowa w asfalcie (klasa obciążeń A 15 – D 400)

Ważne!

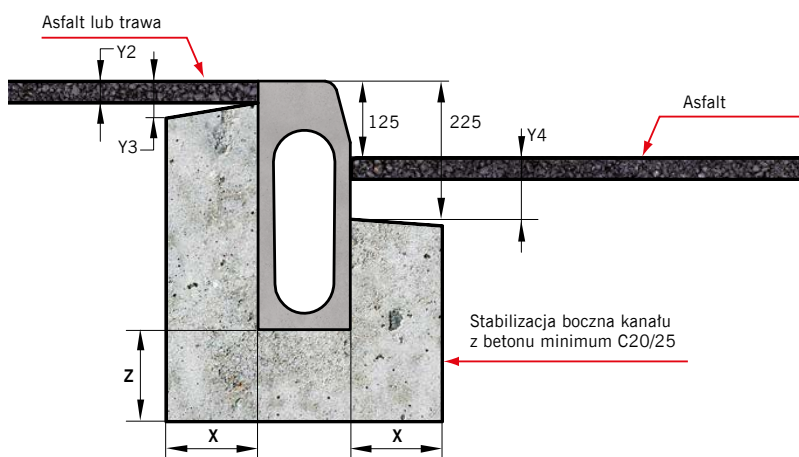

Klasa obciążenia	zgodnie z PN-EN 1433:2005+A1	A 15 – C 250	D 400
Wymiary [cm]	x	Min. 150 mm	Min. 150 mm
	z	Min. 150 mm	Min. 150 mm
	y2	Max 35 mm*	Max 35 mm*
	y3	Max 60 mm*	Max 60 mm*

ACO KerbDrain®

Przykładowa zabudowa w betonie (klasa obciążeń A 15 – D 400)

Ważne!

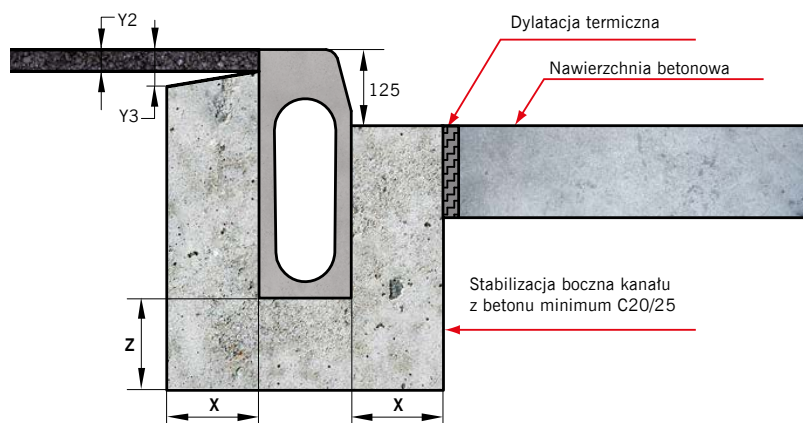

Klasa obciążenia	zgodnie z PN-EN 1433:2005+A1	A 15 – C 250	D 400
Wymiary [cm]	x	Min. 150 mm	Min. 150 mm
	z	Min. 150 mm	Min. 150 mm
	y2	Max 35 mm*	Max 35 mm*
	y3	Max 60 mm*	Max 60 mm*

Niniejszy dokument zawiera ogólne wytyczne dotyczące montażu produktu przy jednoczesnej konieczności przestrzegania wszelkich przepisów prawa i zasad sztuki budowlanej, jak również ze szczególnym uwzględnieniem dokumentacji technicznej obejmującej całość inwestycji. Producent nie oponosi odpowiedzialności za nieprawidłowości w działaniach i zaniechaniach stron i wszelkich innych uczestników procesu budowlanego oraz innych podmiotów mogących prowadzić lub prowadzących do uszkodzenia produktu.

Przykładowe realizacje

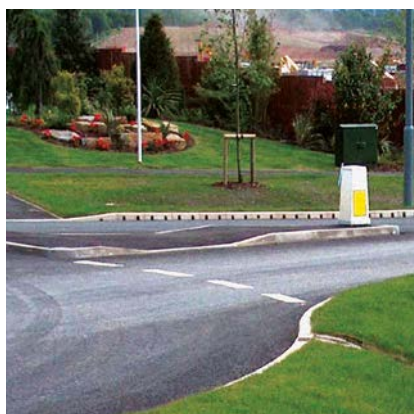



System odwodnienia liniowego **ACO KerbDrain®** **KD 305**

Kanał monolityczny z polimerbetonu w kolorze szarym

Szerokość w świetle 10 cm

Maksymalna klasa obciążenia D 400, zgodnie z normą PN-EN 1433:2005+A1

Typ	Długość bud.	Szerokość bud.	Wysokość bud.	Masa	Numer kat.
	cm	cm	cm	kg	

Kanał

z polimerbetonu system KD 305

KD 305	50,0	15,0	30,5	26,2	07961
--------	------	------	------	------	-------

Element rewizyjny

z polimerbetonu system KD 305, element rewizyjny

KD 305 A	50,0	15,0	30,5	14,0	07962
----------	------	------	------	------	-------

Kanał

z polimerbetonu system KD 305

z elementami obniżającymi krawężnik

Lewy element ze spadkiem krawężnika	91,5	15,0	30,5-20,5	48,5	07966
Element obniżony	91,5	15,0	20,5	21,0	07965
Prawy element ze spadkiem krawężnika	91,5	15,0	30,5-20,5	48,5	07967

Ścianka czołowa wielofunkcyjna

do zamknięcia początku i końca kanału / podłączenia króćca Ø110, tworzywo sztuczne

Ścianka czołowa				0,2	04941
-----------------	--	--	--	-----	-------

Ścianka czołowa pełna

do zamknięcia początku i końca kanału, polimerbeton

Ścianka czołowa				2,6	07973
-----------------	--	--	--	-----	-------



Kanał ACO KerbDrain® KD 305, 0,5 m



Element rewizyjny ACO KerbDrain® KD 305



Ścianka czołowa wielofunkcyjna



Ścianka czołowa pełna

Kanały do układania w łuku – na zapytanie.

System odwodnienia liniowego **ACO KerbDrain®** **KD 305**

Kanał monolityczny z polimerbetonu w kolorze szarym

Szerokość w świetle 10 cm

Maksymalna klasa obciążenia D 400, zgodnie z normą PN-EN 1433:2005+A1

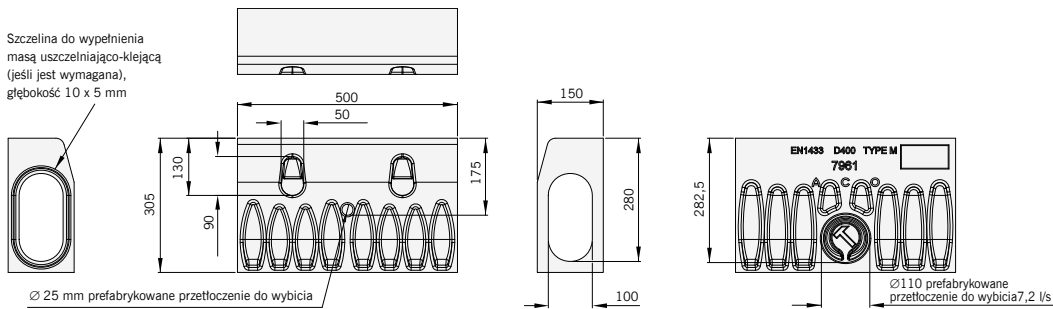

Kanał ACO KerbDrain® KD 305

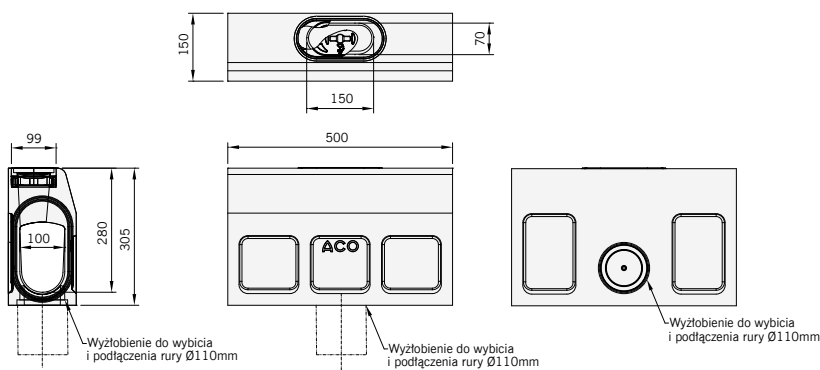

Element rewizyjny
ACO KerbDrain® KD 305

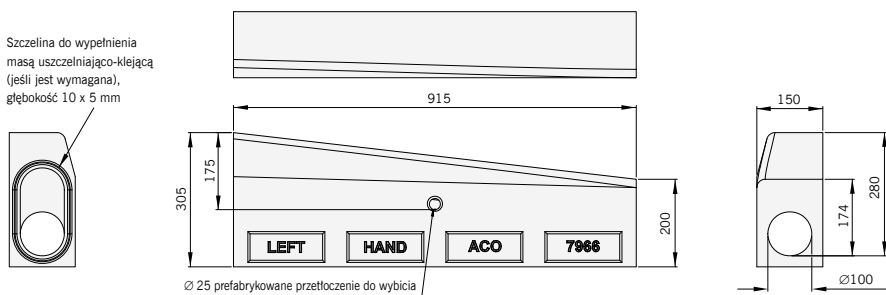

Elementy obniżające krawężnik
ACO KerbDrain® KD 305

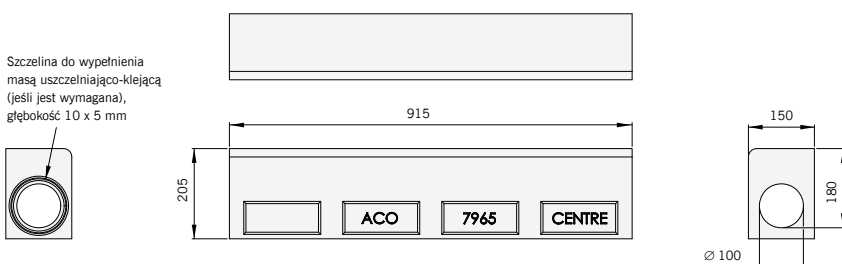

Element obniżony
ACO KerbDrain® KD 305



System odwodnienia liniowego **ACO KerbDrain®** **KD 480**

Kanał monolityczny z polimerbetonu w kolorze szarym

Szerokość w świetle 10 cm

Maksymalna klasa obciążenia D 400, zgodnie z normą PN-EN 1433:2005+A1

Typ	Długość bud.	Szerokość bud.	Wysokość bud.	Masa	Numer kat.
	cm	cm	cm	kg	

Kanał

z polimerbetonu system KD 480

KD 480	50,0	15,0	48,0	20,0	04926
--------	------	------	------	------	-------

Element rewizyjny

z polimerbetonu system KD 480, element rewizyjny

KD 480 A	50,0	15,0	48,0	14,0	04927
----------	------	------	------	------	-------

Kanał

z polimerbetonu system KD 480

z elementami obniżającymi krawężnik

Lewy element ze spadkiem krawężnika	91,5	15,0	48,0-37,5	66,5	04931
Element obniżony	91,5	15,0	37,0	14,0	04933
Prawy element ze spadkiem krawężnika	91,5	15,0	48,5-37,5	66,5	04932

Ścianka czołowa wielofunkcyjna

do zamknięcia początku i końca kanału / podłączenia króćca Ø160

Ścianka czołowa				0,4	04249
-----------------	--	--	--	-----	-------



Kanał ACO KerbDrain® KD 480, 0,5 m

Kanały do układania w łuku – na zapytanie.

System odwodnienia liniowego **ACO KerbDrain®** **KD 480**

Kanał monolityczny z polimerbetonu w kolorze szarym

Szerokość w świetle 10 cm

Maksymalna klasa obciążenia D 400, zgodnie z normą PN-EN 1433:2005+A1

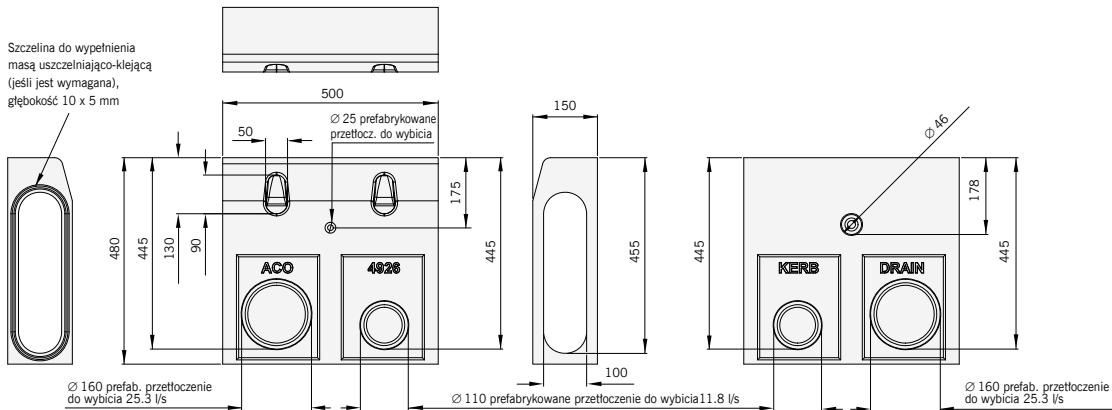

Wymiary kanału
ACO KerbDrain® KD 480

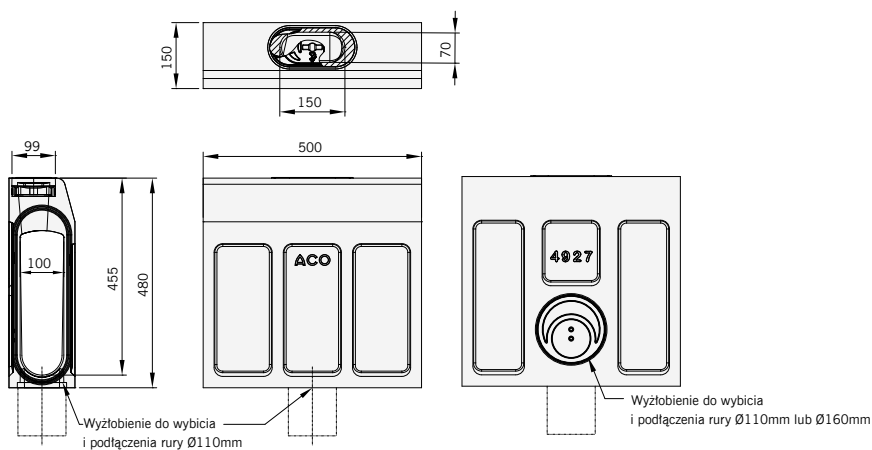

Wymiary elementu rewizyjnego
ACO KerbDrain® KD 480

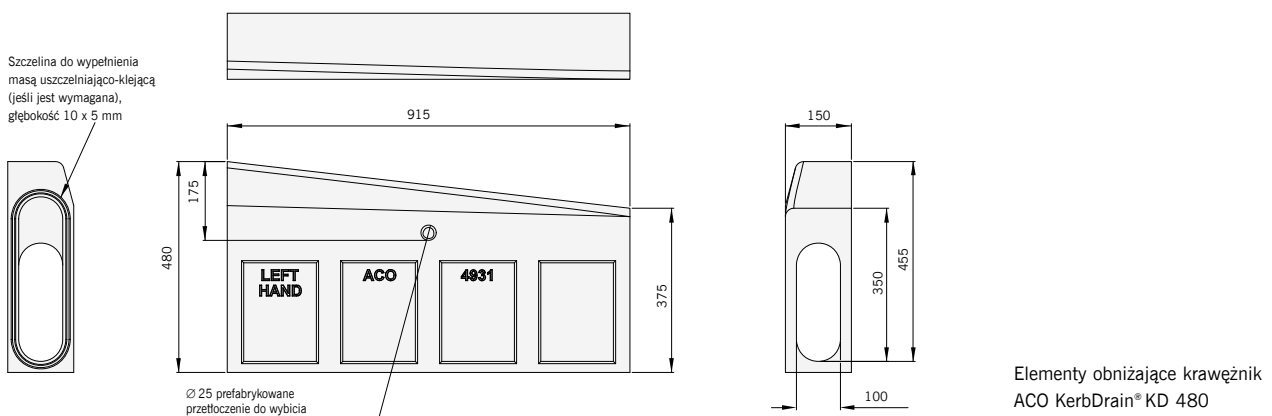



System odwodnienia liniowego **ACO KerbDrain®** **KD 305 i KD 480**

Kanał monolityczny z polimerbetonu w kolorze naturalnym

Szerokość w świetle 10 cm

Maksymalna klasa obciążenia D 400, zgodnie z normą PN-EN 1433:2005+A1

Typ	Długość bud.	Szerokość bud.	Wysokość bud.	Masa	Numer kat.
	cm	cm	cm	kg	

Skrzynka odpływowa

do systemu KD 305 i KD 480 z pokrywą z żeliwa, klasa obciążenia D 400

ze zintegrowaną uszczelką wargowo-labiryntową

Część górna studzienki z klapą żeliwną do elementów KD 305 i KD 480					
	50,0	39,0	50	82,0	04928
Część dolna niska skrzynki z przyłączem					
Ø 160	50,0	32,2	36,5	28,5	01614
Ø 200	50,0	32,2	36,5	27,0	06190
Część dolna wysoka z przyłączem					
Ø 160	50,0	32,2	71,5	49,9	03217
Ø 200	50,0	32,2	71,5	49,9	08565
Kosz osadczy do skrzynki odpływowej niskiej				4,7	01616
Kosz osadczy do skrzynki odpływowej wysokiej				3,0	01617



Skrzynka odpływowa ACO KerbDrain®

System odwodnienia liniowego ACO KerbDrain® KD 305 i KD 480

Kanał monolityczny z polimerbetonu w kolorze naturalnym

Szerokość w świetle 10 cm

Maksymalna klasa obciążenia D 400, zgodnie z normą PN-EN 1433:2005+A1

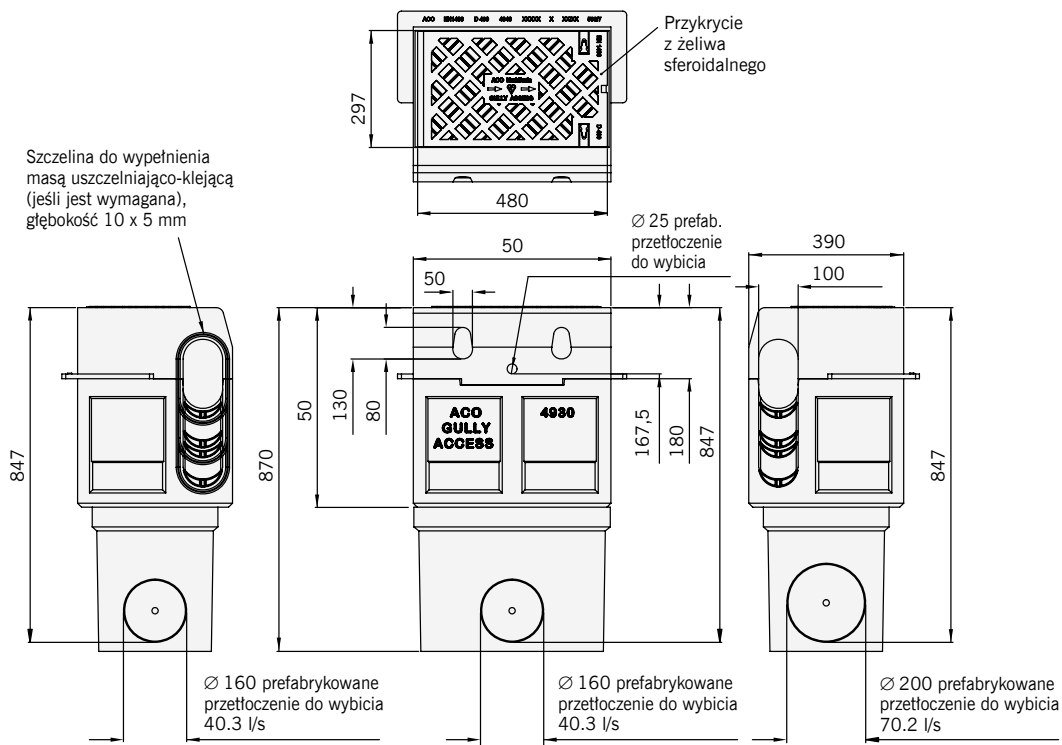

Skrzynka odpiwowa ACO KerbDrain® KD 305 i KD 480

ACO TRAM

Schemat systemu		256
Szerokość w świetle		256
Główne elementy systemu		256
Zalety systemu		256
TYPOWE ZASTOSOWANIA		257
Karty katalogowe		258
	Maksymalna klasa obciążenia	
Kanał 165	D 400	258
ACO Drain®V 100 G Tram	D 400	258
ACO DRAIN® Monoblock RD 150 V TRAM	F 900	258
Odwodnienie punktowe	D 400	260

TOROWISKA

ACO TRAM



ACO TRAM

Szerokość w świetle [mm]: 100, 150, 200



Elementy systemu - legenda

- 1 Kanał boczny
- 2 Kanał międzyszynowy
- 3 Kanał międzytorowy



Główne elementy systemu

Kanały

Klasa obciążeń: E 600 (lub F 900 na zapytanie)
Materiał: Polimerbeton barwiony w masie

Rusztzy

Materiał: Żeliwo

Odwodnienia punktowe

Klasa obciążeń: D 400
Materiał: Żeliwo

Zalety systemu

- Izolacja elektryczna i mechaniczna (brak przenoszenia drgań) dzięki rynnie neoprenowej.
- Kanały o dużej wydajności hydraulicznej i szerokości w świetle 200 mm.
- Ciągłość przepływu wody pod szynami dzięki wsuwanym tącznikom.

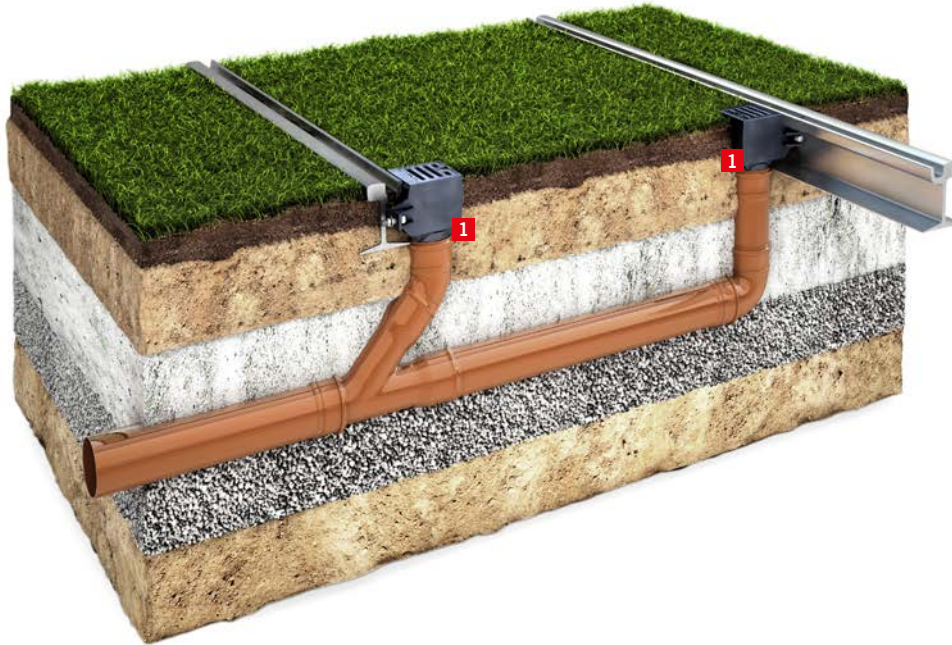

Elementy systemu - legenda

1 Odwodnienie punktowe

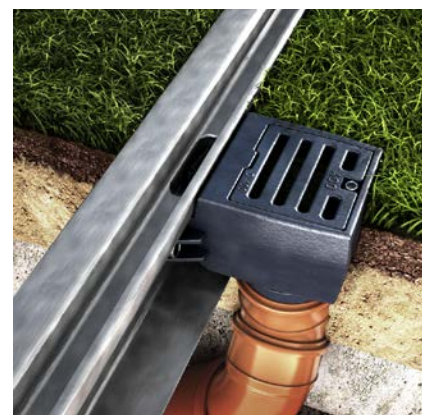

Typowe zastosowania



■ torowiska

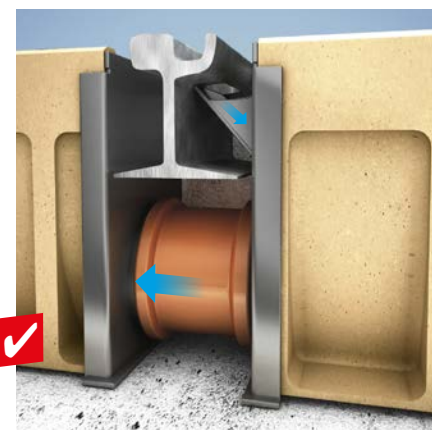

Odprowadzanie wody z szyn i ciągłość przepływu wody pod szynami



System odwodnienia torowisk **ACO TRAM**

Typ	Numer kat.
-----	------------

Kanał ACO Tram 165

kanał z polimerbetonu, z rusztami i krawędziami żeliwnymi, ze ściankami czołowymi ze stali nierdzewnej szerokość w świetle 200 mm, maksymalna klasa obciążenia D 400, zgodnie z normą PN-EN 1433:2005+A1

165	303041
-----	--------

Kanał ACO DRAIN® Multiline V100G TRAM

kanał z polimerbetonu, z rusztami i krawędziami żeliwnymi, zamknięcie zatraskowe Drainlock®, klasa obciążenia E 600

ACO DRAIN® V 100 G TRAM	16023
-------------------------	-------



Kanał ACO TRAM 165



Odwodnienie torowisk ACO DRAIN® V 100 G TRAM

Typ	naturalny*	antracyt*
	Numer kat.	Numer kat.

ACO Drain Monoblock RD150V Tram

kanał z polimerbetonu, ACO DRAIN® Monoblock RD 150 V TRAM

ACO Monoblock RD 150V 10.0 TRAM 1260 mm z uszczelką w dnie Ø 110	135011	135012
ACO Monoblock RD 150V 10.0 TRAM 1260 mm	135014	135015
ACO Monoblock RD 150V 10.0 TRAM 82,5cm z uszczelką w dnie 110	135235	135237
ACO Monoblock RD 150V 10.0 TRAM 82,5cm	135236	135238
ACO Monoblock TRAM zestaw ścianek (Typ 1 + 2, mocowanie, złączka dwukielichowa DN160) ¹⁾	135019	
ACO Monoblock TRAM, ścianka typ 3, do rowka szyny, bez króćca	135239	

¹⁾ zestaw pozwala na odwodnienie jednej szyny

* Kolor produktów wynika z właściwości zastosowanych surowców.



Element międzyszynowy ACO DRAIN® Monoblock RD 150 V
dł. 126cm

**Dostępne kanały V 100 G TRAM z pokrywa pełną
- informacje w Centrum Obsługi Klienta ACO**

**W celu uzyskania pomocy przy opracowywaniu rozwiązania
dla konkretnego obiektu, prosimy o kontakt z Centrum Obsługi Klienta ACO**

System odwodnienia torowisk **ACO TRAM**

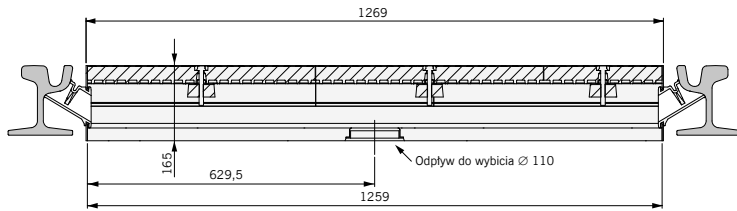

Kanał ACO Tram 165

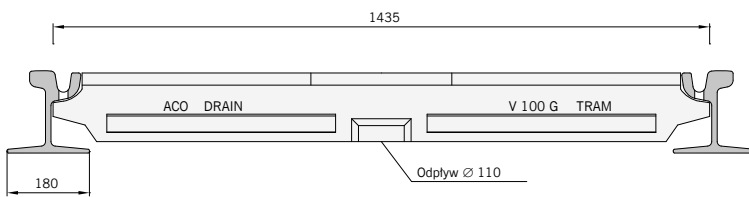

Kanał ACO DRAIN® Multiline V100G TRAM

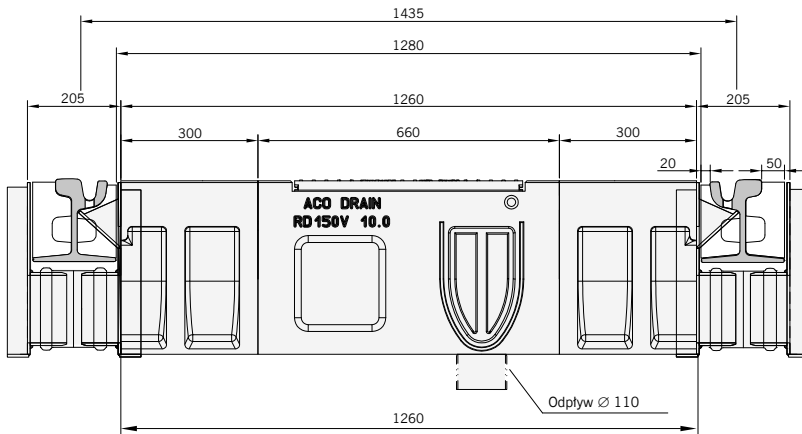
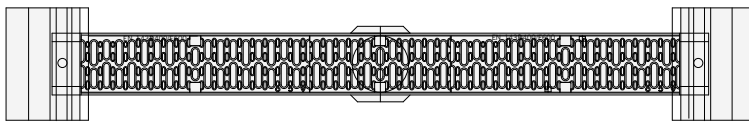

ACO Drain Monoblock RD 150V Tram
dł. 126cm

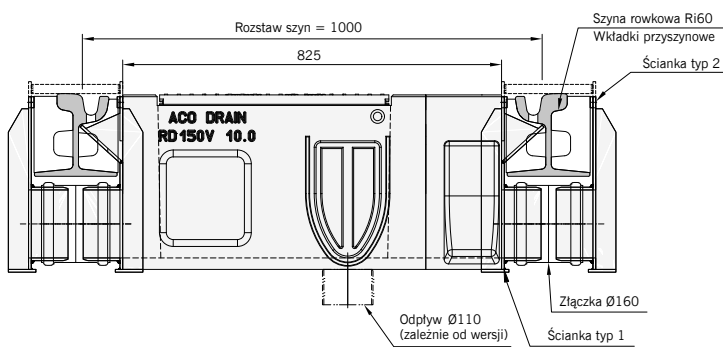

ACO Drain Monoblock RD150V Tram
dł. 82,5cm



System odwodnienia torowisk **ACO TRAM**

Odwodnienie punktowe z żeliwa

Maksymalna klasa obciążenia D 400, zgodnie z normą EN 124

Typ	Numer kat.
-----	------------

Odwodnienia punktowe

korpus i ruszt z żeliwa, zamknięcie śrubowe (śruba ze stali nierdzewnej), klasa obciążenia D 400

z odpływem DN100	302444
z odpływem DN200	302656



Odwodnienie punktowe

W celu uzyskania pomocy przy opracowywaniu rozwiązania dla konkretnego obiektu, prosimy o kontakt z Centrum Obsługi Klienta ACO.

System odwodnienia torowisk ACO TRAM

Odwodnienie punktowe z żeliwa

Maksymalna klasa obciążenia D 400, zgodnie z normą EN 124

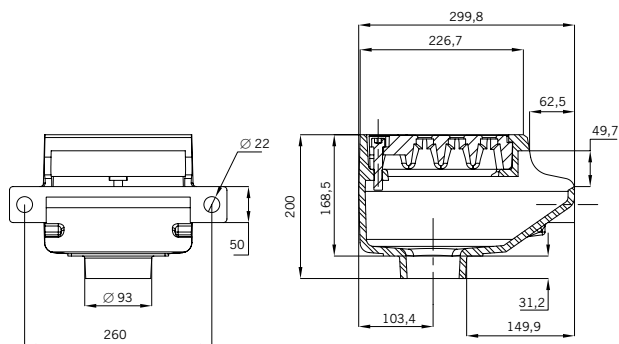

Podłączenie rury $\varnothing 110$ mm do króćca $\varnothing 93$ mm z użyciem uszczelki przyłączy kolan

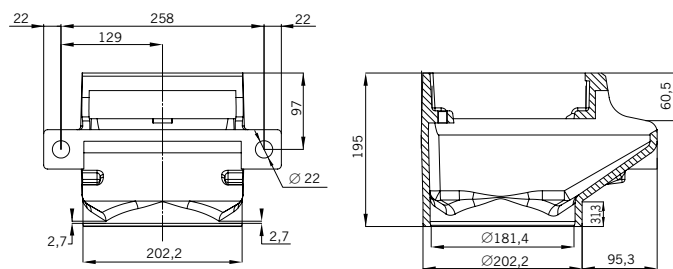

Wymiary odwodnienia punktowego

Elementy dodatkowe

Systemowy zestaw do uszczelniania ciągów kanałów	266
Systemowy zestaw do zabezpieczania kanałów szczelinowych	266
Dane zużycia (wydajność) masy uszczelniająco-klejącej	267
Właściwości polimerbetonu	268

Elementy dodatkowe

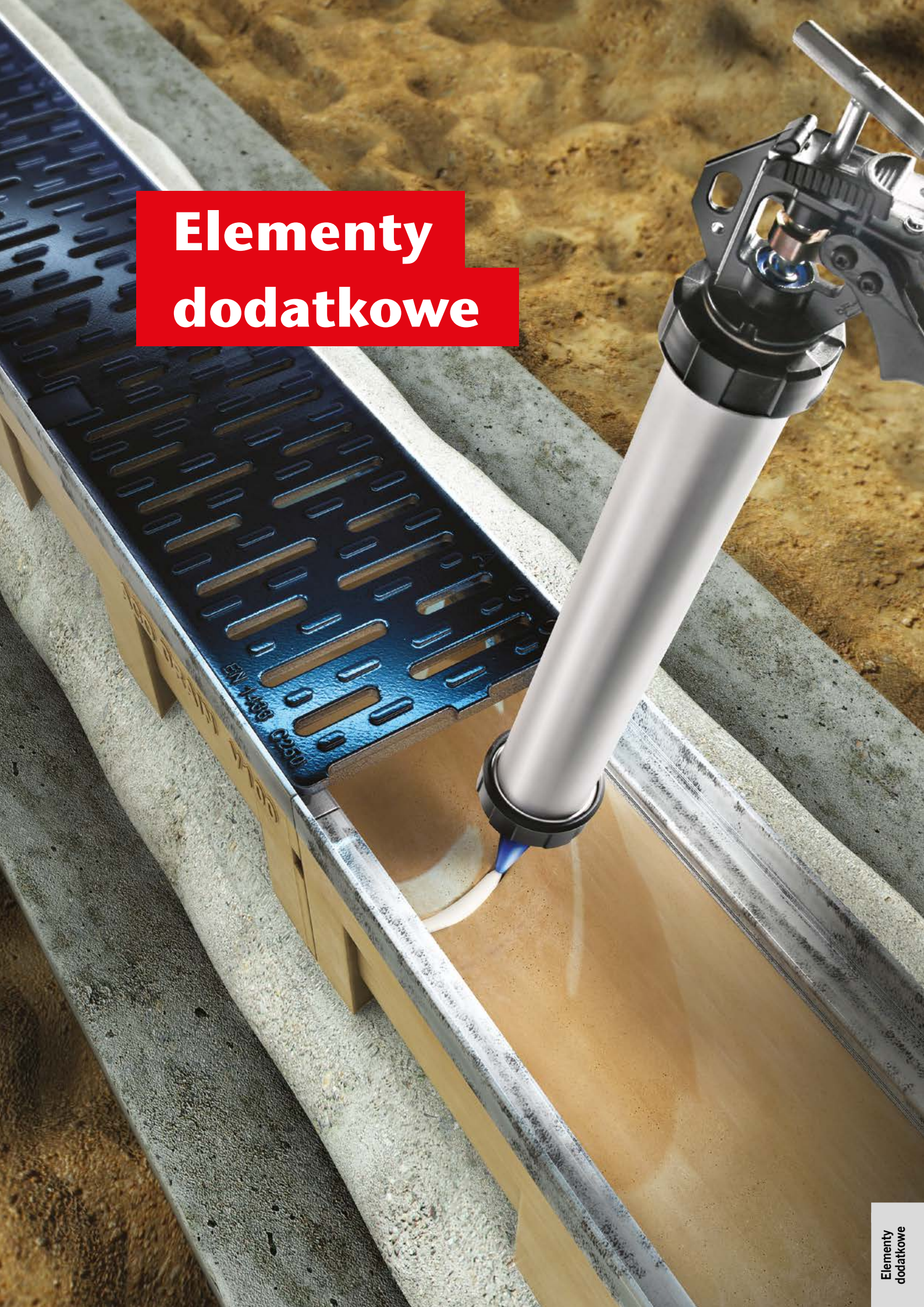



Elementy dodatkowe

- systemowy zestaw do uszczelniania ciągów kanałów

Typ	Masa	Numer kat.
	kg/szt.	

Narzędzia i materiały

do wykonywania trwale elastycznej, bezpiecznej fugi ACO DRAIN® (SF)

EUROLASTIC TC 30 S	masa uszczelniająco-klejąca, opakowanie 450 ml	1,0	10681
EUROLASTIC Primer S 2	grunt, opakowanie 1,0 l	1,1	10682
Zestaw roboczy, 3-częściowy	(pistolet przemysłowy/stojak/mieszadło)	3,5	01376

Instrukcje użycia masy uszczelniająco-klejącej dostępne w COK ACO oraz na www.aco.pl

Do odtłuszczenia kanałów z polimerbetonu należy używać acetonu technicznego



Masa uszczelniająco-klejąca EUROLASTIC TC 30 S



Grunt EUROLASTIC Primer S 2



Zestaw roboczy

Elementy dodatkowe

- systemowy zestaw do zabezpieczania kanałów szczelinowych

Typ	Masa	Numer kat.
	kg	
Listwa ochronna PVC do ram szczelinowych (szczelina 10 mm); 10 szt., 1000 mm	0,3	446084
Klucz do zdejmowania ramy szczelinowej do elementu rewizyjnego, stal ocynkowana (2 szt.)	0,3	445947



Listwa ochronna



Klucz do elementu rewizyjnego

Elementy dodatkowe - systemowy zestaw do uszczelniania ciągów kanałów

Dane zużycia (wydajność) masy uszczelniająco-klejącej:

System	Typ	Wys. budow. kanału	Zużycie na 1 połączenie
		cm	ml

System	Typ	Wys. budow. kanału	Zużycie
		cm	ml

Kanały niskie

ACO DRAIN® Multiline	V 100	6	11,2	
		8	12,8	
		10	16	
	V 150	12	22,8	
	V 200	12	28	
ACO DRAIN® SK	V 300	12	36	
	S 100 K	10	22,4	
Deckline	P100	S 200 K	13	35,2
		6	8,64	
		8	10,08	
	10	11,52		
Multislot	P150	10	12,96	
	P200	10	14,4	
	150	5	4,62	

Kanały specjalistyczne

ACO DRAIN® SK	S 100 K	0.0	16,5	28
		20.0	26,5	44
	S 150 K	0.0	22	40
		20.0	32	56
	S 200 K	0.0	29	52,8
		20.0	39	68,8
	S 300 K	0.0	40	78,4
	S 400	0.0	47	125
	S 500	0.0	56	155

Kanały monolityczne

ACO DRAIN® Monoblock	RD 200 V	0.0	33	180
		20.0	53	270
	RD 300	0.0	59.5	342

Kanały standardowe

ACO DRAIN® Multiline	V 100	0.0	15	20
		20.0	25	36
	V 150	0.0	21	32,8
		20.0	31	48,8
	V 200	0.0	26.5	43,2
		20.0	36.5	59,2
	V 300	0.0	38.5	61,6
		20.0	48.5	77,6
	V 400	0.0	48	100
	V 500	0.0	59	121



Właściwości polimerbetonu

Tabela odporności, stan ze stycznia 2007 r

Polimerbeton ACO jest tworzywem zawierającym kruszywo kwarcowe (ziarno do 8 mm) związane materiałem chemoutwardzalnym. Wymienione poniżej środki chemiczne działające na polimerbeton, znajdują się w formie czystej i niezmięszanej, w podanej koncentracji, w temperaturze pokojowej (RT, 23 °C)²⁾. W przypadku odchylenia składu lub właściwości chemicznych od podanych w tabeli należy zasięgnąć informacji.

Dane oparte są na wynikach badań przeprowadzonych w Instytucie Polimerów w Flörsheim nad Menem w Niemczech. Jest to federalny Instytut do kontroli i badań materiałów (BAM), akredytowany do badań polimerowych materiałów budowlanych. Materiał uszczelniający Masterflex 700 FR GG oraz wytrawiacz (Primer)

Masterflex 700 N są zgodne z KIWA BRL-K 781/01, oraz z Ogólnym Dopuszczeniem Budowlanym DIBT nr Z-74.6-48. Kolor produktów wynika z właściwości zastosowanych surowców.

Środki chemiczne (czyste, niezmięszane)	Polimerbeton ACO P3)				Materiał uszczelniający	Środki chemiczne (czyste, niezmięszane)	Polimerbeton ACO P3)				Materiał uszczelniający	
	Stężenie ¹⁾	Obciążenia chwilowe ⁴⁾	Obciążenia długotrwałe ⁵⁾	Obciążenia długotrwałe ⁵⁾			Stężenie ¹⁾	Obciążenia chwilowe ⁴⁾	Obciążenia długotrwałe ⁵⁾	Obciążenia długotrwałe ⁵⁾		
Płyny używane do badań w Niemieckim Instytucie Technik Budowlanych (DIBt)						Sec-butyl	+	+			+	+
DIBt Nr. 1:	Benzyna paliwowa DIN 51 600, DIN 51 607	+	+			Wodorotlenek wapnia r.w.n.		+	+		-	+
DIBt Nr. 2.1:	Paliwo lotnicze			+	+	Chevron Hy-Jet		+	+		+	+
	50% obj. Izooctan					Fluorek chlorobenzoesowy		+	+		+	+
	50% obj. Toluen					Kwas chlorowy	5%	+	(+)		-	(+)
DIBt Nr. 2.3:	Paliwo odrzutowe Jet-A1			+	+	Kwas chromowy	5%	+	+		+	+
	Kod NATO F-34/F-35					Kwas chromowy	10%	+	+		-	+
DIBt Nr. 3:	Mieszanka testująca A 20/NP II			+	+	Oil napędowy (diesel)		+	+		+	+
DIBt Nr. 4:	10% obj. Metyloaftalen			+	+	II-siarczan żelaza	20%	+	+		+	+
	60% obj. Toluen					Kwas octowy	30%	+	+		-	(+)
	30% obj. Ksylen					Etanol		+	+		+	+
DIBt Nr. 4a:	30% obj. Benzen			+	+	Octan etylu		+	+		+	-
	10% obj. Metyloaftalen					Etylenodiamina		+	-		+	-
	30% obj. Toluen					FAM-Płyn testujący A		+	+		+	+
	30% obj. Ksylen					FAM-Płyn testujący B		+	+		+	+
DIBt Nr. 4b:	zgodnie z TRbF 401/2, ustęp 3.1.8			+	+	Kwas fluorowodorowy	5%	+	+		+	+
DIBt Nr. 5:	48% obj. Isopropyl			+	+	Oil grzewczy		+	+		+	+
	48% obj. Metanol					Kwas heksafluorowokrzemowy	10%	+	+		+	+
	4% obj. Woda					n-Heptan		+	+		+	+
DIBt Nr. 5a:	Metanol			+	+	n-Hexan		+	+		+	+
DIBt Nr. 6:	Trichloroetylen			+	-	Oil hydrauliczny Donax TM		+	+		+	+
DIBt Nr. 6b:	Monochlorobenzen			+	-	Izooctan		+	+		+	+
DIBt Nr. 7:	50% obj. Octan etylu			+	+	Potas kaustyczny	20%	-	+		-	-
	50% obj. Keton metylo-izobutyloowy			+	+	p-Kreosol r.w.n.		(+)	+		(+)	-
DIBt Nr. 7a:	50% Acetopenon			+	-	Metylamina		+	-		-	-
	50% Metylowe estry kwasu salicylowego					Keton metyloetyloowy		+	+		-	+
DIBt Nr. 8:	Formaldehyd 35%			+	+	Kwas mlekowy	10%	+	+		+	+
DIBt Nr. 9:	Kwas octowy 10%			+	+	Oil mineralny SAE 5W50 Shell		+	+		+	+
DIBt Nr. 9a:	50% Kwas octowy			+	+	Kwas monochlorooctowy	10%	+	+		+	-
	50% Kwas propionowy					Sól kuchenna	20%	+	+		+	+
DIBt Nr. 10:	Kwas siarkowy 20%			+	+	Podchloryn sodu	5%	+	+		+	+
DIBt Nr. 11:	Ług sodowy 20%			(+)	+	n-Nonan		+	+		+	+
DIBt Nr. 12:	Chlorek sodu 20%			+	+	Benzyna 95 - 98 oktanów		+	+		+	+
DIBt Nr. 13:	30% obj. n-Aminobutyl			+	+	Kwas szczawowy r.w.n.		+	+		+	+
	35% obj. Dwumetyloaniolina			+	+	Fenol r.w.n.		+	+		+	-
	35% obj. Trietanolamina			+	+	Kwas fosforowy	20%	+	+		-	+
DIBt Nr. 14.1:	2% wag. Marlophen			+	+	Oil rycynowy		+	+		+	+
	3% wag. Protektol					Kwas azotowy	10%	+	+		-	(+)
	95% wag. Woda					Kwas solny	10%	+	+		+	+
DIBt Nr. 14.2:	2% wag. Marlipal 013/80			+	+	Kwas siarkowy	40%	+	+		+	+
	3% wag. Teksapon N 40					Kwas tetrafluorowoborowy	20%	+	+		-	(+)
	95% wag. Woda					Toluen		+	(+)		+	-
DIBt Nr. 15a:	Tetrahydrofuran			+	+	Trójchlorek fluoroetanu		+	+		+	+
Aceton				+	+	Trietyloamina		+	+		+	+
Kwas mrówkowy	10%			+	+	Ksylen		+	+		+	+
Amoniak	10%			+	+	Kwas cytrynowy r.w.n.		+	+			
Anilina r.w.n.				+	+							
Anilina 10% w Etanolu	10%			+	+							
Benzen				+	-							
Kwas borowy r.w.n.				+	+							

¹⁾ w przypadku odchylenia od podanych stężeń prosimy o kontakt z nami

²⁾ w przypadku odchylenia od podanych temperatur prosimy o kontakt z nami

³⁾ Polimerbeton ACO P = beton polimerowy z żywicą poliestrową jako materiałem wiążącym;

⁴⁾ w przypadku bardzo agresywnego środowiska dostępny jest polimerbeton z żywicą estru winylu

⁵⁾ oddziaływanie przejściowe, usuwanie w ciągu 72 godzin

⁶⁾ obciążenie długotrwałe przez 42 dni w oparciu o Podstawy Budowlane i Badań przy DIBT

r.w.n. - roztwór wodny nasycony

+ - odporny

(+) - odporny warunkowo - wymagana konsultacja

- - nieodporny - wymagana konsultacja

Nasze doradztwo w formie słownej, pisemnej i wynikające z doświadczeń oparte jest na naszym aktualnym stanie wiedzy i jest jedynie nie zobowiązującą informacją, również w odniesieniu do ewentualnych praw osób trzecich i nie zwalnia Państwa od przeprowadzenia własnych testów co do właściwości, zastosowania i przeznaczenia na dostarczonych przez nas produktach.

Zastosowanie i obróbka produktów leży poza obszarem naszych możliwości kontroli, a zatem wyłącznie w obszarze odpowiedzialności Państwa.

Jeżeli jednak stwierdzona zostanie odpowiedzialność po naszej stronie, to ograniczy się ona do wartości dostarczonych przez nas i zastosowanych przez Państwa towarów.

Właściwości polimerbetonu

■ Know-how o materiale i technologii jego wytwarzania

Polimerbeton ACO w znacznej części stanowi mieszaninę składników o pochodzeniu mineralnym, takich jak: kwarc, bazalt i granit. Składniki te, rozdrobnione do określonej wielkości ziaren, są łączone ze sztuczną żywicą.

Szczególna receptura oraz najnowocześniejsza technologia wytwarzania pozwalają polimerbetonowi ACO uzyskać nadzwyczajne właściwości:

- wytrzymałość na zginanie: > 22 N/mm²
 - wytrzymałość na ściskanie: > 90 N/mm²
 - moduł Younga: ok. 25 kN/mm²
 - gęstość: 2,1-2,3 g/cm³
 - nasiąkliwość: 0 mm
 - odporność chemiczną: wysoką
 - porowatość: ok. 25 μm
 - klasa stopnia mrozoodporności*: F1000
- *Badania wg. procedury z normy PN-88/B-06250

■ Ciężar prefabrykatu

Przy porównywalnej gęstości i znacznie wyższej wytrzymałości na obciążenia, produkty ACO z polimerbetonu są, przy podobnych klasach obciążenia, znacznie lżejsze niż elementy betonowe. Stosunkowo mały ciężar elementów z polimerbetonu ACO powoduje, że są poręczniejsze i łatwiejsze w montażu, co zmniejsza koszty zabudowy.

■ Gładka powierzchnia

Śliskie i gładkie powierzchnie wewnętrzne kanałów z polimerbetonu ACO pozwalają na szybki odpływ wody razem z mogącymi się osadzić cząsteczkami nieczystości, dając efekt samooczyszczenia oraz ułatwiając konserwację kanału.

■ Nienasiąkliwość

Polimerbeton ma nasiąkliwość równą zeru, przez co jest absolutnie szczelny. Osadzająca się woda wysycha bardzo szybko, dzięki czemu wykluczone są tzw. szkody mrozowe.

■ Odporność chemiczna

Jak wynika to z tabeli odporności chemicznej, polimerbeton ACO jest odporny na agresywne media **bez dodatkowych powłok** i nawet w ekstremalnych warunkach jest trwały i może być wszechstronnie stosowany.

■ Likwidacja odpadów

Polimerbeton, dzięki swojej długowieczności, może podlegać recyklingowi i jako gruz powrócić do procesu produkcyjnego. Urząd d/s ochrony wód i wybrzeża w Szlezwiku-Holsztynie tak zakwalifikował polimerbeton ACO, że jego odpady są traktowane jako normalny gruz budowlany.

■ Produkt markowy dzięki systemowi kontroli jakości

Firma ACO Severin Ahlmann GmbH Co. AG posiada certyfikat EN ISO 9001.

■ Surowce

Surowce, z których produkowany jest polimerbeton ACO, podlegają stałej kontroli jakości (zarówno ACO, jak i u dostawców).

Kontrola produktów przebiega w niezależnych instytucjach badawczych, takich jak: KIWA w Holandii, instytuty badawcze w Eckeförde, Lubece lub w TÜV NORD.

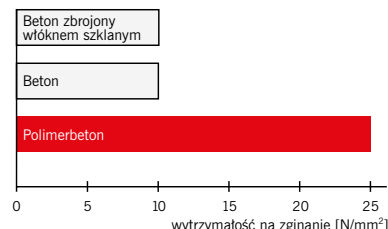

Wytrzymałość na zginanie różnych materiałów do produkcji kanałów odwodnieniowych

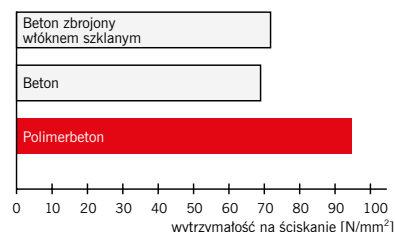

Wytrzymałość na ściskanie różnych materiałów do produkcji korytek

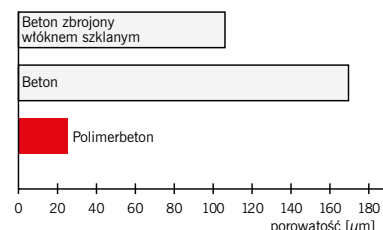

Średnia porowatość korytek odwodnieniowych z różnych materiałów

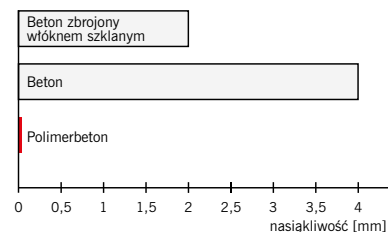

Nasiąkliwość (wg DIN 4281) różnych materiałów do produkcji korytek po 72 godzinach



Zabezpieczenie przeciw kradzieży do rusztu żeliwnego w poprzeczne mostki

Opcjonalne rozwiązanie pozwalające zabezpieczyć ruszty przed kradzieżą.

Zabezpieczenie stosuje się do rusztów żeliwnych w poprzeczne mostki systemów ACO Multiline i ACO XtraDrain.

konieczne 2 sztuki na 1 m kanału z rusztem

V 100 C250 (02890)

D400 - E600 (02891)

V 150 C250 - D400 (02892)

konieczne 4 sztuki na 1 m kanału z rusztem

V 200 D400 - E 600 (02893)



Do zestawu dołączony jest specjalny klucz do dokręcenia mocowania.



Odkręcenie specjalnie zaprojektowanych śrub przy pomocy standardowych narzędzi jest niemożliwe.



Widok od spodu rusztu

SYSTEMY ODWADNIANIA BUDYNKÓW

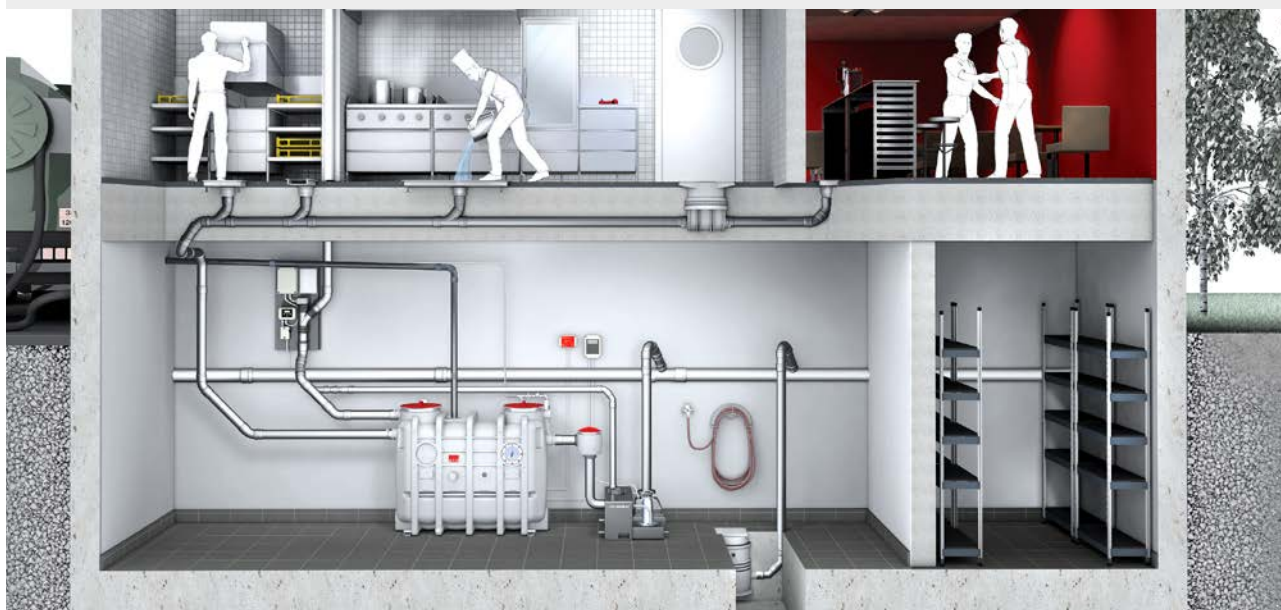

zbieranie



podczyszczanie



zatrzymanie



odprowadzanie



Kanały i wpusty



Systemy rurowe



Separatory tłuszczu



Armatura przeciwcofkowa



Pompownie kompaktowe

Hygiene**First**

HIGIENICZNE ROZWIĄZANIA ACO

Nowa linia kanałów i wpustów
Higieniczne rozwiązania odprowadzeń
posadzek w przemyśle spożywczym
i kuchniach.



PRZEMYSŁ SPOŻYWCZY



KUCHNIE



SPA / PRYSZNICE

ACO City

Zrównoważone systemy odwodnienia miast



- Drogi i ulice
- Porty morskie i nabrzeża
- Kolejnictwo
- Zakłady przemysłowe
- Przemysł spożywczy
- Przemysł farmaceutyczny
- Obiekty sportowe i edukacyjne
- Centra handlowe
- Hotele
- Biurowce
- Budownictwo wielorodzinne
- Budownictwo jednorodzinne

Poznaj nowe narzędzie **ACO City** i znajdź najlepsze rozwiązania produktowe: www.aco.pl/aco-city



Pion Sprzedaży i Centrum Obsługi Klienta

Realizacja zamówień | Przygotowywanie ofert i doradztwo techniczne

1 Olsztyn	Kierownik Regionu	607 664 716
	Obsługa zamówień	22 129 15 96
	Przygotowanie ofert	22 129 15 95
2 Gdańsk	Kierownik Regionu	601 264 172
	Obsługa zamówień	22 129 15 90
	Przygotowanie ofert	22 129 11 99
3 Szczecin	Kierownik Regionu	601 335 948
	Obsługa zamówień	22 129 15 92
	Przygotowanie ofert	22 129 11 99
4 Poznań	Kierownik Regionu	601 335 941
	Obsługa zamówień	22 129 15 90
	Przygotowanie ofert	22 129 11 99
5 Warszawa	Kierownik Regionu	693 029 201 500 086 068
	Obsługa zamówień	22 129 15 96
	Przygotowanie ofert	22 129 15 95
6 Lublin	Kierownik Regionu	601 335 944
	Obsługa zamówień	22 129 15 92
	Przygotowanie ofert	22 129 15 91
7 Łódź	Kierownik Regionu	514 913 696
	Obsługa zamówień	22 129 15 96
	Przygotowanie ofert	22 129 15 95
8 Wrocław	Kierownik Regionu	609 511 290
	Obsługa zamówień	22 129 15 92
	Przygotowanie ofert	22 129 15 91
9 Kraków	Kierownik Regionu	601 335 942
	Obsługa zamówień	22 129 15 92
	Przygotowanie ofert	22 129 15 91
10 Katowice	Kierownik Regionu	601 335 940
	Obsługa zamówień	22 129 15 92
	Przygotowanie ofert	22 129 15 91



Obsługa Hurtowni Budowlanych

REGION 1 | tel. 501 492 392

REGION 2 | Tel. 605 062 626

REGION 3 | Tel. 605 062 626



ACO Serwis | 504 459 506 | 513 239 008

ACO Sp. z o.o.
ul. Fabryczna 5, Łąjski
05-119 Legionowo
Tel. 22 76 70 500
info@aco.pl
www.aco.pl

ACO. we care for water

Inteligentne systemy odwadniające ACO zapewniają odprowadzanie lub magazynowanie wody deszczowej i ścieków. Dzięki innowacyjnej technologii separacji i filtrowania zapobiegamy zanieczyszczeniu wody. Podejmujemy się ponownego wykorzystania wody, zapewniając w ten sposób oszczędność zasobów.

ACO Sp. z o.o.

ul. Fabryczna 5, Łąjski
05-119 Legionowo
Tel. 22 76 70 500

www.aco.pl

