

ACO DRAIN® S 100 K do S 300 K

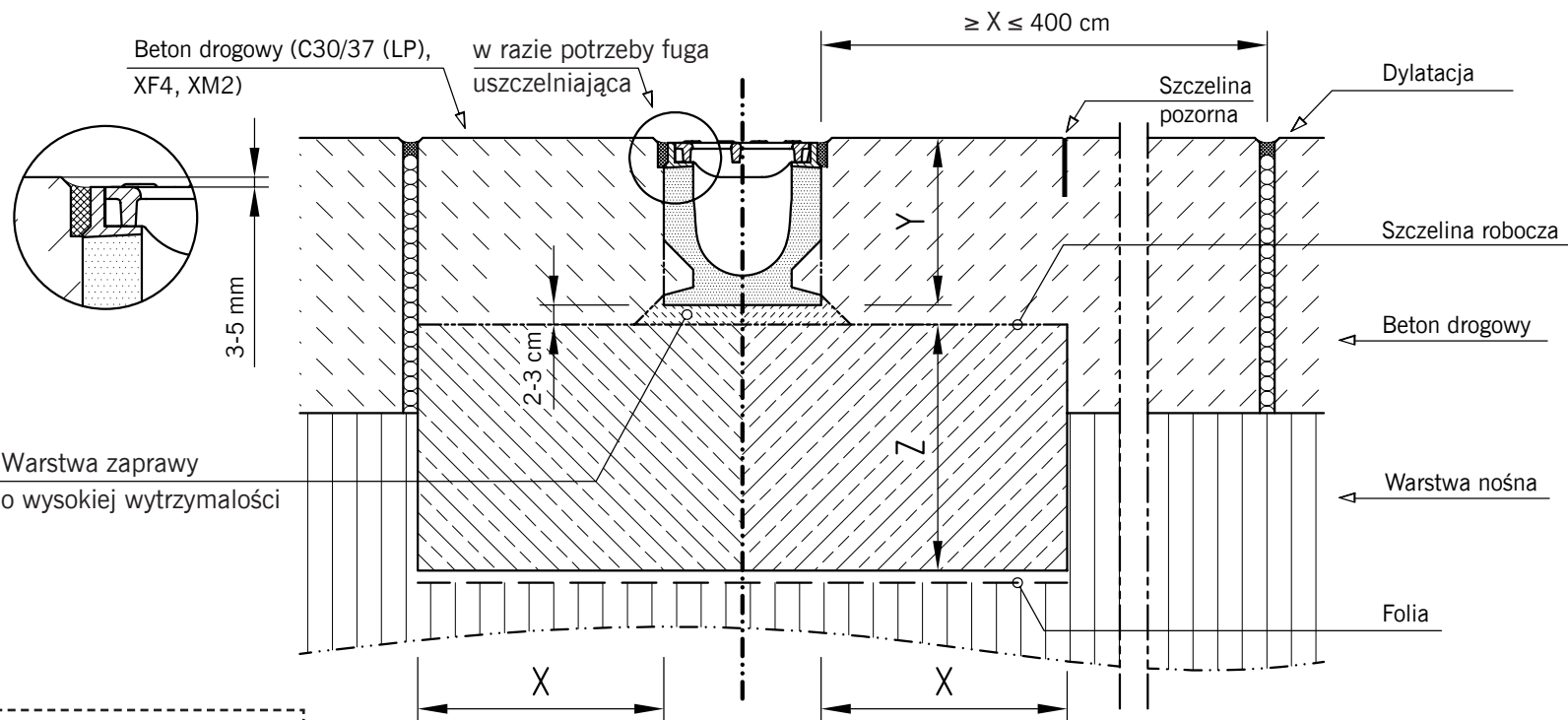

Podczas betonowania zabezpieczyć korytko przed przesunięciem.

Klasa obciążenia od A 15 do F 900

Beton

Klasa obciążenia	zgodne z PN EN 1433	A 15	B 125	C 250	D 400	E 600	F 900
Fundament z betonu	zgodne z DIN EN 206-1						C 30/37
Klasa ekspozycji betonu							XF 1
Wymiary	[cm]	x					≥ 25
		y					Wysokość budowlana kanału
		z					≥ 25