

ACO DRAIN® wszystkie kanały

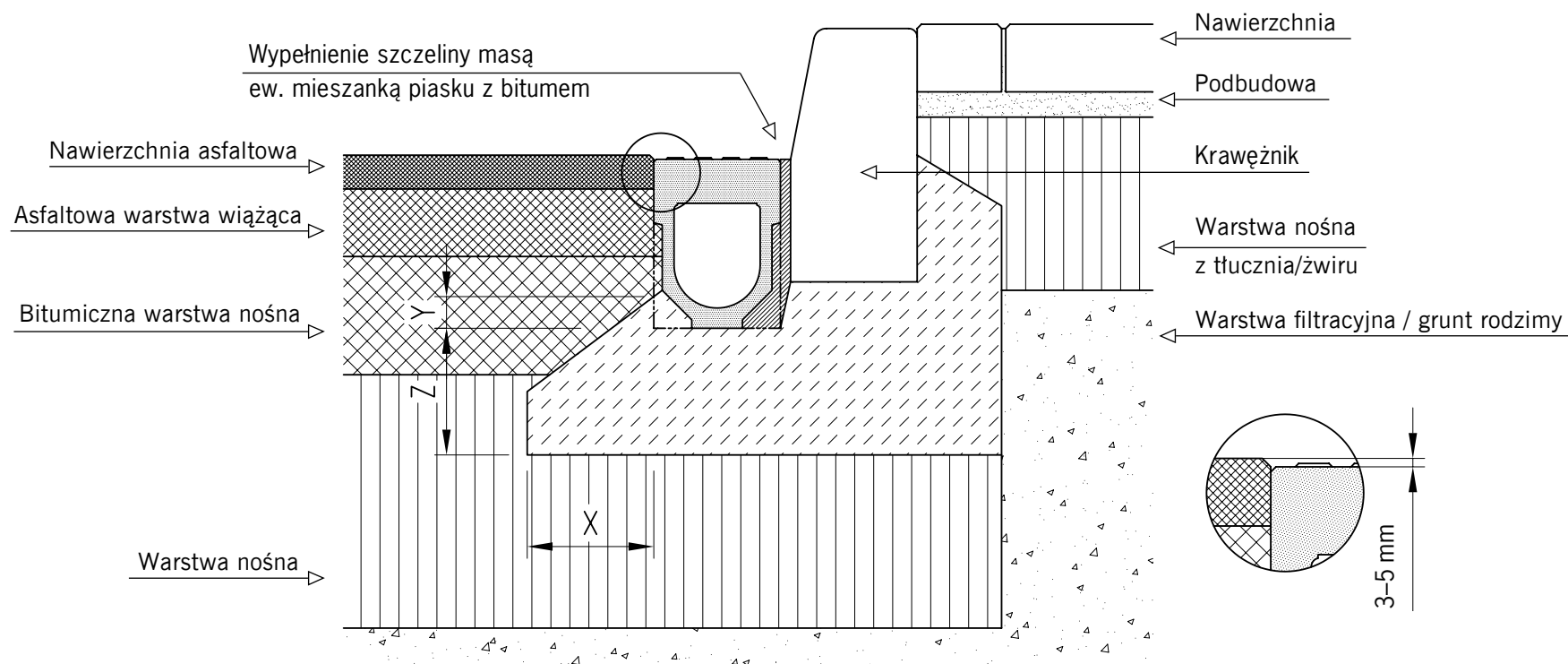

Klasa obciążenia	zgodnie z normą DIN EN 1433	A 15	B 125	C 250	D 400	E 600	F 900
Fundament z betonu (minimum klasy)	zgodnie z normą DIN 1045-2			B 15	B 25		
	zgodnie z normą DIN EN 206-1			C 12/15	C 20/25		
Wymiary	[cm]	x		≥ 15	≥ 20		
		y		Górna krawędź kieszeni kotwiącej			
		z		≥ 15	≥ 20		

Klasa obciążenia C 250 – D 400

Krawędź jezdni/krawężnik