

ACO SEPARATORY

ACO SEPARATORY

Coalisator® L-BYPASS-Z

(żelbetowy separator
substancji ropopochodnych
z wkładem lamelowym,
z bypassem zewnętrznym)

Wersja standard

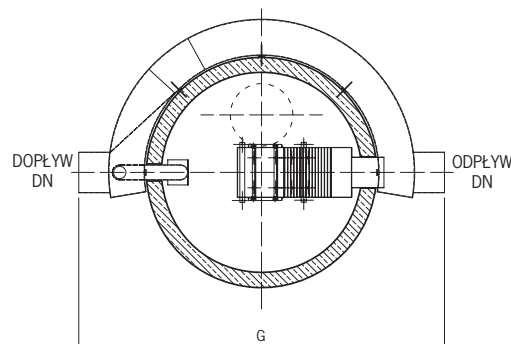
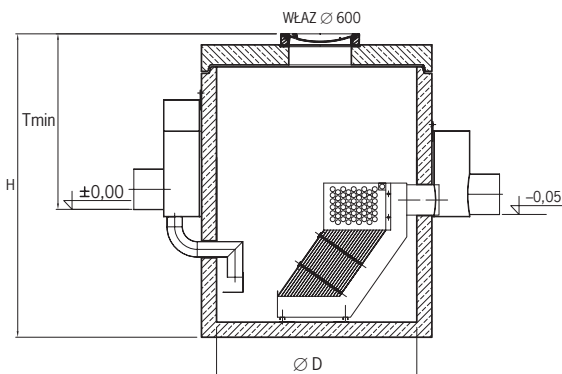

Coalisator® L-BYPASS-Z

(żelbetowy separator
substancji ropopochodnych
z wkładem lamelowym,
z bypassem zewnętrznym)

Wersja do nadbudowy

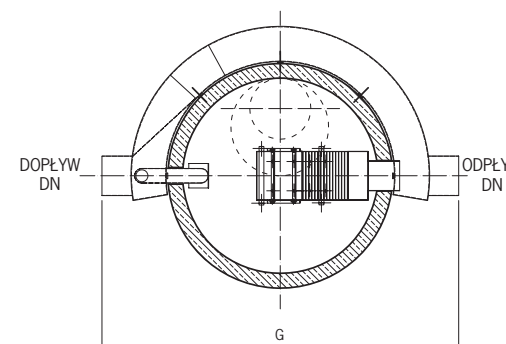
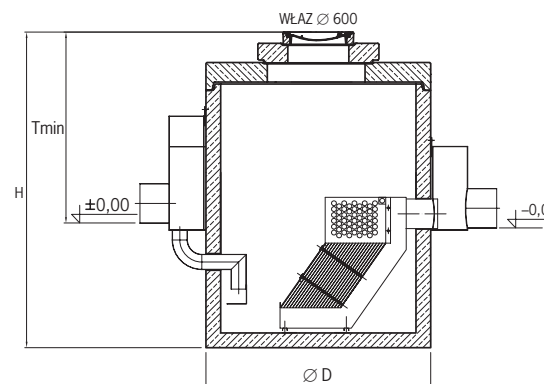

OZNACZENIE WIELKOŚCI NOMINALNEJ		NG	10/100	20/200	30/300	40/400	50/500	70/700	100/1000	150/1500
przepływ nominalny Qn		l/s	10	20	30	40	50	70	100	150
maksymalny przepływ hydrauliczny Qm		l/s	100	200	300	400	500	700	1 000	1 500
pojemność magazynowania oleju		l	100	200	300	400	500	700	1 000	1 500
pojemność osadnika		l	—	—	—	—	—	—	—	—
dopuszczalna grubość warstwy oleju		mm	100	150	100	150	100	150	200	300
średnica rury wlotowej i wylotowej DN		DN/mm	300/Ø315	400/Ø400	400/Ø400	500/Ø500	600/Ø600	600/Ø600	700/Ø700	800/Ø800
średnica zewnętrzna zbiornika D		mm	1 800	1 800	2 300	2 300	2 800	2 800	2 800	2 800
wymiar G		mm	2 950	3 060	3 660	3 760	4 560	4 660	4 760	4 960
średnica włazu		mm	625	625	625	625	625	625	625	625
Tmin – minimalne zagłębienie rury wlotowej	wersja standard	mm	1 220 ± 1 060	1 485 ± 1 235	1 670 ± 1 290	1 760 ± 1 330	2 020 ± 1 490	2 070 ± 1 600	2 095 ± 1 715	2 600 ± 1 890
	wersja do nadbudowy A i B	mm	1 410 ± 1 250	1 675 ± 1 425	1 860 ± 1 480	1 950 ± 1 550	2 210 ± 1 680	2 260 ± 1 790	2 285 ± 1 855	2 790 ± 2 080
Tmax – maksymalne zagłębienie rury wlotowej	wersja standard	mm	1 720	1 985	2 170	2 260	2 520	2 570	2 595	3 100
	wersja do nadbudowy A	mm	4 410	4 675	4 860	4 925	5 210	5 285	5 285	5 790
	wersja do nadbudowy B	mm	6 410	6 675	6 860	6 925	7 210	7 260	6 880	6 730
H – całkowita wysokość zbiornika	wersja standard	mm	2 410	2 710	2 910	3 110	3 215	3 310	3 715	4 370
	wersja do nadbudowy A, B	mm	2 600	2 900	3 100	3 300	3 405	3 500	3 905	4 560
najcięższy element		kg	4 580	5 140	7 580	8 070	7 750	11 040	10 140	10 140
ciężar całkowity	wersja standard	kg	6 128	6 791	10 094	10 888	15 205	15 748	17 278	19 760
	wersja do nadbudowy A, B	kg	6 438	7 101	10 404	11 198	15 515	16 058	17 588	20 070
numer katalogowy	wersja standard		720.700	720.712	720.724	720.736	720.748	720.760	720.772	720.784
	wersja do nadbudowy A		720.704	720.716	720.728	720.740	720.752	720.764	720.776	720.788
	wersja do nadbudowy B		720.708	720.720	720.732	720.744	720.756	720.768	720.780	720.792
numer aprobaty										

AT/2006-08-0208/A3

Legenda: A – nadbudowa do 3 m kregami na płycie; B – nadbudowa do 5 m kregami na płycie