

ACO SEPARATORY

ACO SEPARATORY

Coalisator® PE

(separator
substancji ropopochodnych
z wkładem koalescencyjnym,
wolnostojący, z tworzywa
sztucznego PE-HD)

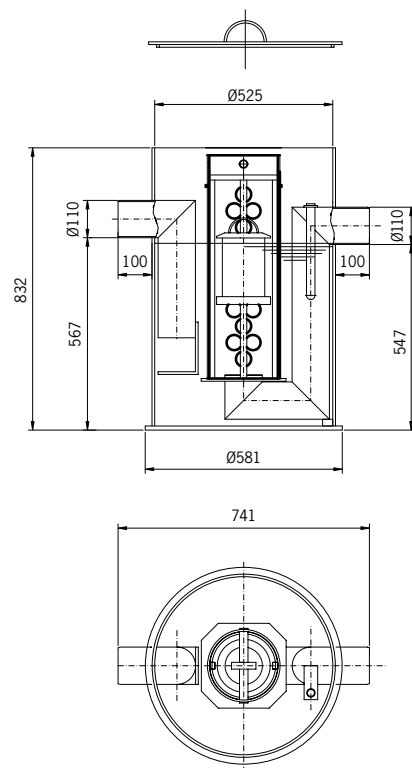

OZNACZENIE WIELKOŚCI NOMINALNEJ	NG	PE-HD 3
przepływ nominalny Qn	l/s	3
objętość magazynowania oleju	l	60
dopuszczalna grubość warstwy oleju	mm	95
średnica wlotu i wylotu DN	DN/mm	100/Ø110
średnica zewnętrzna zbiornika D	mm	581
średnica wężu	mm	525
T – zagłębienie rury wlotowej	mm	265
H – całkowita wysokość zbiornika	mm	840
ciężar całkowity	kg	23
numer katalogowy		701765
numer aprobaty		AT/2006-08-0180/A3

Coalisator® PE

(separator
substancji ropopochodnych
z wkładem koalescencyjnym,
wolnostojący, z tworzywa
sztucznego PE-HD)

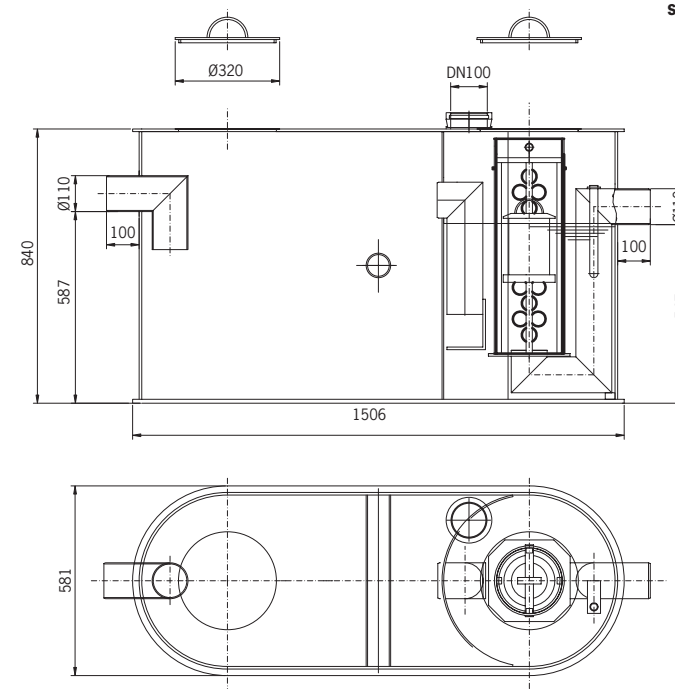

OZNACZENIE WIELKOŚCI NOMINALNEJ/POJEMNOŚĆ OSADNIKA	NG	PE-HD 3/300
przepływ nominalny Qn	l/s	3
pojemność osadnika	l	300
objętość magazynowania oleju	l	60
dopuszczalna grubość warstwy oleju	mm	95
średnica wlotu i wylotu DN	DN/mm	100/Ø110
średnica zewnętrzna zbiornika D	mm	581x1506
średnica wężu	mm	320
T – zagłębienie rury wlotowej	mm	265
H – całkowita wysokość zbiornika	mm	840
ciężar całkowity	kg	46,5
numer katalogowy		401502
numer aprobaty		AT/2006-08-0181/A4