



ACO w Europie



Grupa ACO w kuchniach przemysłowych

Kuchnie komercyjne można scharakteryzować jako niebezpieczne środowisko pracy - są to miejsca o dużej liczbie pracowników, z mokrą i często zatluszczoną posadzką oraz wieloma mocno rozgrzаныmi powierzchniami.

Wszystkie te czynniki mogą mieć realny wpływ na bezpieczeństwo pracy w kuchni. Wydajne i odpowiednie odwodnienie, to jedno z kluczowych wymagań zapewniające bezpieczną pod każdym względem przestrzeń pracy; funkcynie pomaga ograniczyć ryzyko urazów; higienicznie jest wymagane przez prawo europejskie EC 852 - wymagania dla higieny żywności.

ACO to globalny producent i dostawca kompleksowych systemów odbioru ścieków dla kuchni przemysłowych - począwszy od odbioru ścieków z posadzek, ich transport w kanalizacji, skończywszy na separacji tłuszczu.

Wszystkie nasze produkty są zaprojektowane i produkowane z bezkompromisowym zaangażowaniem w imię zdrowia, bezpieczeństwa oraz higieny. Ponad 60 lat doświadczeń w odwodnieniach oraz obecność na wszystkich kontynentach zapewnia ACO pozycję i doświadczenie do dostarczania rozwiązań o najwyższych standardach użytkowych.



ACO obecne na wszystkich kontynentach

HygieneFirst Higieniczne rozwiązania ACO

Jako jedna z wiodących firm działających w obszarze przemysłowych odwodnień, Grupa ACO w pełni rozumie decydującą rolę jaką w przemyśle żywnościowym pełni sprawny system gospodarowania odpadami. Bezpieczeństwo zdrowotne oraz redukcja kosztów są podstawą zysków w tej wymagającej branży, wciąż jednak wielu producentów nie wiąże odprowadzania nieczystości z tymi kluczowymi czynnikami. W konsekwencji systemy odwadniające są nieprawidłowo projektowane,

co oznacza wzrost kosztów czyszczenia instalacji, może prowadzić do zanieczyszczenia żywności, strat finansowych, a w ostateczności do przestojów lub zamknięcia zakładu produkcyjnego. Jako firma wyznaczająca standardy w dziedzinie systemów odwodnień, chcemy zmieniać takie podejście poprzez podniesienie znaczenia higienicznego odwadniania oraz polepszanie jakości na każdym etapie produkcji.

Nasza polityka jakości HygieneFirst oznacza, że to właśnie higiena w rozwiązaniach ACO stoi zawsze na pierwszym miejscu. Priorytetem ACO jest dostarczać produkty tylko o najlepszych parametrach higienicznych. Szeroki zakres prowadzonych prac badawczo-rozwojowych sprawia, że jesteśmy pierwszą firmą stosującą zasady higienicznych rozwiązań w obszarze przemysłowych odwodnień.

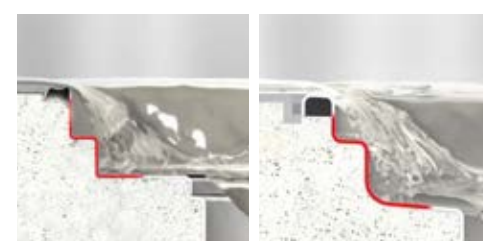
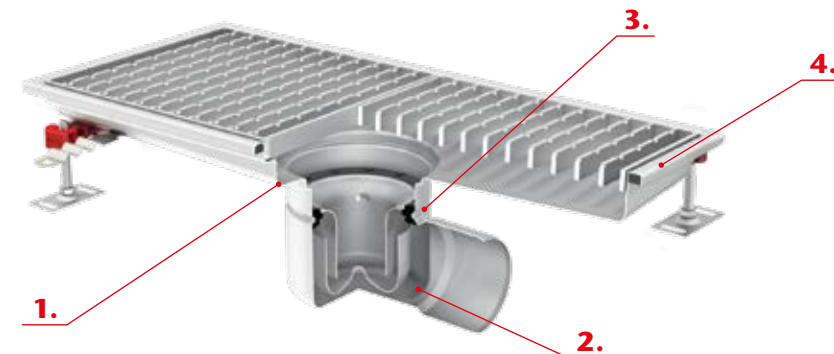

1. Promień gięcia > 3 mm
Wszystkie promienie są większe niż 3 mm, co znacząco poprawia komfort i skuteczność zabiegów czyszczących.



2. Brak zastoin
Brak stojącej wody w korpusie eliminuje możliwość mnożenia się bakterii oraz zapobiega powstawaniu nieprzyjemnych zapachów.

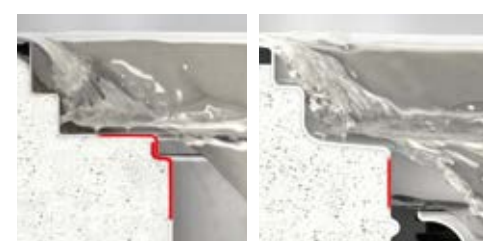

3. Brak zakładek materiału przy spawaniu
Głęboko tłoczony, jednolity korpus o gładkiej powierzchni to gwarancja braku szczelin, w których mogą mnożyć się drobnoustroje.



4. Profilowane krawędzie
Wypielnione, gładko profilowane krawędzie zapewniają stabilny i równomierny spływ cieczy z posadzki do kanału odpływowego. Zastosowana obudowa minimalizuje ryzyko powstawania spekał posadzkowych, będących siedliskiem groźnych bakterii.

ACO Sp. z o.o.
ul. Fabryczna 5, Łąjski, 05-119 Legionowo
Tel. 22 76 70 500
www.aco.pl | www.acocity.pl

ACO. creating the future of drainage



Kuchnie przemysłowe

Kompleksowe systemy odbioru ścieków

ACO. creating the future of drainage



