

Osadniki hydrodynamiczne

ACO Zarządzanie wodami opadowymi

ACO Stormsed Vortex



Łańcuch systemowy ACO

Już dziś tworzy rozwiązania dbające o środowisko jutra



COLLECT:
Przechwyć i odprowadź



CLEAN:
Podczyścić i przetworzyć



HOLD:
Chroń i rozsączaj



REUSE:
Zawrócić, zwróć środowisku, oddaj do gruntu, wykorzystaj ponownie

ACO Stormsed Vortex

Sedymentacja hydrodynamiczna i odśrodkowa





ACO Zarządzanie wodami opadowymi

ACO Stormsed Vortex

Najprostsza metodą usuwania zanieczyszczeń z wody opadowej zanim opuści ona tereny zurbanizowane jest **sedymantacja**.

Sedymantacja usuwa zawieszone w wodzie cząstki stałe, a tym samym - wszelkie związane z nimi zanieczyszczenia. Około 75% substancji chemicznych takich jak metale, czy pozostałości olei mineralnych jest trwale związana z powierzchnią zawiesiny.

Osadniki mogą być wykorzystane zarówno jako samodzielne urządzenia, jak również jako stopień wstępny w linii podczyszczającej. Umieszczenie ich na początku układu podczyszczającego wydłuża życie całej instalacji – zarówno urządzeń opartych na złożach filtracyjnych jak ACO StormClean, jak również zbiorników rozsączających ACO Stormbrixx.

Zapraszamy do obejrzenia video pokazującego
więcej informacji o systemie
ACO Stormwater Management



ACO Stormsed Vortex

ACO Stormsed Vortex umożliwia sedymentację opartą o separację hydrodynamiczną oraz odśrodkową. Zaprojektowane zgodnie z wytycznymi NJDEP, opatentowane rozwiązanie usuwa do 80% zanieczyszczeń oraz przechwytuje 100% części flotujących. Unikalne rozwiązanie oparte na komorach koncentrycznych wewnątrz ACO Stormsed Vortex kieruje przepływy o wysokim natężeniu do innych stref niż zgromadzony osad, pozwalając mu na podczyszczanie wody pochodzącej z dużych powierzchni, od 1000mkw do nawet 20000mkw, zależnie od geograficznego położenia aplikacji. Jego małe wymiary w planie sprzyjają małym wykopom, oraz możliwe są podłączenia kątowe.

Przepływ wirowy we wnętrzu urządzenia umożliwia Stormsedowi Vortex podczyszczanie wysokich natężeń przepływu bez hydraulicznego łączenia ich ze zdeponowanym osadem i uniemożliwiając tym samym jego remobilizację. Dzięki temu jego możliwość wykorzystania go do wysokich przepływów znacząco wyróżnia się na tle innych technologii sedymentacyjnych dostępnych na rynku.

Przegląd produktów

- 1 Komora oczyszczania wirowego
- 2 Zrzut osadu
- 3 Strefa magazynowania osadu
- 4 Deflektor

Korzyści:

- Szeroka rozpiętość wielkości nominalnych oraz ich szeroki zakres stosowania
- Zaprojektowany aby usuwać 80% zawiesiny 75 μ m wzwyż przy wysokich natężeniach przepływu

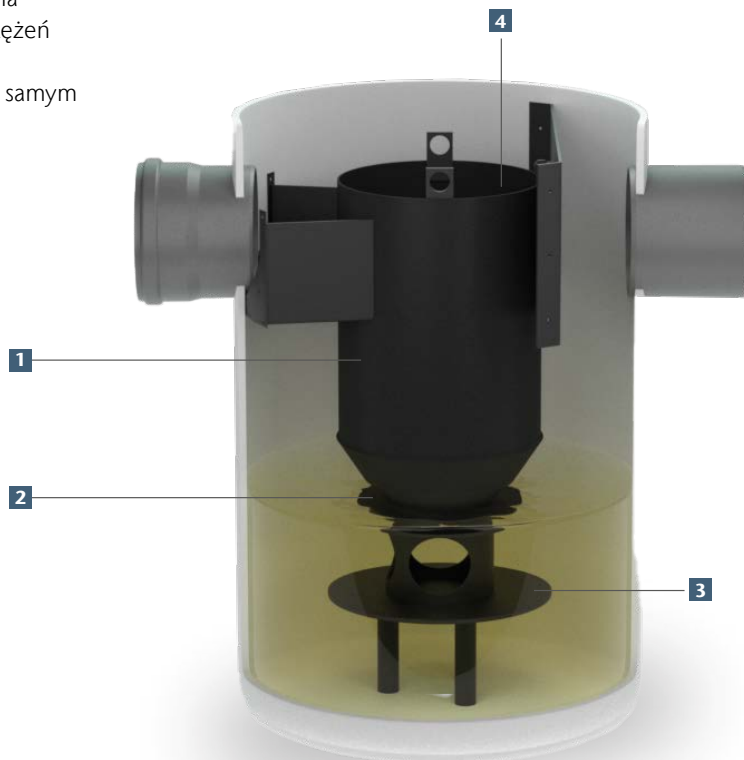

Przebieg procesu oczyszczania

ACO Stormsed Vortex

to ważne ogniwo w podczyszczaniu wód deszczowych o wysokim natężeniu przepływu. Opatentowana konstrukcja urządzenia wytwarza w komorze oddzielania wir pozwalający na wysoko sprawne przechwytywanie zawieszonych zanieczyszczeń.



Wody opadowe niosące śmieci, zawieszinę, materię organiczną i olej trafiają do komory centralnej, gdzie ruch wirowy wydziela i zatrzymuje te frakcje. Wszystkie części flotujące pozostają w tej komorze na stałe.

Unikalny na rynku zrzut osadu rozprowadza go równomierne po dnie urządzenia, a jednocześnie zabezpiecza przed remobilizacją i wyptukaniem.

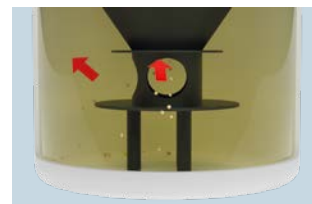

Podczas dużych przepływów, gdy przelew jest aktywny, przegroda wylotowa zapewnia wychwycenie unoszących się zanieczyszczeń

Urządzenie jest zaprojektowane w taki sposób, że pojedyncza pokrywa włazowa pozwala na dostęp do komory centralnej, co z kolei umożliwia usunięcie wszystkich zgromadzonych w niej części flotujących. Jednocześnie, konstrukcja komory umożliwia opuszczanie ssawy do niższych partii urządzenia celem odpompowania zalegającego na dnie osadu.



Aby uzyskać więcej informacji o procesie oczyszczania ACO Stormsed Vortex zobacz pełną animację wideo

ACO Stormsed Vortex G

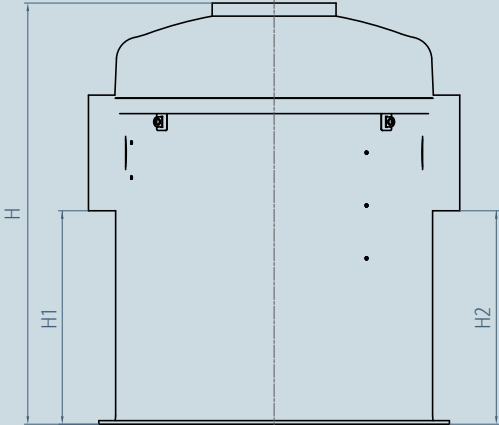
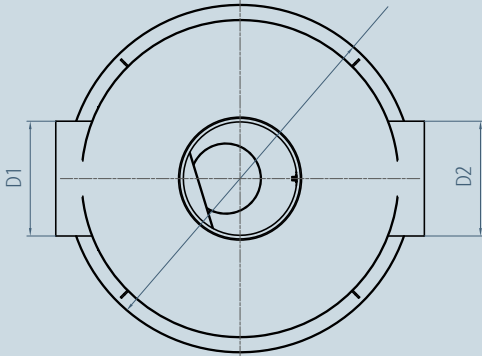
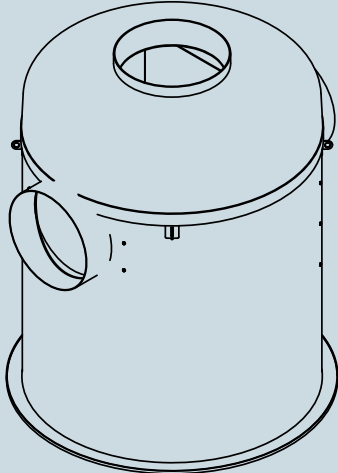
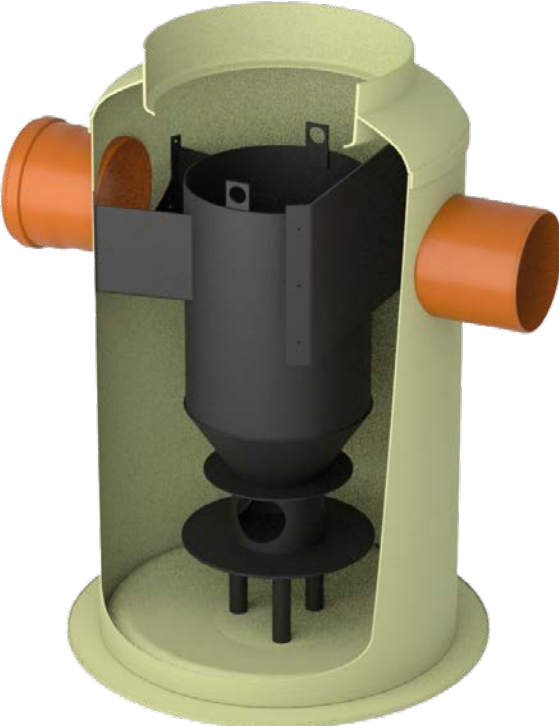

ACO Stormsed Vortex G

Dw	Q sedymentacji 50% zawiesin [l/s]	Q_{max} [l/s]	D włazu [DN]	DN wlot/wylot [DN]	Pojemność magazynowania oleju / flotatu [l]	Pojemność magazynowania osadu [l]	nr. kat
1000	20,8	170	1xDN600	400	80	425	12975.41
1200	29,9	170	1xDN600	400	130	515	12976.41
1500	46,7	220	1xDN600	500	220	653	12977.41
1800	67,3	390	1xDN600	600	450	1531	12978.41
2200	100,6	600	1xDN600	800	630	974	12979.41
3000	186,9	600	1xDN600	800	1410	2393	12981.41

H1 [mm]	H2 [mm]	H [mm]	D1 [mm]	D2 [mm]	T [mm]	Masa [kg]	Pojemność całkowita	nr. kat
1510	1510	2250	1000	1240	740	107	1150	12975.41
1450	1450	2200	1200	1400	750	161	1590	12976.41
1385	1385	2600	1500	1720	1215	221	2390	12977.41
1740	1740	3250	1800	2040	1510	342	4350	12978.41
1500	1500	2950	2200	2440	1450	594	5150	12979.41
1630	1630	3300	3000	3300	1670	982	11460	12981.41

ACO Stormsed Vortex P-X

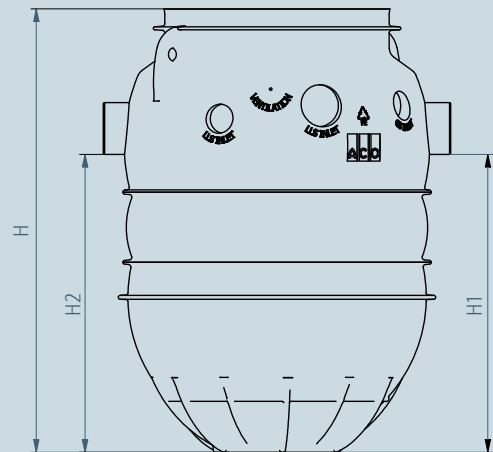
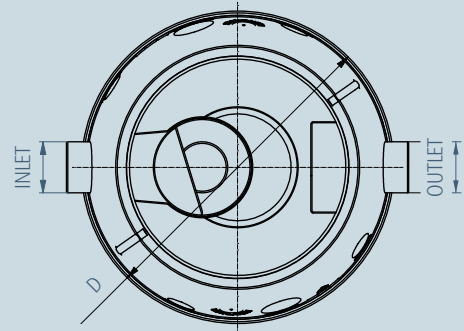
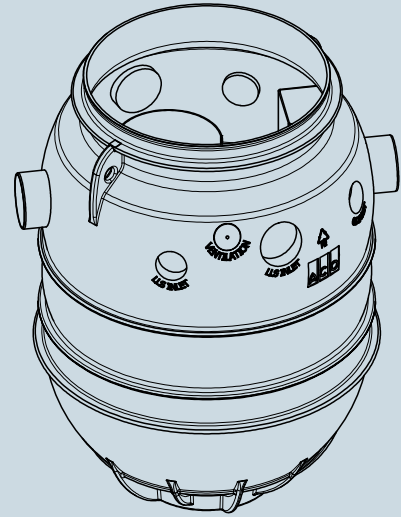

ACO Stormsed Vortex P-X

Dw	Q sedymentacji 50% zawiesin [l/s]	Q_{max} [l/s]	D włazu [DN]	DN wlot/wylot [DN]	Pojemność magazynowania oleju / flotatu [l]	Pojemność magazynowania osadu [l]	nr. kat
750	11,7	27	1xDN600	200	30	247	411348
1000	20,8	79	1xDN600	300	80	182	411349
1200	29,9	79	1xDN600	300	130	405	411350

H1 [mm]	H2 [mm]	H [mm]	D1 [mm]	D2 [mm]	T [mm]	Masa [kg]	Pojemność całkowita	nr. kat
1150	1150	1712	1225	1230	562	74	944	411348
1300	1300	1924	1225	1230	624	89	1093	411349
1550	1550	2194	1225	1230	644	101	1334	411350

ACO. we care for water



Każdy produkt ACO wspiera nasz
Łańcuch Systemowy



- Zarządzanie wodami opadowymi
- Stacje podnoszenia i pompownie
- Separatory substancji ropopochodnych
- Separatory tłuszczu
- Separatory hydrodynamiczne
- Filtracja wód opadowych
- Osadniki

ACO Sp. z o.o.

ul. Fabryczna 5, Łajski
05-119 Legionowo
Tel. 22 76 70 500

info@aco.pl
www.aco.pl



Broszura SWM Stormsied Vortex 12-2023

