

ACO Drain® Monoblock PD

Schemat systemu			126
Szerokość w świetle			126
Główne elementy systemu			126
Zalety systemu			126
TYPOWE ZASTOSOWANIA			127
Przykładowe instrukcje zabudowy i realizacje			128
Karty katalogowe			130
	Szerokość w świetle	Maksymalna klasa obciążenia	
PD 100 V	100	D 400	130
PD 150 V	150	D 400	132
PD 200 V	200	D 400	134

**DROGI DLA ROWERÓW
CHODNIKI**

**ACO Drain®
Monoblock PD**

Monoblock
PD

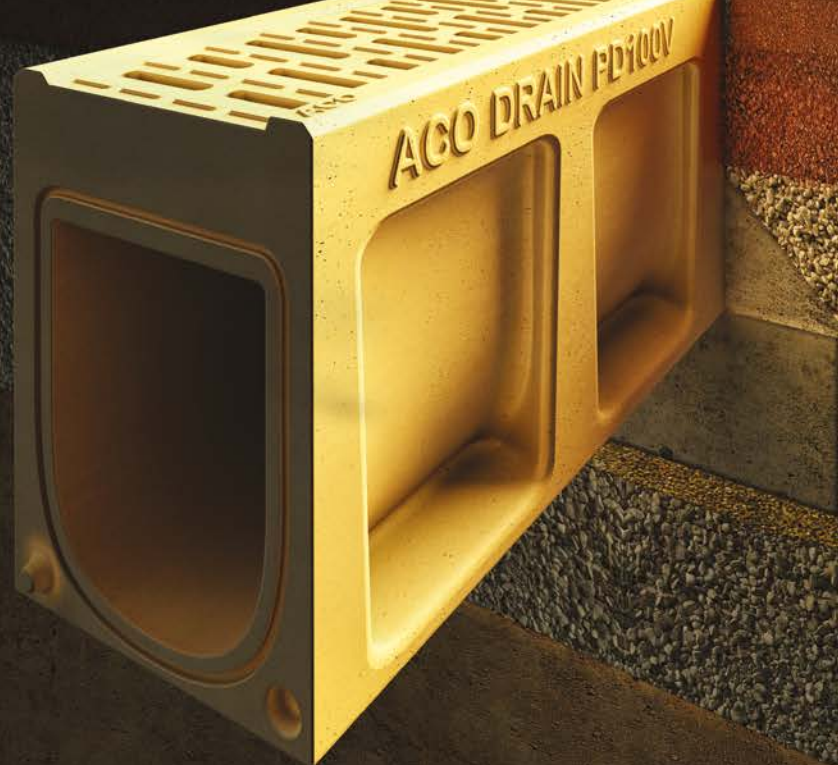



ACO Drain® Monoblock PD 100V, 150V, 200V

Szerokość w świetle [mm]: 100, 150, 200

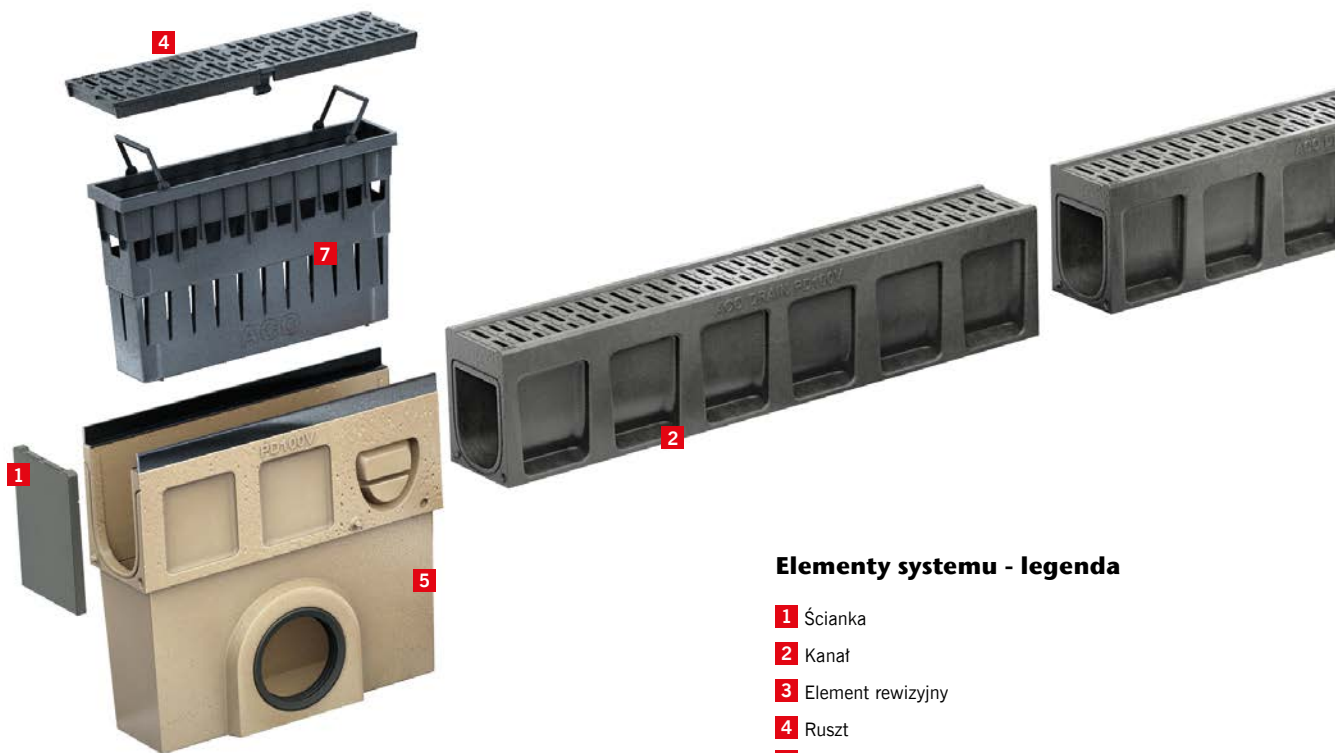

Elementy systemu - legenda

- 1 Ścianka
- 2 Kanał
- 3 Element rewizyjny
- 4 Ruszt
- 5 Skrzynka odpływowa
- 6 Ścianka z uszczelką
- 7 Kosz osadczy

Główne elementy systemu

Kanały

Klasa obciążeń: D 400
Materiał: Polimerbeton w kolorze naturalnym lub antracytowym (barwiony w masie)
Rodzaj kanału: Bezspadkowe
Łączenie kanałów: Unisex

Rusztzy

Materiał: Monolityczna konstrukcja kanałów (korytko + ruszt), Elementy rewizyjne z rusztem (mocowanie zatrzaskowe Drainlock®)

Skrzynki odpływowe

Klasa obciążeń: D 400
Materiał: Polimerbeton
Wersja: Jednoczęściowa z polimerbetonu z rusztem (mocowanie zatrzaskowe Drainlock®)

Zalety systemu

- Wąska szczelina wlotowa rusztu (8 mm dla PD 100V, 12 mm dla PD 150V i 15 mm dla PD 200V) pozwala na zastosowanie tego systemu w miejscach **krzyżowania się dróg pieszych z jezdniami**.
- Monolityczna budowa **uniemożliwia klawiszowanie i kradzież rusztu**.
- Struktura boczna kanału (kieszenie kotwiące) oraz w pełni lita konstrukcja pozwala na **łatwy i szybki montaż**.
- System można doszczelnić specjalnymi masami w celu zachowania **pełnej szczelności** jeśli jest ona wymagana.
- Profil V kanału pozwala na osiągnięcie efektu **samoczyszczenia** już przy niewielkich zlewniach (wąskie i krótkie odcinki odwodnienia liniowego).

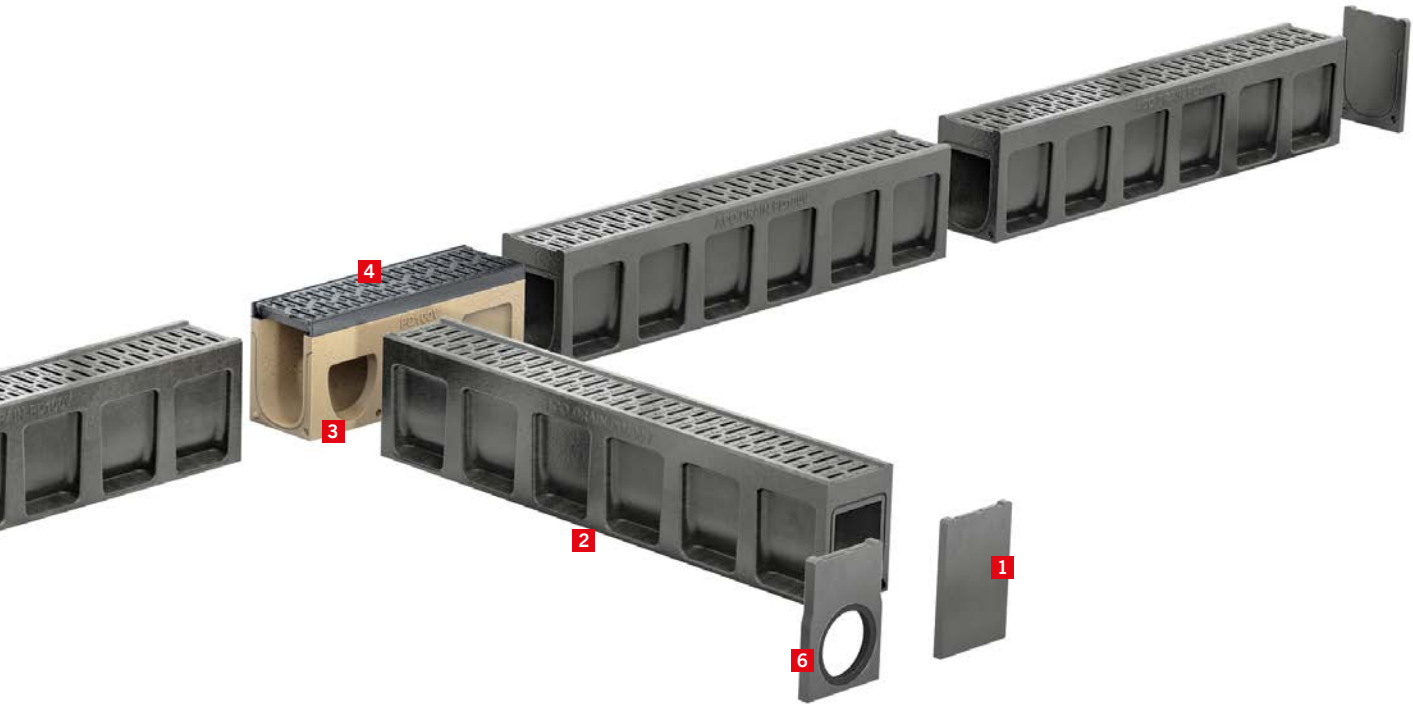

ZOBACZ FILM



Typowe zastosowania



- parkingi zewnętrzne,
- drogi dla rowerów i chodniki,
- hotele,
- centra handlowe,
- obszary przydomowe,
- obiekty sportowe,
- dziedzińce szkolne,
- perony.



Wąska szczelina wlotowa rusztu pozwala na zastosowanie tego systemu w miejscach krzyżowania się dróg pieszych z jezdniami.



ACO Drain® Monoblock PD 100V / PD 150V / PD 200V

Przykładowa zabudowa w bruku (klasa obciążeń A 15 – C 250)

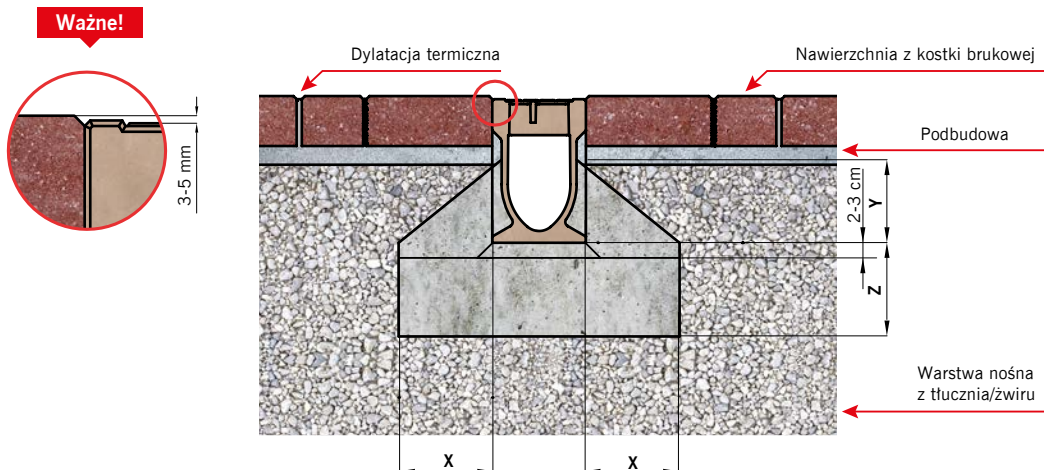

Uwaga:
 Prosimy o kontakt z Centrum Projektowo-Technicznym ACO w celu modyfikacji detali zabudowy, jeżeli:

1. Podbudowa pod nawierzchnię jest wykonana z betonu cementowego.
2. Kanał jest zabudowany na pochylni lub u jej podnóża.

Klasa obciążenia	zgodnie z PN-EN 1433:2005+A1	A 15	B 125	C 250
Klasa wytrzymałości betonu	zgodne z PN EN 206-1	≥ C 12/15	≥ C 12/15	≥ C 20/25
Klasa ekspozycji betonu		XF2	XF2	XF2
Wymiary [cm]				
	x	≥ 10	≥ 10	≥ 15
	y	≥ 10	≥ 10	≥ 10
	z	≥ 10	≥ 10	≥ 15

Przykładowa zabudowa w asfalcie (klasa obciążeń A 15 – C 250)

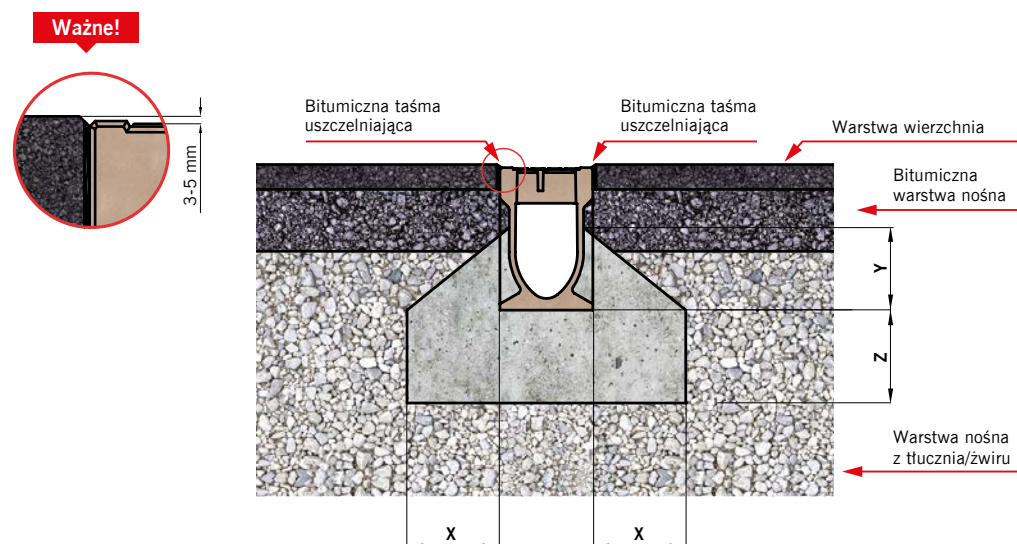

Uwaga:
 Prosimy o kontakt z Centrum Projektowo-Technicznym ACO w celu modyfikacji detali zabudowy, jeżeli:

1. Podbudowa pod nawierzchnię jest wykonana z betonu cementowego.
2. Kanał jest zabudowany na pochylni lub u jej podnóża.

Klasa obciążenia	zgodnie z PN-EN 1433:2005+A1	A 15	B 125	C 250
Klasa wytrzymałości betonu	zgodne z PN EN 206-1	≥ C 12/15	≥ C 12/15	≥ C 20/25
Klasa ekspozycji betonu		XF2	XF2	XF2
Wymiary [cm]				
	x	≥ 10	≥ 10	≥ 15
	y	≥ 10	≥ 10	≥ 10
	z	≥ 10	≥ 10	≥ 15

Niniejszy dokument zawiera ogólne wytyczne dotyczące montażu produktu przy jednoczesnej konieczności przestrzegania wszelkich przepisów prawa i zasad sztuki budowlanej, jak również za szczególnym uwzględnieniem dokumentacji technicznej obejmującej całość inwestycji. Producent nie ponosi odpowiedzialności za nieprawidłowości w działaniach i zaniechaniach stron i wszelkich innych uczestników procesu budowlanego oraz innych podmiotów mogących prowadzić lub prowadzących do uszkodzenia produktu.

ACO Drain® Monoblock PD 100V / PD 150V / PD 200V

Przykładowa zabudowa w bruku (klasa obciążeń D 400)

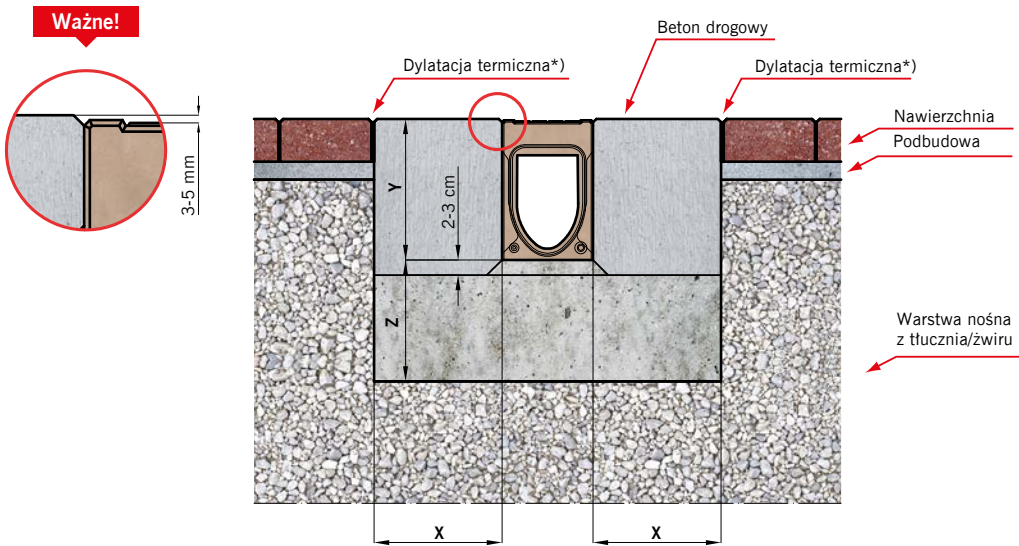

Klasa obciążenia	zgodnie z PN-EN 1433:2005+A1	D 400
Klasa wytrzymałości betonu	zgodne z PN EN 206-1	
Wymiary [cm]		x Wymagana indywidualna analiza projektu. y Prosimy o kontakt z Centrum Projektowo-Technicznym z

Przykładowa zabudowa w asfalcie (klasa obciążeń D 400)

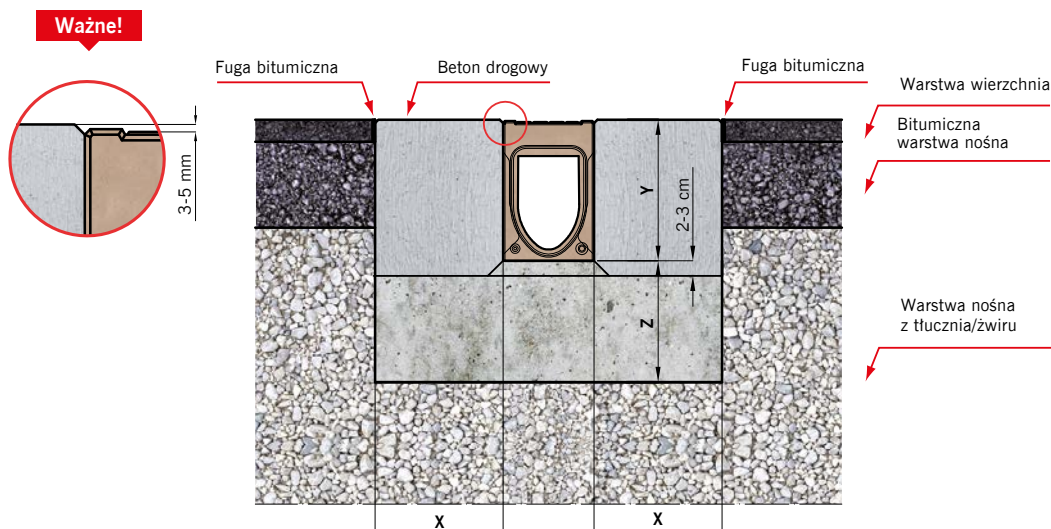

Klasa obciążenia	zgodnie z PN-EN 1433:2005+A1	D 400
Klasa wytrzymałości betonu	zgodne z PN EN 206-1	
Wymiary [cm]		x Wymagana indywidualna analiza projektu. y Prosimy o kontakt z Centrum Projektowo-Technicznym z

Niniejszy dokument zawiera ogólne wytyczne dotyczące montażu produktu przy jednoczesnej konieczności przestrzegania wszelkich przepisów prawa i zasad sztuki budowlanej, jak również ze szczególnym uwzględnieniem dokumentacji technicznej obejmującej całość inwestycji. Producent nie ponosi odpowiedzialności za nieprawidłowości w działaniach i zaniechaniach stron i wszelkich innych uczestników procesu budowlanego oraz innych podmiotów mogących prowadzić lub prowadzących do uszkodzenia produktu.



System odwodnienia liniowego **ACO Drain® Monoblock PD 100V**

Kanał monolityczny z polimerbetonu w kolorze antracytowym lub naturalnym
 Przekrój V
 Szerokość w świetle 10,0 cm
 Maksymalna klasa obciążenia D 400, zgodnie z normą PN-EN 1433:2005+A1

Typ	Dł. bud.	Szer. bud.	Wys. bud.	Pow. wlotu	Masa	szt./ paleta	Numer kat.	
	cm	cm	cm	cm ² /m	kg		antracyt*	natural.*

Kanał

z polimerbetonu, w kolorze antracytowym lub naturalnym

0.0	100,0	15,0	23,0	202	32,8	20	135000	10832
-----	-------	------	------	-----	------	----	--------	-------

Element rewizyjny

z polimerbetonu, w kolorze naturalnym, klasa obciążenia D 400, z rusztem i krawędziami żeliwnymi pokrytymi KTL

0.1 ^{2) 3)}	50,0	15,0	24,0	371	14,0	20	10836	
0.2 ^{2) 1)}	50,0	15,0	24,0	371	14,0	20	10835	

Skrzynka odpływowa

z polimerbetonu, elementy:
 ruszt i krawędzie żeliwne pokryte KTL, kosz osadczy z tworzywa sztucznego

odpływ Ø 110	50,0	15,0	50,0	371	31,3	10	10837	
odpływ Ø 160	50,0	15,0	50,0	371	31,5	10	10838	

Ścianka czołowa

z polimerbetonu, kolor antracytowy lub naturalny, do początku i końca kanału

Ścianka	2,0	15,0	23,0	-	1,4	15	10723	10833
---------	-----	------	------	---	-----	----	-------	-------

Ścianka czołowa z uszczelką

z polimerbetonu, kolor antracytowy lub naturalny, do końca kanału z uszczelką Ø 110

Ścianka z uszczelką	2,5	15,0	23,0	-	1,2	6	10724	10834
---------------------	-----	------	------	---	-----	---	-------	-------

¹⁾ Z otworem odpływowym Ø 110 w dnie, wyposażonym w uszczelkę wargowo-labiryntową do szczelnego podłączenia pionowego z kanalizacją.

²⁾ Z bocznymi wyżłobieniami do wykonania połączeń kątowych, T- i krzyżowych.

³⁾ Z wyżłobieniem w dnie do wybicia otworu pionowego odpływu Ø 110.

* Kolor produktów wynika z właściwości zastosowanych surowców.



Kanał Monoblock PD 100V, 1,0 m szczelina 8 mm
 Kanał w kolorze antracytowym - przykładowa wizualizacja
 Po zabudowie widoczna będzie jedynie antracytowa część kanału (ruszt)

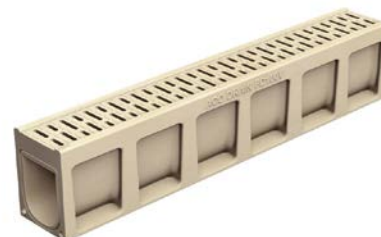

Kanał Monoblock PD 100V, 1,0 m w kolorze naturalnym szczelina 8 mm



Kanał 100% antracyt możliwy na specjalne zamówienie

System odwodnienia liniowego **ACO Drain® Monoblock PD 100V**

Kanał monolityczny z polimerbetonu w kolorze antracytowym lub naturalnym

Przekrój V

Szerokość w świetle 10,0 cm

Maksymalna klasa obciążenia D 400, zgodnie z normą PN-EN 1433:2005+A1

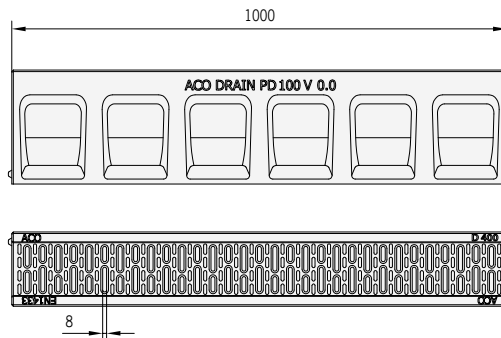
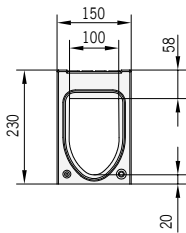

Wymiary kanału
ACO Drain Monoblock PD 100V, 1,0 m

Monoblock
PD

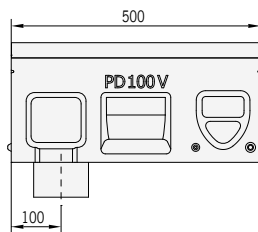
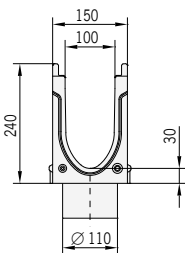

Wymiary elementu rewizyjnego
ACO Drain® Monoblock PD 100V

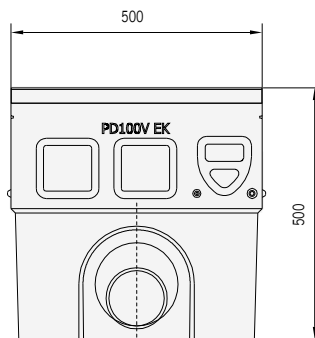
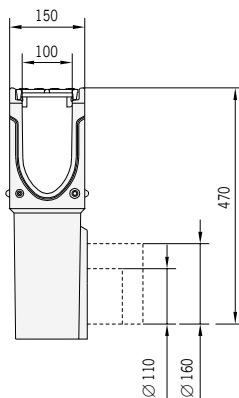

Wymiary skrzynki odpływowej
ACO Drain® Monoblock PD 100V



System odwodnienia liniowego ACO Drain® Monoblock PD 150V

Kanał monolityczny z polimerbetonu w kolorze antracytowym lub naturalnym
 Przekrój V
 Szerokość w świetle 15,0 cm
 Maksymalna klasa obciążenia D 400, zgodnie z normą PN-EN 1433:2005+A1

Typ	Dł. bud.	Szer. bud.	Wys. bud.	Pow. wlotu	Masa	Numer kat.	
	cm	cm	cm	cm ² /m	kg	antracyt*	natural.*

Kanał

z polimerbetonu, w kolorze antracytowym lub naturalnym

0.0	100	20	27	296	53,8	135001	416986
-----	-----	----	----	-----	------	--------	--------

Element rewizyjny

z polimerbetonu, w kolorze naturalnym, klasa obciążenia D 400, z rusztem i krawędziami żeliwnymi pokrytymi KTL

0.1 ^{2) 3)}	50	20	28	578	28,4	416989	
0.2 ^{2) 1)}	50	20	28	578	29,1	416995	

Skrzynka odpływowa

z polimerbetonu, elementy:
 ruszt i krawędzie żeliwne pokryte KTL, kosz osadczy z tworzywa sztucznego

odpływ Ø 160	50	20	59,5	578	45,0	416990	
--------------	----	----	------	-----	------	--------	--

Ścianka czołowa

z polimerbetonu, kolor antracytowy lub naturalny, do początku i końca kanału

ścianka	3,5	20	27	-	4,1	413137	416987
---------	-----	----	----	---	-----	--------	--------

Ścianka czołowa z uszczelką

z polimerbetonu, kolor antracytowy lub naturalny, do końca kanału z uszczelką Ø 160

ścianka z uszczelką	4	20	27	-	2,9	413138	416988
---------------------	---	----	----	---	-----	--------	--------

¹⁾ Z otworem odpływowym Ø 160 w dnie, wyposażonym w uszczelkę wargowo-labiryntową do szczelnego podłączenia pionowego z kanalizacją.

²⁾ Z bocznymi wyżłobieniami do wykonania połączeń kątowych, T- i krzyżowych.

³⁾ Z wyżłobieniem w dnie do wybicia otworu pionowego odpływu Ø 160.

* Kolor produktów wynika z właściwości zastosowanych surowców.



Kanał Monoblock PD 150V, 1,0 m szczelina 12 mm
 Kanał w kolorze antracytowym - przykładowa wizualizacja
 Po zabudowie widoczna będzie jedynie antracytowa część kanału (ruszt)



Kanał Monoblock PD 150V, 1,0 m w kolorze naturalnym szczelina 12 mm



Kanał 100% antracyt możliwy na specjalne zamówienie

System odwodnienia liniowego **ACO Drain® Monoblock PD 150V**

Kanał monolityczny z polimerbetonu w kolorze antracytowym lub naturalnym

Przekrój V

Szerokość w świetle 15,0 cm

Maksymalna klasa obciążenia D 400, zgodnie z normą PN-EN 1433:2005+A1

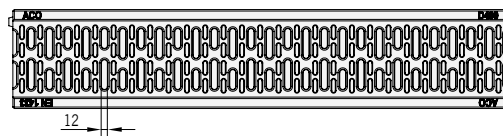
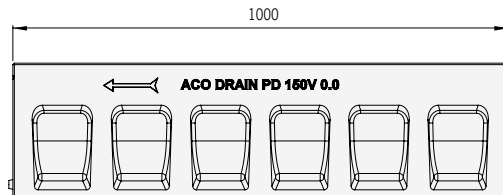
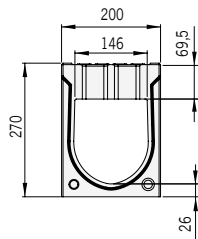

Wymiary kanału
ACO Drain Monoblock PD 150V, 1,0 m

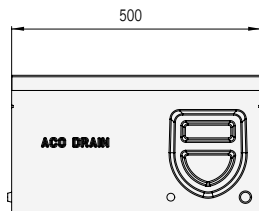
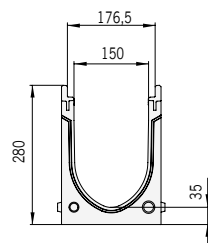

Wymiary elementu rewizyjnego
ACO Drain® Monoblock PD 150V

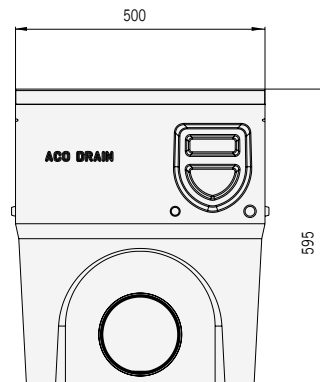
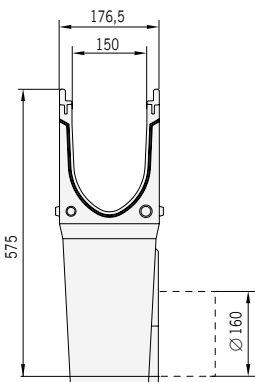

Wymiary skrzynki odpływowej
ACO Drain® Monoblock PD 150V



System odwodnienia liniowego **ACO Drain® Monoblock PD 200 V**

Kanał monolityczny z polimerbetonu w kolorze antracytowym lub naturalnym
 Przekrój V
 Szerokość w świetle 20,0 cm
 Maksymalna klasa obciążenia D 400, zgodnie z normą PN-EN 1433:2005+A1

Typ	Dł. bud.	Szer. bud.	Wys. bud.	Pow. wlotu	Masa	Numer kat.	
	cm	cm	cm	cm ² /m	kg	antracyt*	natural.*

Kanał

z polimerbetonu, w kolorze antracytowym lub naturalnym

0.0	100,0	25,0	32,0	499	72,0	11041	10982
-----	-------	------	------	-----	------	-------	-------

Element rewizyjny

z polimerbetonu, w kolorze naturalnym, klasa obciążenia D 400, z rusztem i krawędziami żeliwnymi pokrytymi KTL

0.1 ¹⁾²⁾	50,0	25,0	33,0	740	38,5	10985	
---------------------	------	------	------	-----	------	-------	--

Skrzynka odpływowa

z polimerbetonu¹⁾²⁾, elementy:

ruszt i krawędzie żeliwne pokryte KTL, kosz osadczy z tworzywa sztucznego

odpływ Ø 160	50,0	25,0	64,5	740	60,0	10987	
odpływ Ø 200	50,0	25,0	64,5	740	60,0	10988	

Ścianka czołowa

z polimerbetonu, kolor naturalny, do początku i końca kanału

Ścianka	4	25,0	32,0	-	6,2	11042	10983
---------	---	------	------	---	-----	-------	-------

Ścianka czołowa z uszczelką

z polimerbetonu, kolor naturalny, do końca kanału

z uszczelką Ø 160

Ścianka z uszczelką	4	25,0	32,0	-	5,0	11043	10984
---------------------	---	------	------	---	-----	-------	-------

¹⁾ Z bocznymi wyźłobieniami do wykonania połączeń kątowych, T- i krzyżowych.

²⁾ Z wyźłobieniem w dnie do wybicia otworu pionowego odpływu Ø 160.

* Kolor produktów wynika z właściwości zastosowanych surowców.



Kanał Monoblock PD 200V, 1,0 m w kolorze antracytowym 100%



Kanał Monoblock PD 200V, 1,0 m w kolorze naturalnym

System odwodnienia liniowego **ACO Drain® Monoblock PD 200V**

Kanał monolityczny z polimerbetonu w kolorze antracytowym lub naturalnym

Przekrój V

Szerokość w świetle 20,0 cm

Maksymalna klasa obciążenia D 400, zgodnie z normą PN-EN 1433:2005+A1

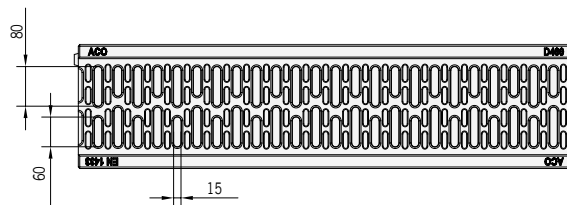
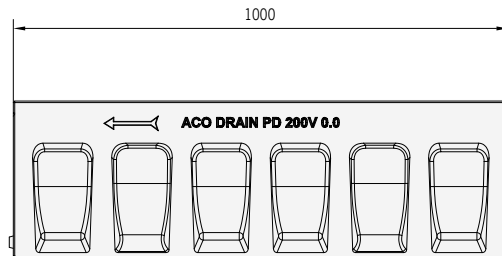
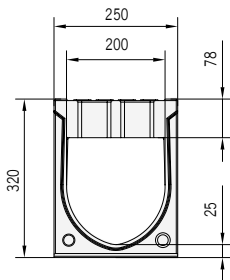

Wymiary kanału
ACO Drain Monoblock PD 200V, 1,0 m

Monoblock
PD

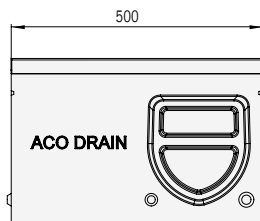
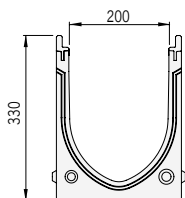

Wymiary elementu rewizyjnego
ACO Drain® Monoblock PD 200V

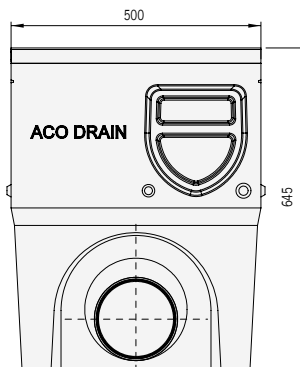
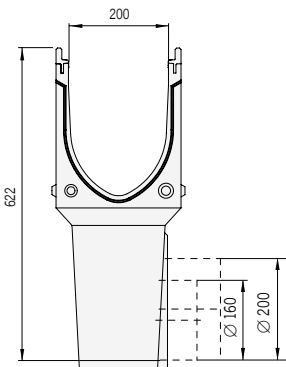

Wymiary skrzynki odpływowej
ACO Drain® Monoblock PD 200V